

MA-5049

Лист № 1

Склад №

Лист № 1

Лист № 1

Лист № 1

Лист № 1

Лист № 1

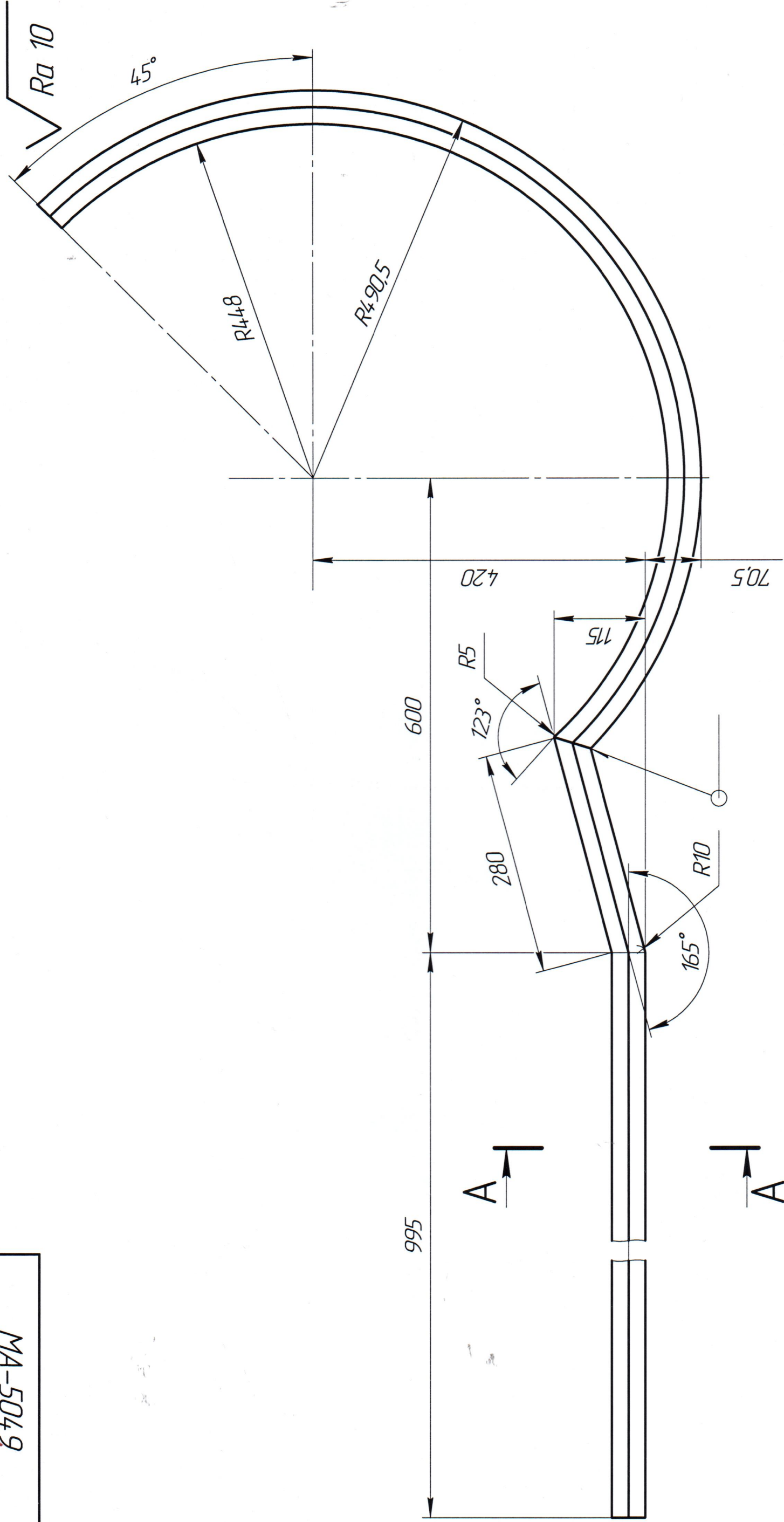

1. Отверстия и фрезеровку выполнять по существующей детали.

2. Неуказанные предельные отклонения по ГОСТ 30893.1-2002: H14, h14, ± 2^{IT14}.

3. Сварка ручная электродуговая по ГОСТ 5264-80 по контуру прилегания сопрягаемых элементов.

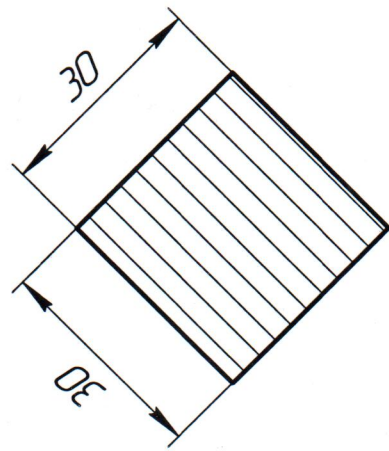

A-A (1:1)

МА-5049

Направляющая
"CRONING"

Сталь 25 ГОСТ 1050-2013

ДЭУР АО "БАЗ"

Копировал

Формат А3