

АМТР.715131.002

✓ Ra 6,3

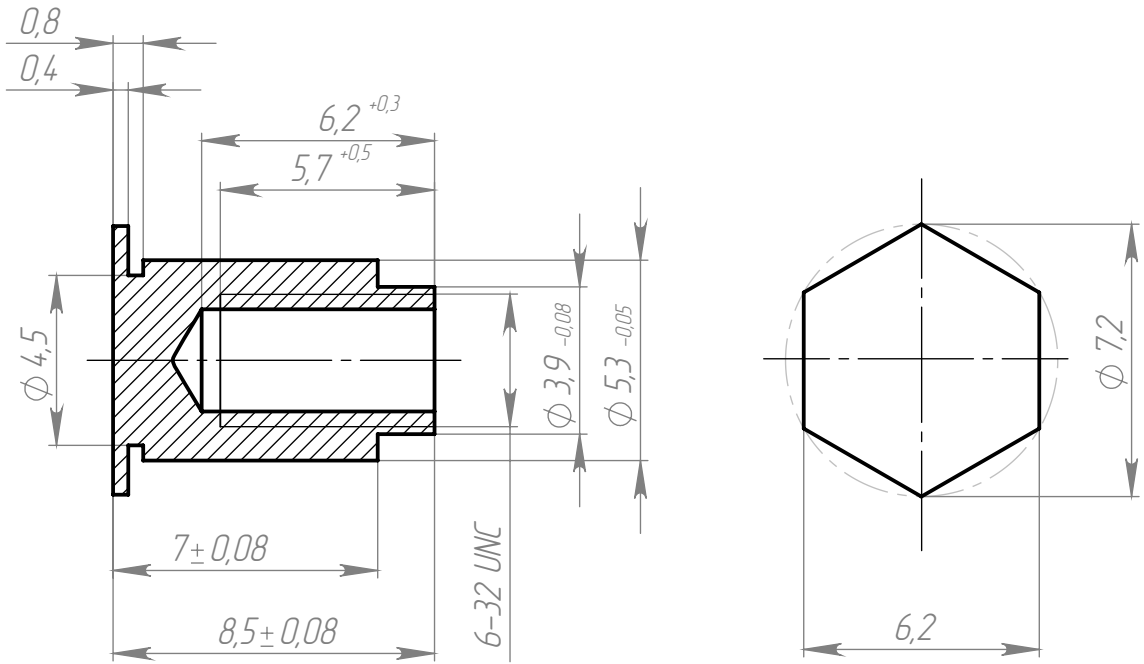

1. H12, h12, ±IT12/2.
2. Покрытие: Хим.Пас.
3. Допускается замена материала на аналогичный по свойствам и характеристикам по согласованию с заказчиком.
4. Остальные ТТ по ОСТ4 ГО.070.014.

Перв. примен.
Справ. №

Подп. и дата
Инв. № дубл.
Взам. инв. №

Подп. и дата
Инв. № подл.
Изм. Лист
Разраб.
Пров.
Т. контр.
Н. контр.
Утв.

АМТР.715131.002

Втулка резьбовая
#6-32
ступенчатая

Сталь нержавеющая, серия 300

Лит.	Масса	Масштаб
	2,5 з	5:1
Лист		Листов 1