

--1.00005Z70.08148Z

√Ra 3,2 (√)

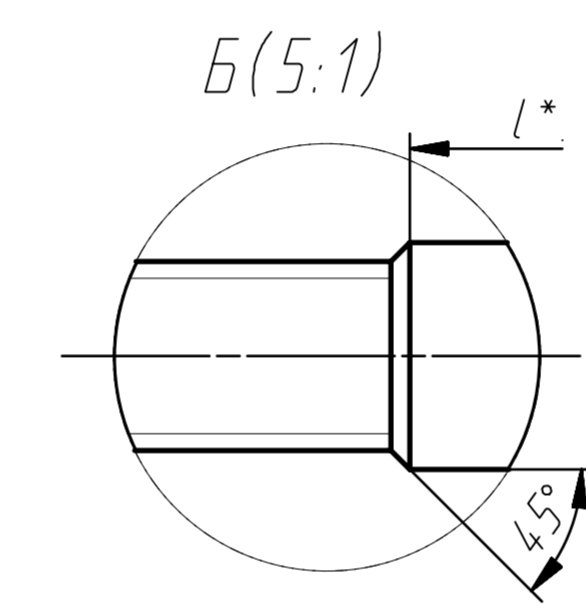
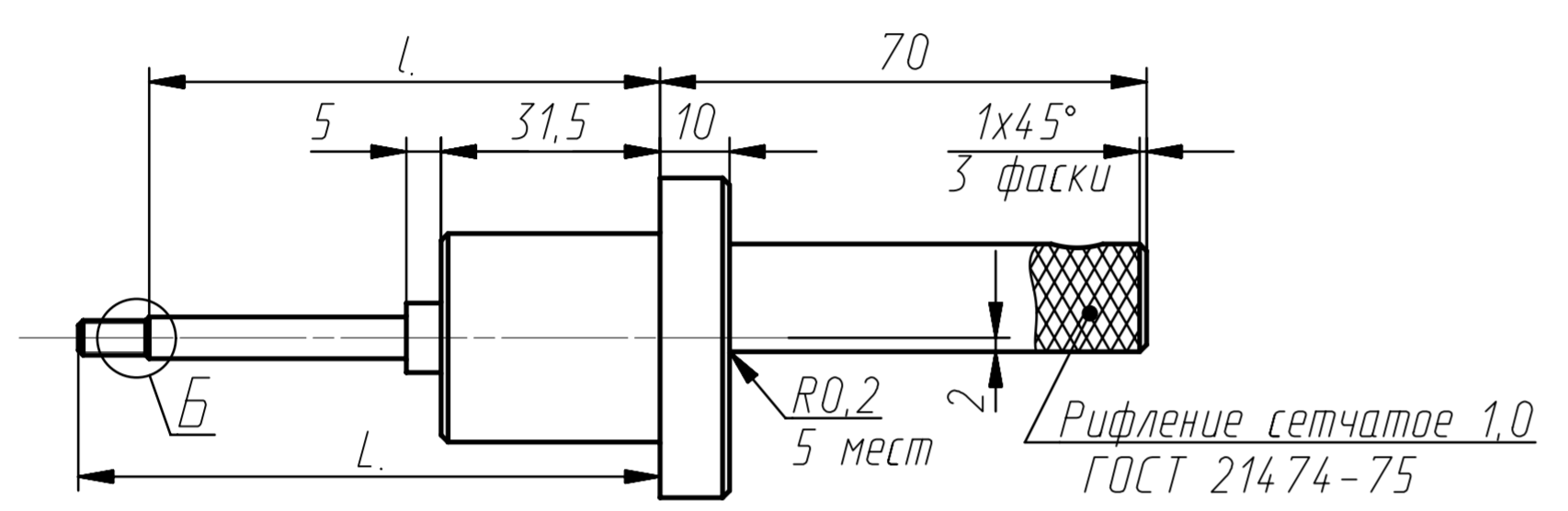
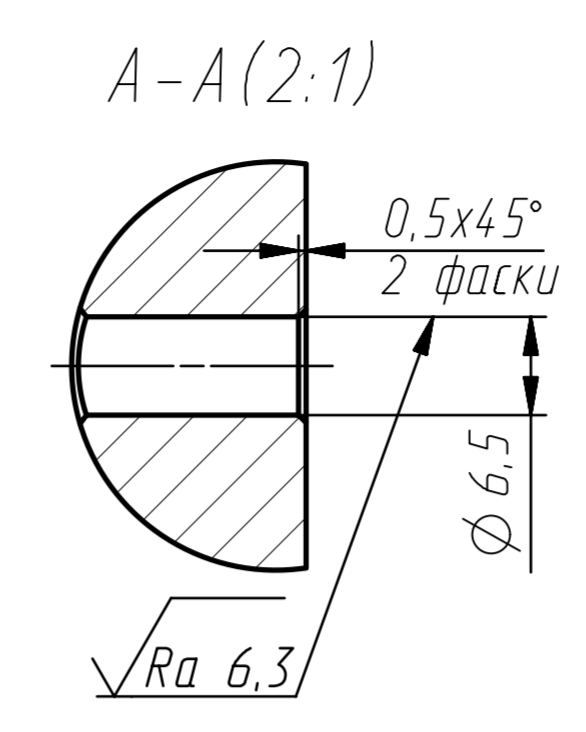
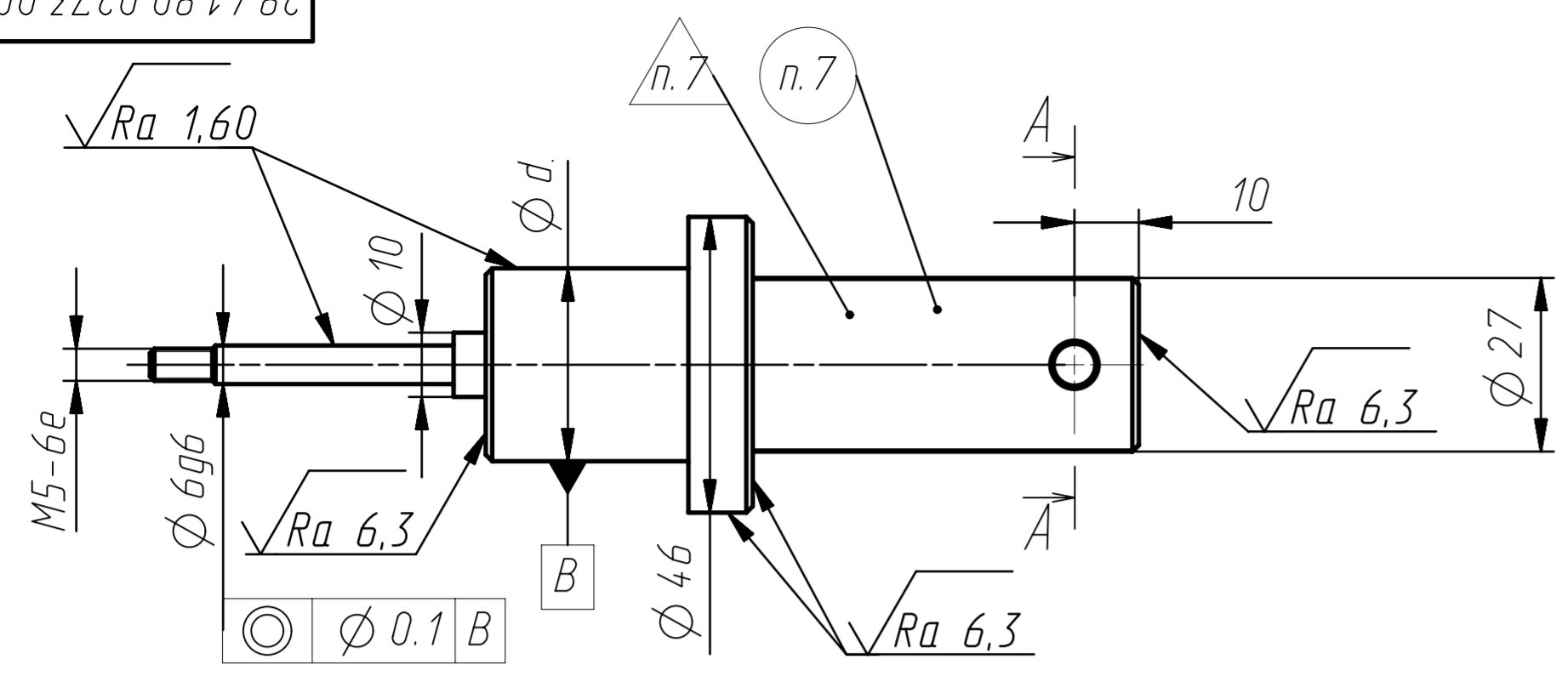

Таблица

Обозначение	d, мм по f9	L, мм	l, мм	Масса, кг
28.41.80.0273.0000.101	30	83.7	73.5	0.473
28.41.80.0273.0000.103	36	117.7	107.5	0.556
28.41.80.0273.0000.104	32	83.7	73.5	0.497
28.41.80.0273.0000.105	32	93.7	83.5	0.499
28.41.80.0273.0000.106	32	100.2	90	0.501
28.41.80.0273.0000.107	38	123.2	113	0.586
28.41.80.0273.0000.108	34	86.7	76.5	0.523
28.41.80.0273.0000.109	34	94.7	84.5	0.526
28.41.80.0273.0000.110	34	104.2	94	0.527
28.41.80.0273.0000.111	36	96.7	86.5	0.553
28.41.80.0273.0000.112	36	102.7	92.5	0.554
28.41.80.0273.0000.113	36	107.7	97.5	0.555
28.41.80.0273.0000.114	36	112.7	102.5	0.556
28.41.80.0273.0000.115	36	123.7	113.5	0.559
28.41.80.0273.0000.116	36	125.7	115.5	0.559
28.41.80.0273.0000.117	36	144.2	134	0.563
28.41.80.0273.0000.118	36	150.7	140.5	0.564
28.41.80.0273.0000.119	36	135.7	125.5	0.560
28.41.80.0273.0000.120	36	157.7	147.5	0.565

- 1 29,0...35,5 HRC. Группа контроля 3 по ОСТ 1 00021-78.
- 2 Неуказанные предельные отклонения размеров по ОСТ 1 00022-80.
- 3 Резьба по ГОСТ 24705-2004.
- 4 Фаска и сдвг резьбы по ОСТ 1 00010-81.
- 5 Покрытие: Кдб.хр.
- 6 \* - Размеры для справки.
- 7 Маркировать Чк шрифтом ПО-3 ГОСТ 2930-62. Клеймить Кк.

Изм. №подл. Взаим. №. Подп. и дата. Инв. №докл. Подп. и дата. Инв. №подл.

				28.41.80.0273.0000.1--			
Изм.	Лист	№докум.	Подп.	Дата	Лит.	Масса	Масштаб
Разраб.	Игнатов						См. таблицу 1:1
Проверил					Лист	Листов 1	
Т.контр.					Круг В1-И-48 ГОСТ 2590-2006/30ХГСА-ЗГП-ТО ТУ 14-1-950-86		
Нач.КБ							
Н.контр.							
Утв.							