

47.SH.003.00

$\sqrt{Ra\ 3,2\ (\checkmark)}$

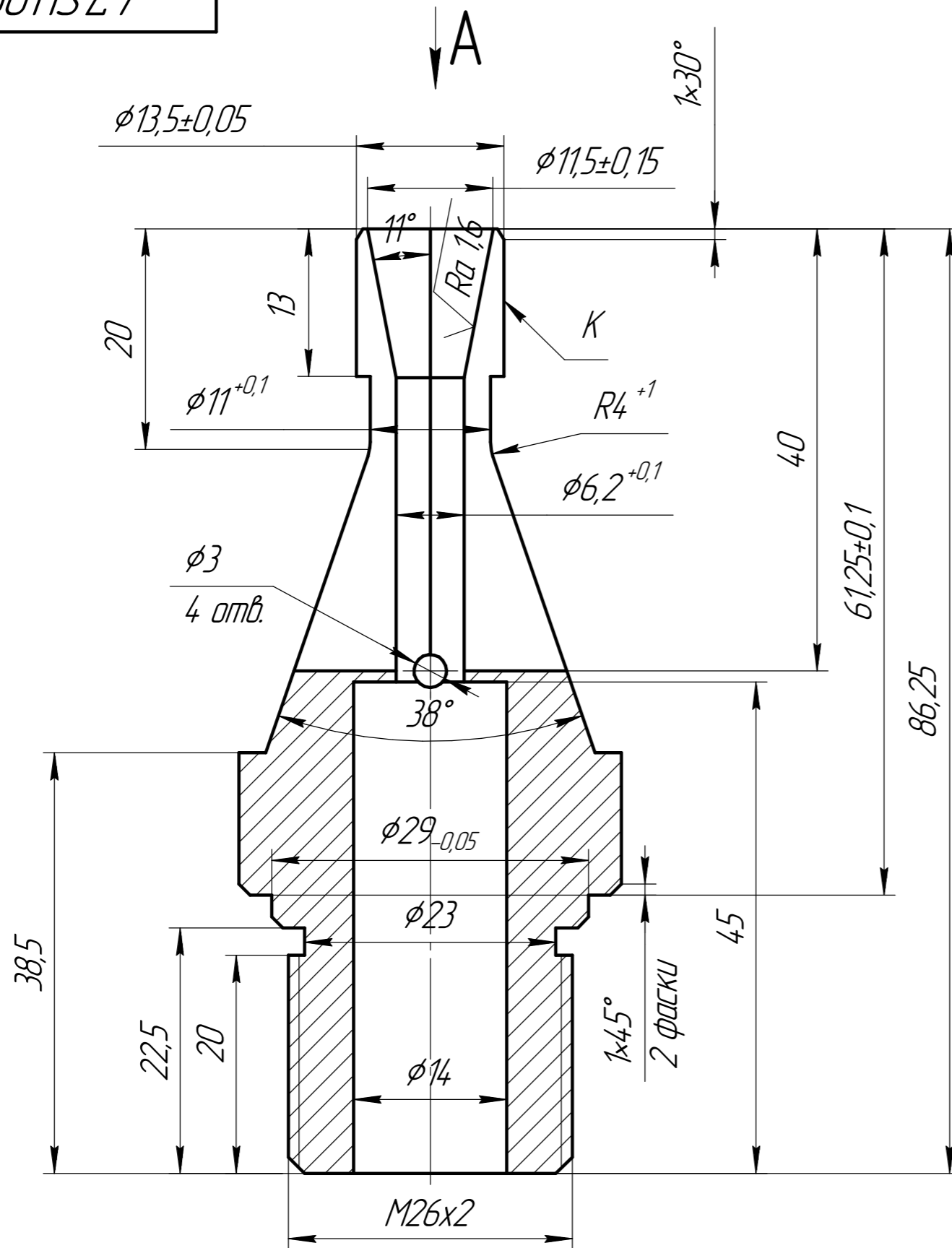

Ширина паза 0,2..0,5 мм

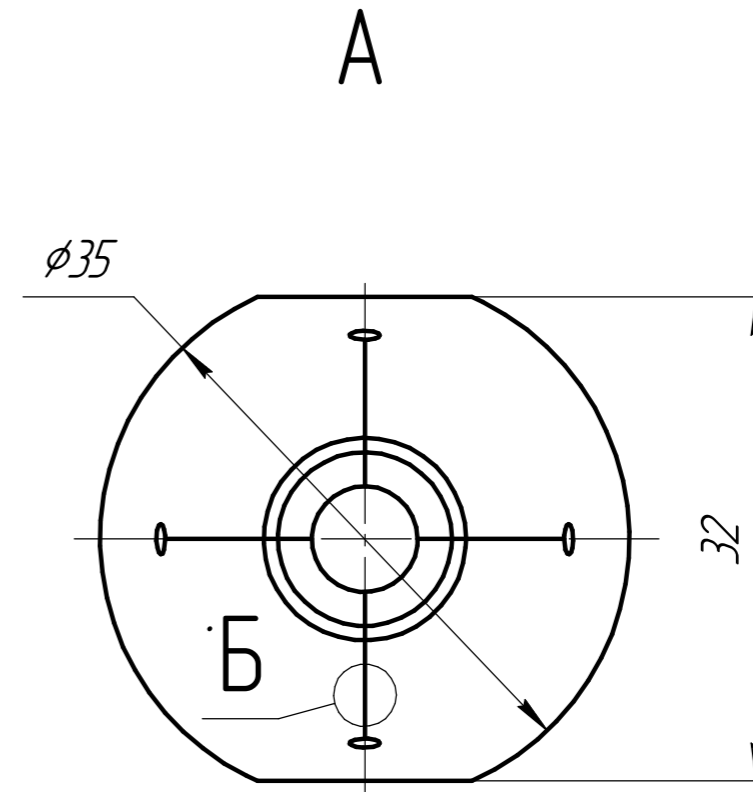

1. H14, h14, $\pm IT_{2}^{14}$;
2. *Размеры для справок.
3. 45...50 HRC₃.
4. На поверхности К выполнить рифление сетчатое 1,6 ГОСТ 21474-75.
5. Острые кромки притупить фаской 0,5 мм x45°

Перв. примен.	
Справ. №	
Подп. и дата	
Инд. № дюрл.	
Взам. инв. №	
Подп. и дата	
Инд. № подл.	

				47.SH.003.00				
Изм.	Лист	№ док.м.	Подп.	Дата	Цанга Ду15	Лит.	Масса	Масштаб
Разраб.							0,12	2:1
Проб.						Лист	Листов 1	
Т.контр.								
И.контр.					Сталь 65Г ГОСТ 14959-79			
Утв.								