

000 19111L ДНИВ

Rz 40/

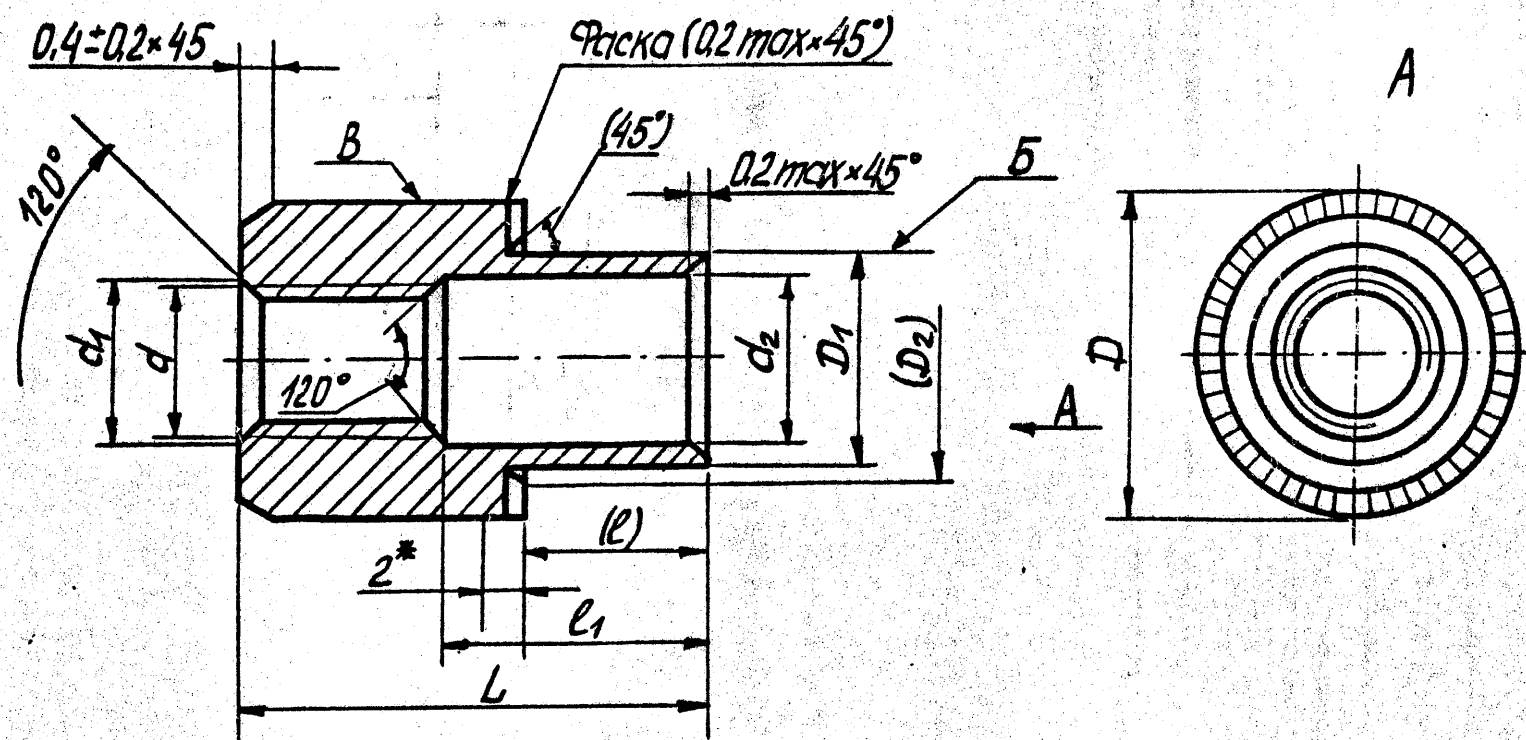

Развертка поверхн. В

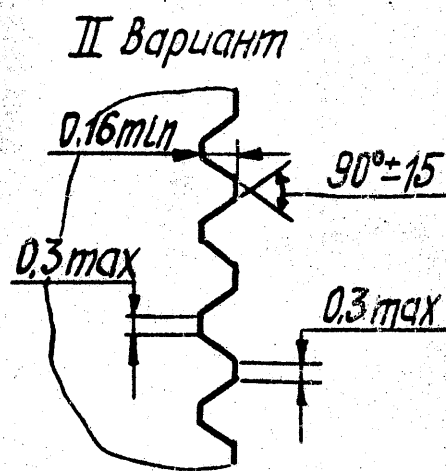
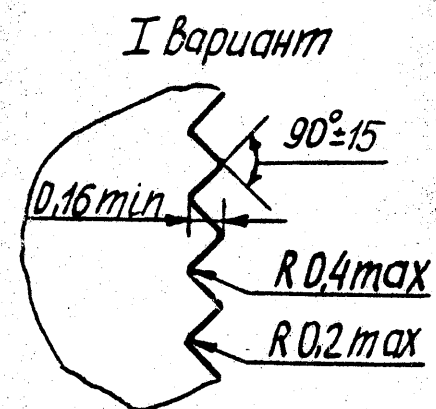

1. Размеры, указанные в скобках, выполняются до изготовления зубьев.
2. Допуск цилиндричности поверхности Б не более 0,05 мм.
- 3.\* Размер, на длине которого допускается увеличение D на 0,3 мм.
4. Направление зубьев не регламентируется.
5. Допускается частичное искажение прямолинейных и радиусных участков зуба и более грубая шероховатость их поверхностей.
6. Более предпочтительны зубья высокие и у которых величины радиусов минимальные.
- 7.\*\* Цинковое покрытие применять только для ТНП.
8. Остальные ТТ по ОСТ 4.ГО.822.009 и ОСТ 4.ГО.070.014.

Обозначение	d	d <sub>1</sub>	d <sub>2</sub>	D	D <sub>1</sub>	D <sub>2</sub>	l	l <sub>1</sub>	L	Покр-тие	Масса, г
	H14	H12	H14	H11	H14	$\pm \frac{J14}{2}$	$\pm \frac{J14}{2}$	H14			
1	2									3	4
ЯИнд. 711161.000	M2	2,0	2,2	5,0	3,0	3,6	1,2	1,7	3,8	K43xp	0,2
-01							2,0				
-02	M2,5	2,5	3,0	6,0	3,8	4,5	2,0	1,8	4,2	K43xp (ц3xp)**	0,4
-03							2,5	2,0	4,5		

3	ГРМ 56-4223	13.01.20	ЯИнд. 711161.000		
2	ЯИнд - 2	МД, 25.3.93	Втулка	Лит.	Масса
1	Все	НЛ-2441			
Изм.	Лист	№ докум.	Подп.	Дат	См. табл.
Разраб.	Когой	Вели	16.02.91		
Провер.	Синичкин	Вели	15.05.91		
Т.контр.	Рыжкина	НЗ, м	13.05.91	Лист 1	Листов 3
Н.контр.	Жарова	МД, 20.04.91	Сталь 20		
Утв.	Романченко	МД, 18.04.91	ГОСТ 1050-2013		

