

Минимальная высота после доводления 785

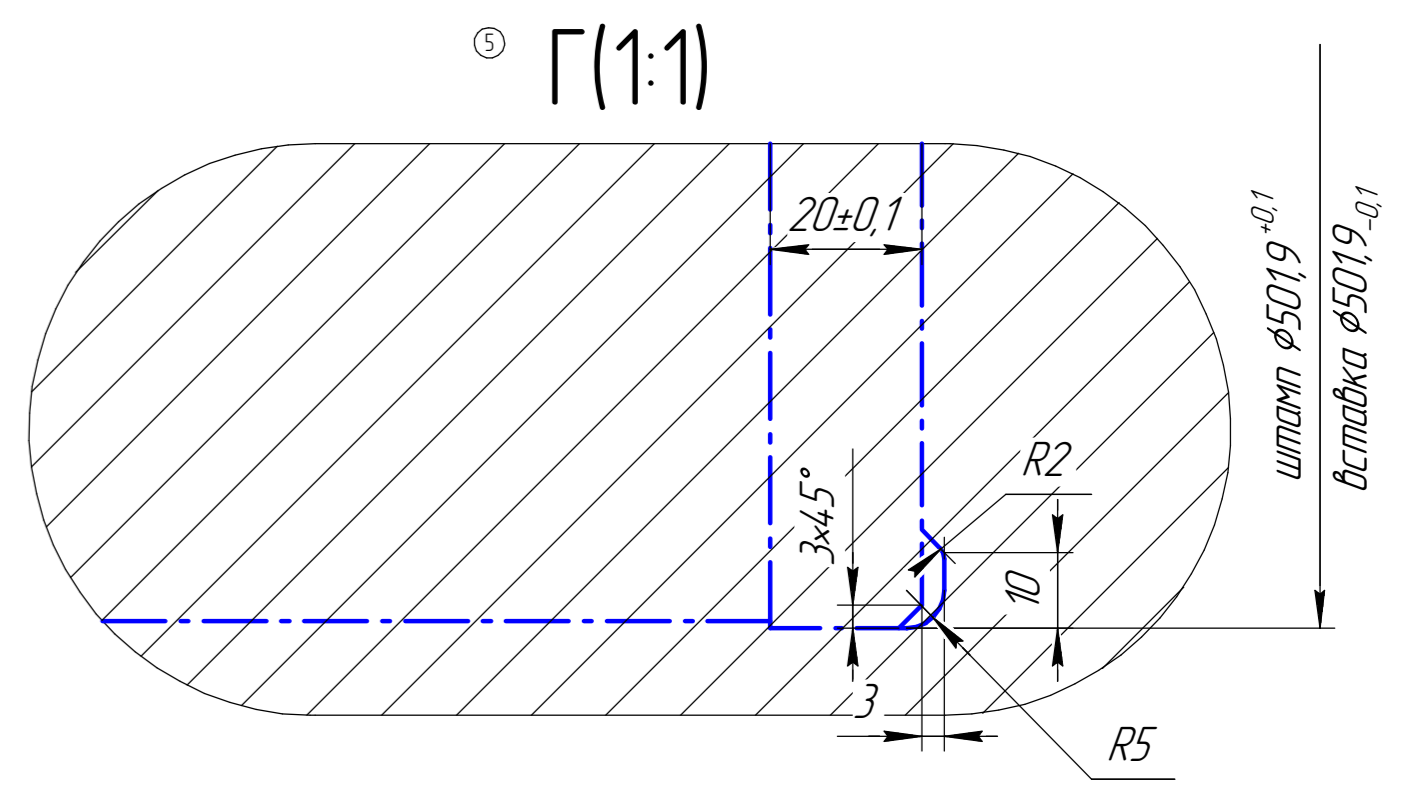

Ось хвостовика

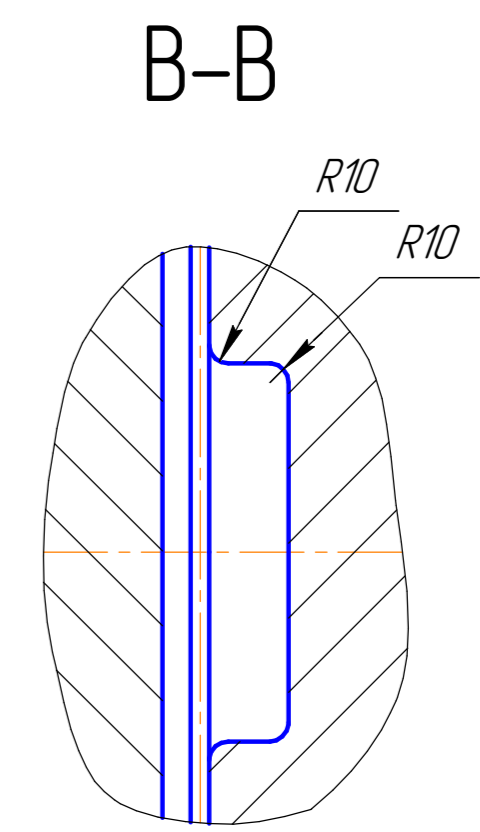
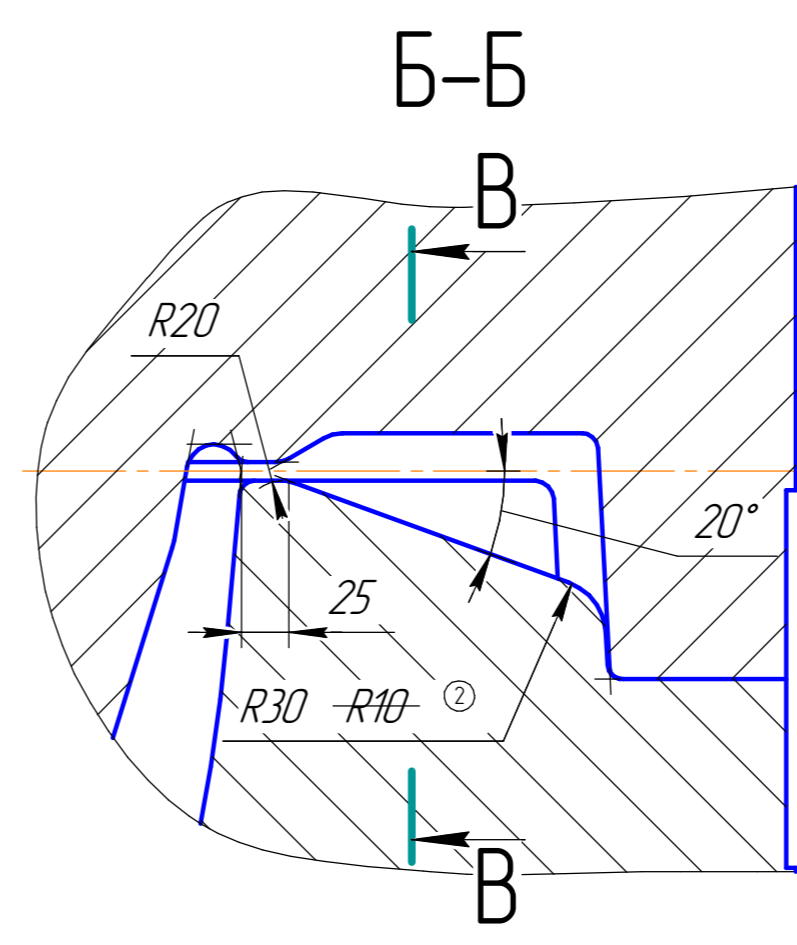
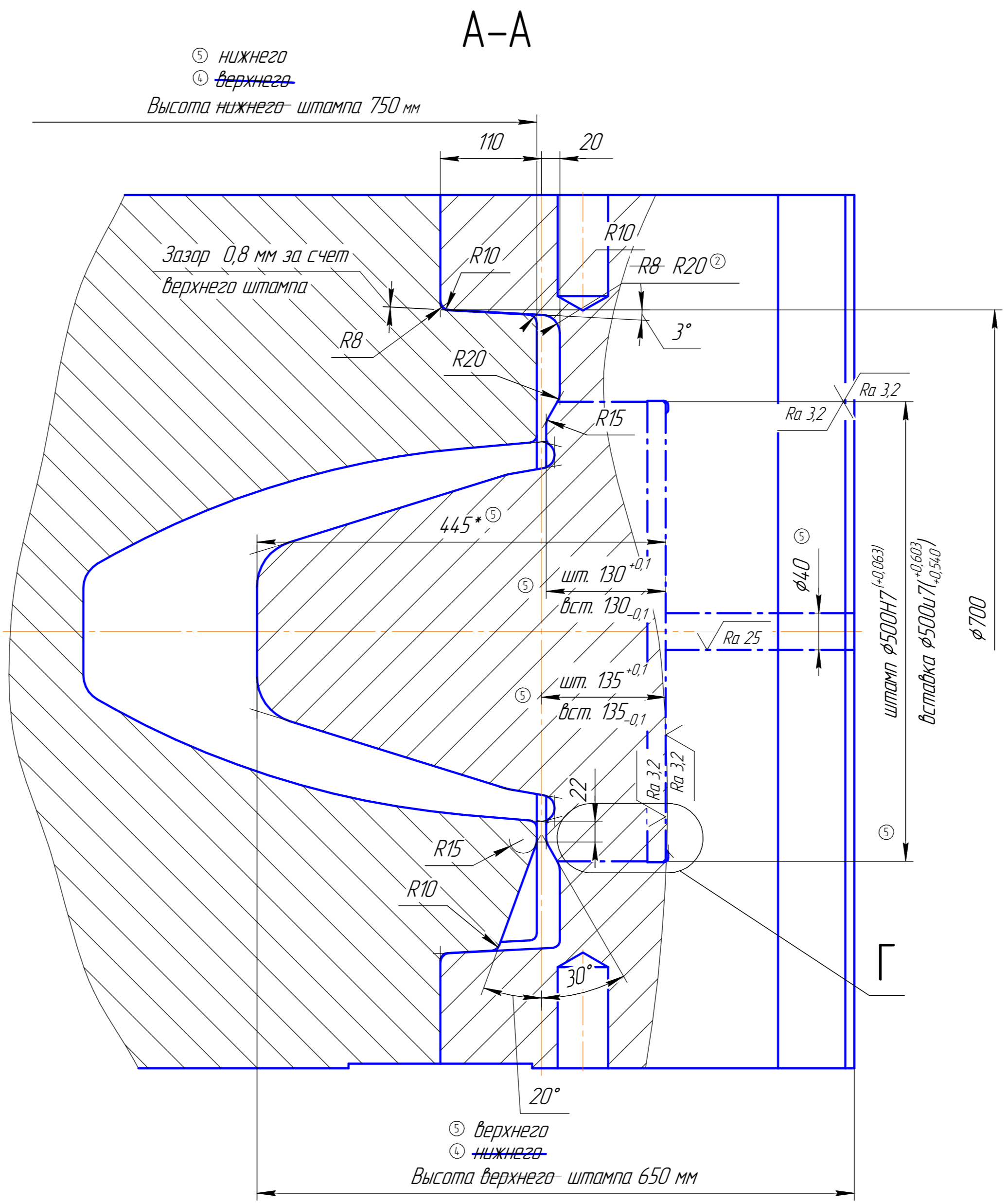
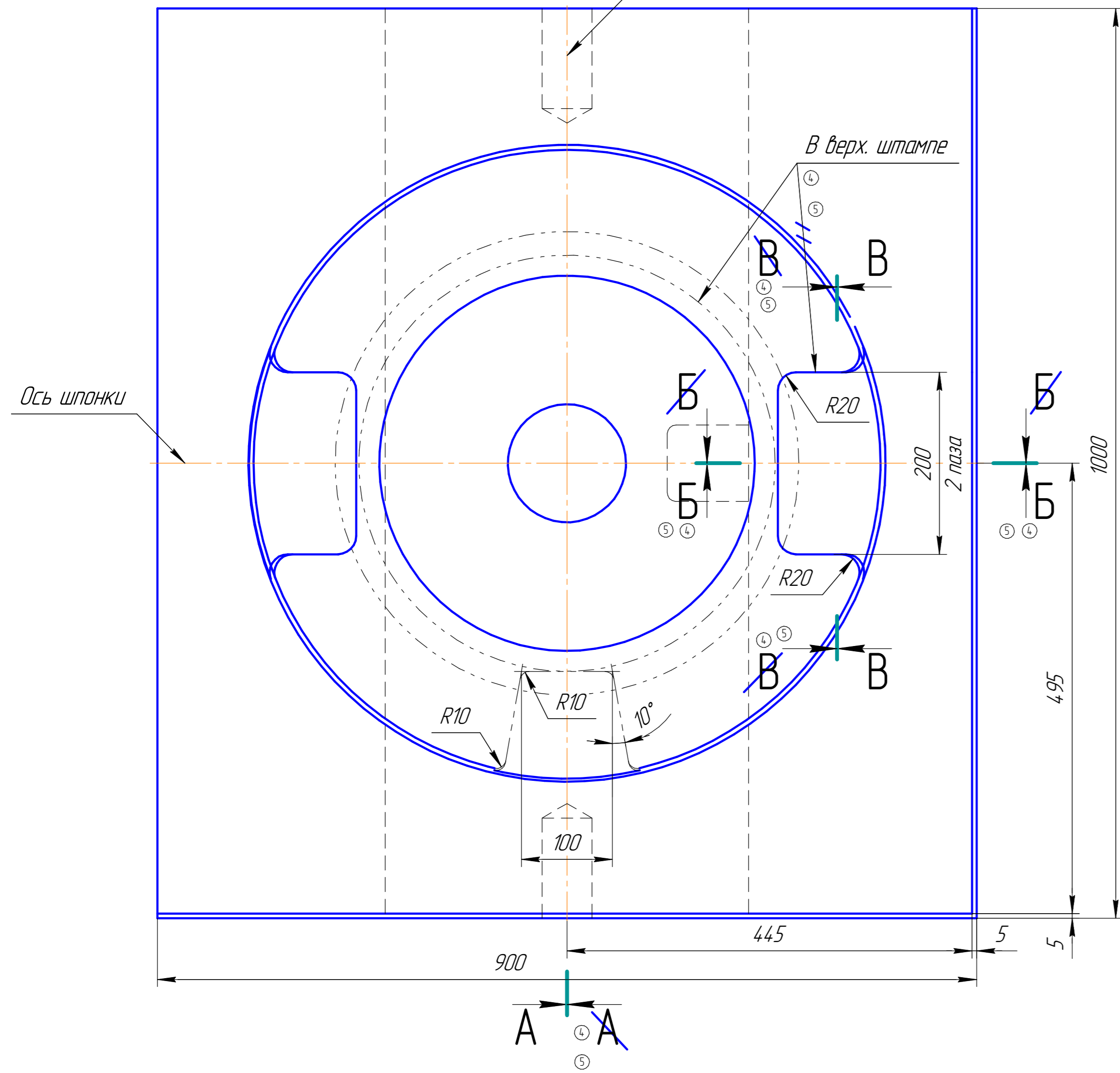

⑤ нижнего
④ верхнего

Высота нижнего штампа 750 мм

A-A

1. Материал - Сталь 5ХНМ ГОСТ 5950-2000.
2. Н14; h14; ±IT14/2.
3. 311 ... 341 НВ - рабочей части, ≤285 НВ - на опорной части хвостовика.
4. Шероховатость поверхности ручья √Ra 0,4.
5. Транспортные отверстия по РД 7.3.20-2010.
6. Неуказанные технические требования на изготовление штампа по РД 7.3.20-2010.
7. Маркировать ударным способом: КШ-4.190, ВП202, № комплекта, № изменения, "Верх", "Низ".
8. Допускается изготовление штампа с вставкой. Материал вставки 5ХНМ ГОСТ 5950-2000, твердость 311.341 НВ.
9. * Размер для справок.

Формат	Этап	Паз	Обозначение	Наименование	Кол.	Примечание			
				Документация					
A1			КШ-4.190.00 СБ	Штамп формовочный					
A3			КШ-4.190.00 ДСП	Поковка горячая					
				Детали					
			1 КШ-4.190.01	Штамп верхний	1				
			2 КШ-4.190.02	Штамп нижний	1				
6	изм.	изд. 1-7038	25.11.20	КШ-4.190.00 СБ					
5	изм.	изд. 1-6984	подп. 05.09.20						
4	изм.	изд. 6447	подп. 28.02.19						
3	изм.	изд. 6088	подп. 05.06.18	Штамп формовочный Изд. ВП202 Сборочный чертеж					
Изм.	Лист	№ док.	Подп.				Дата	Лит.	Масса
Разраб.								И	2100
Проб.								Лист	4600
Т.контр.								Листов	14
Исполн.									
Утв.									
				Молот 13 т - 16 т ^① 13 т ^② 15 т ^③					
				Копировал		Формат А1			