

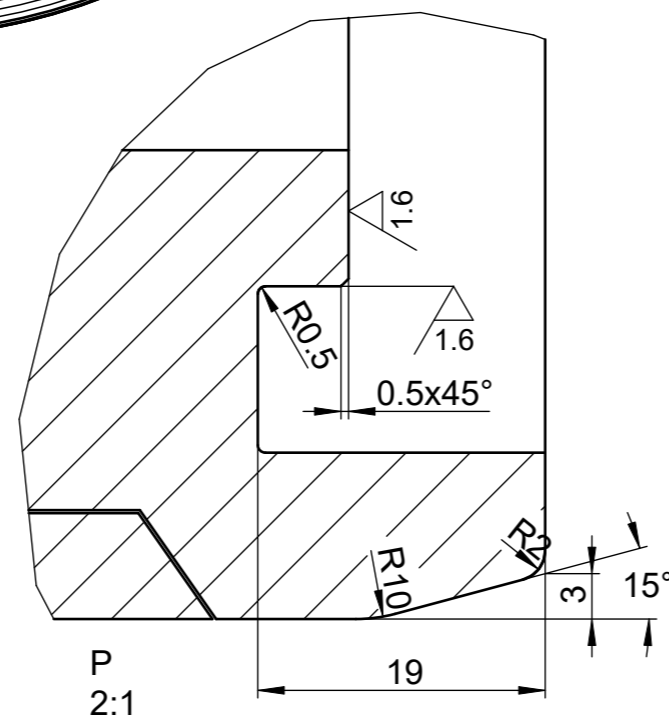

The information on this sheet may be used only for the purpose for which it is supplied by BKL d.o.o. and must not be shown to third parties. This sheet and all copies must be returned immediately on demand.

6.3 / 1.6

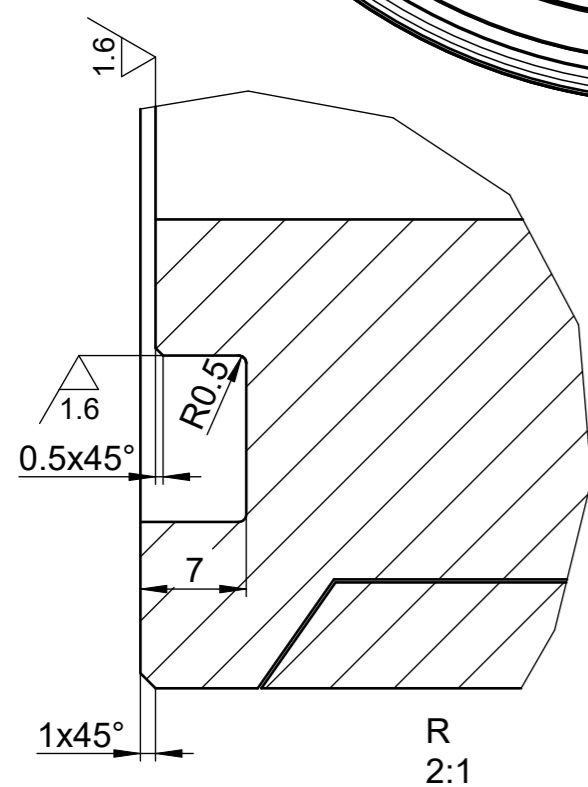
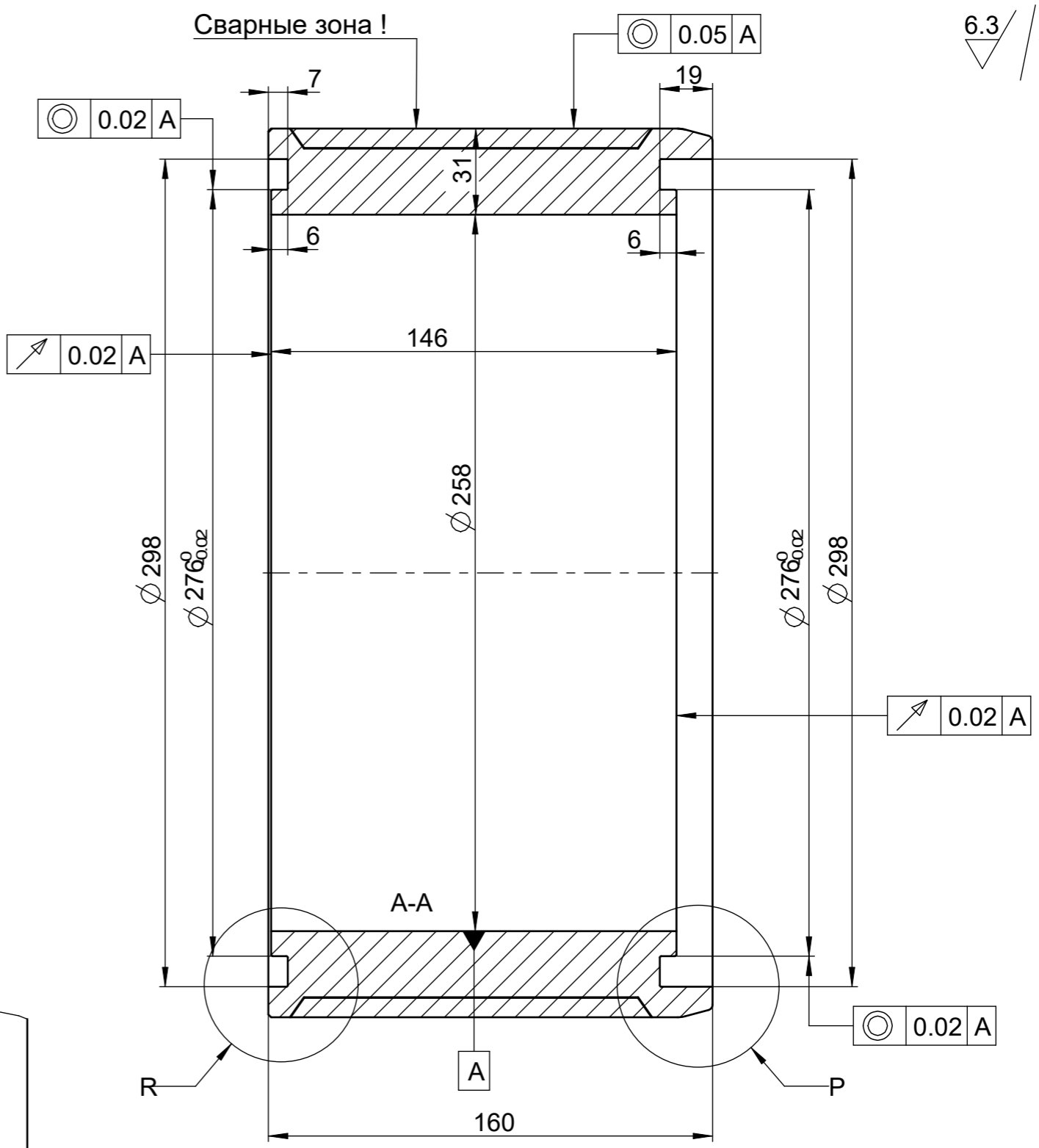
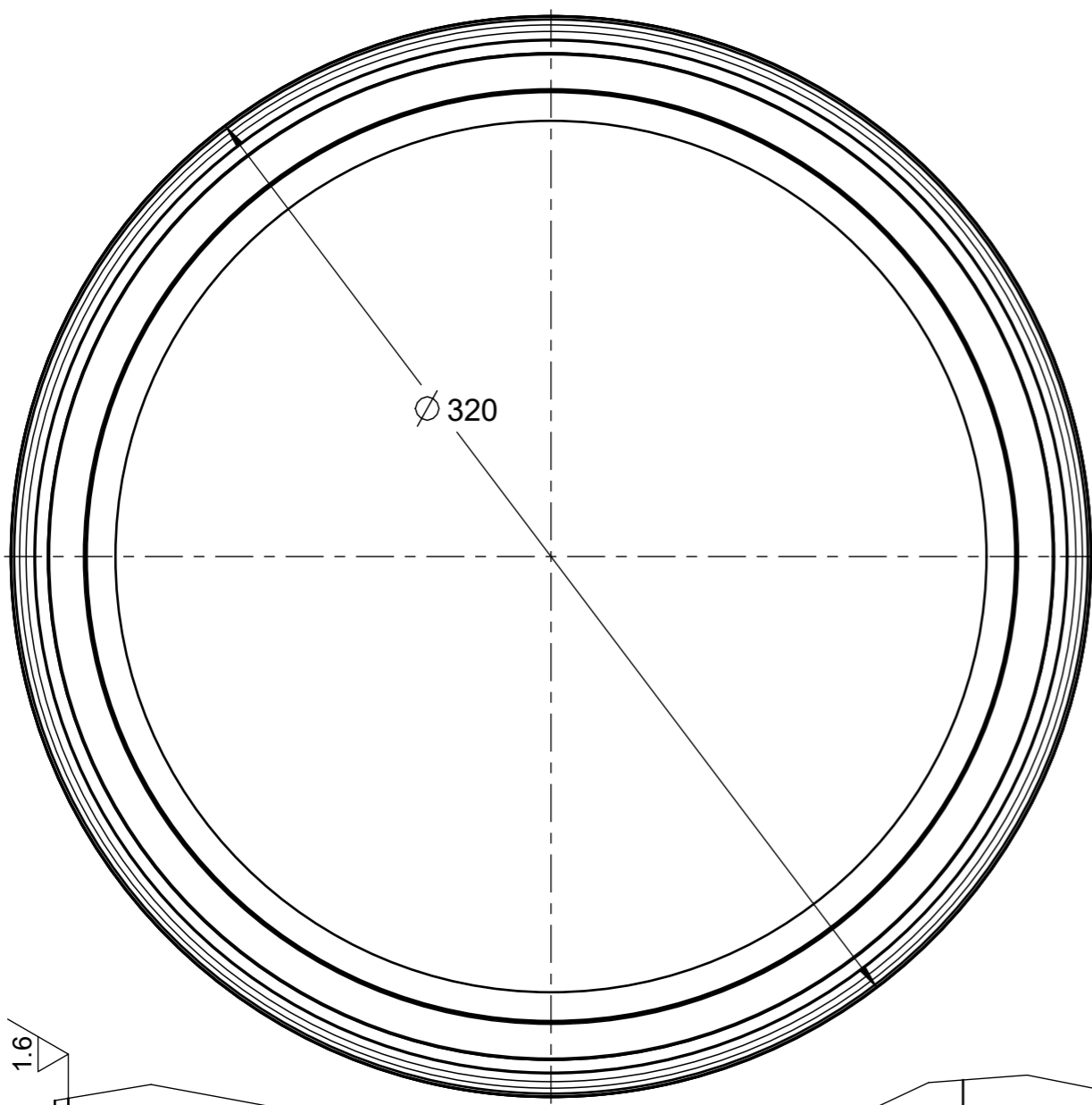

Примечание: Динамический балансировкой - 6500 min-1, G2.5.

Ø 320 L=160mm			S355JR		32.1	изнашиваемая		
Поз.	Наименование и размеры		Шт.	№ чертежа	Материал	Масса(кг)	Примечание	
Конструктор	Дата	Имя	Подпись	Общий вес (кг)			 Projektiranje in proizvodnja d.o.o. Škofja Loka	
Проверил	30-Jul-15	J. Kosir		32.1				
Масштаб	Наименование		Лист / листов: 1/1				№ чертежа	Версия
1:2	колесо 2						P-11616	2