

Материал ВЧ 50	Твердость	Род и размер загот.	Охлажд.жидкость
-------------------	-----------	---------------------	-----------------

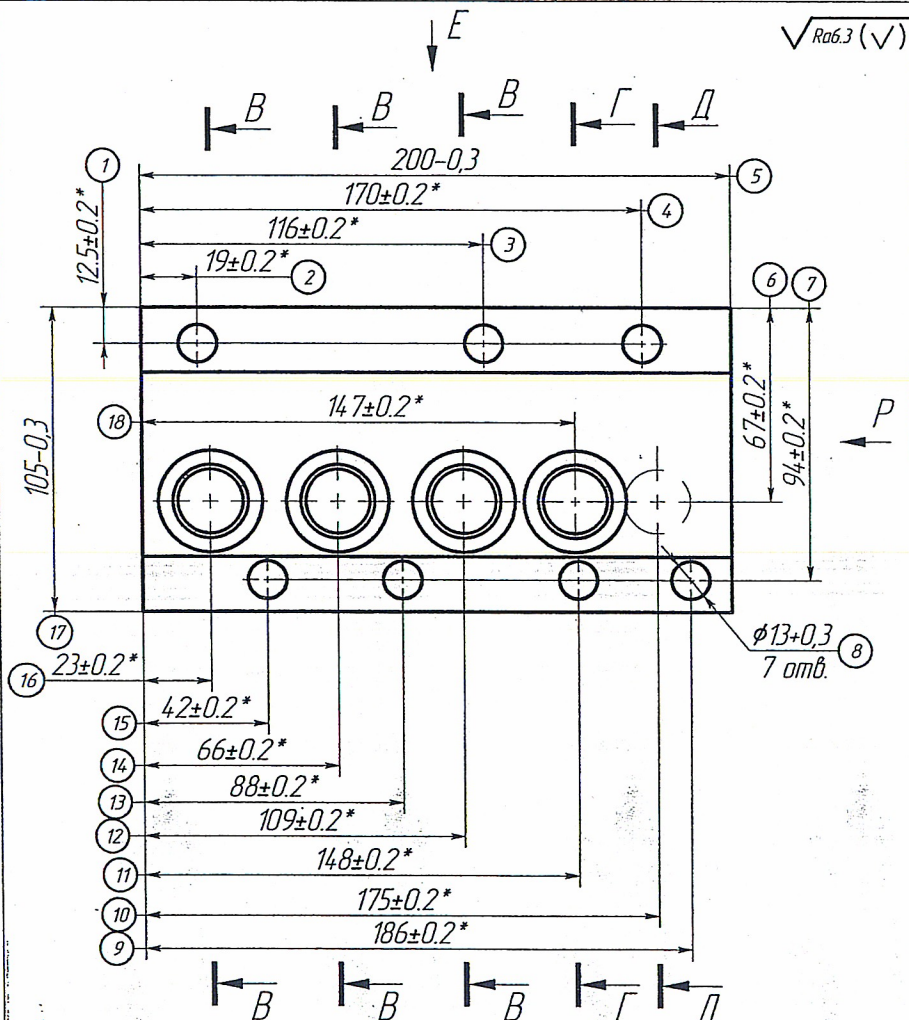

При выполнении операции соблюдать инструкцию по технике безопасности И ОТ 67.20.057-2002

Материал
ВЧ 50

Твердость

Род и размер загот.

Охлажд. жидкость

$\sqrt{Ra6.3}$ (✓)

В-В (3 места)

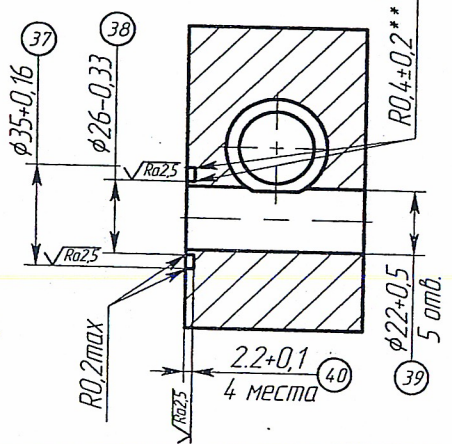
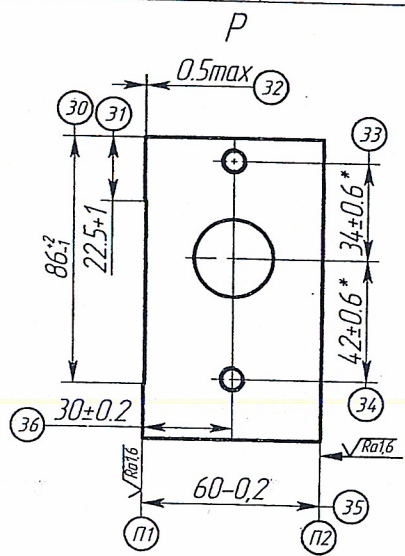

$\Gamma-\Gamma$

$\Pi-\Pi$

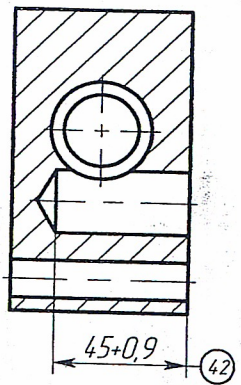
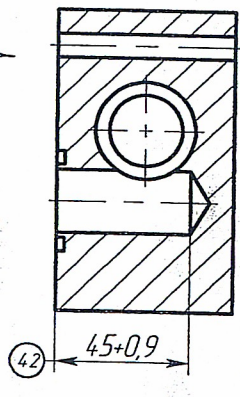

При выполнении операции соблюдать инструкцию по технике безопасности ИОТ 67.20.057-2002

Материал
ВЧ 50

Твердость

Род и размер загот.

Охлажд. жидкость

$\sqrt{Ra6,3}$ (✓)

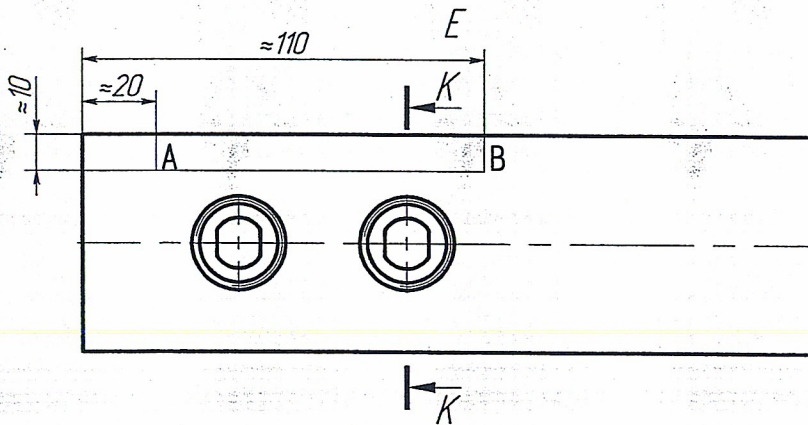

При выполнении операции соблюдать инструкцию по технике безопасности N ИОТ 67.20.057-2002

Материал
ВЧ 50

Твердость

Род и размер загот.

Наименование операции
Охлажд.жидкость

К-К (2 места)

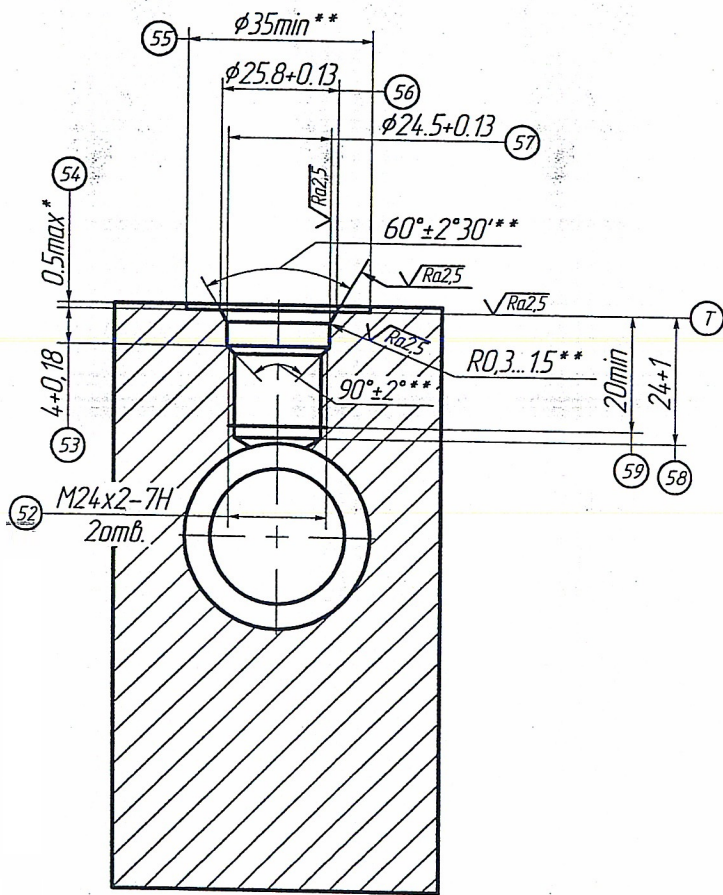

При выполнении операции соблюдать инструкцию по технике безопасности И ОТ 67.20.057-2002

А-А

$\sqrt{Ra6,3}$ (✓)

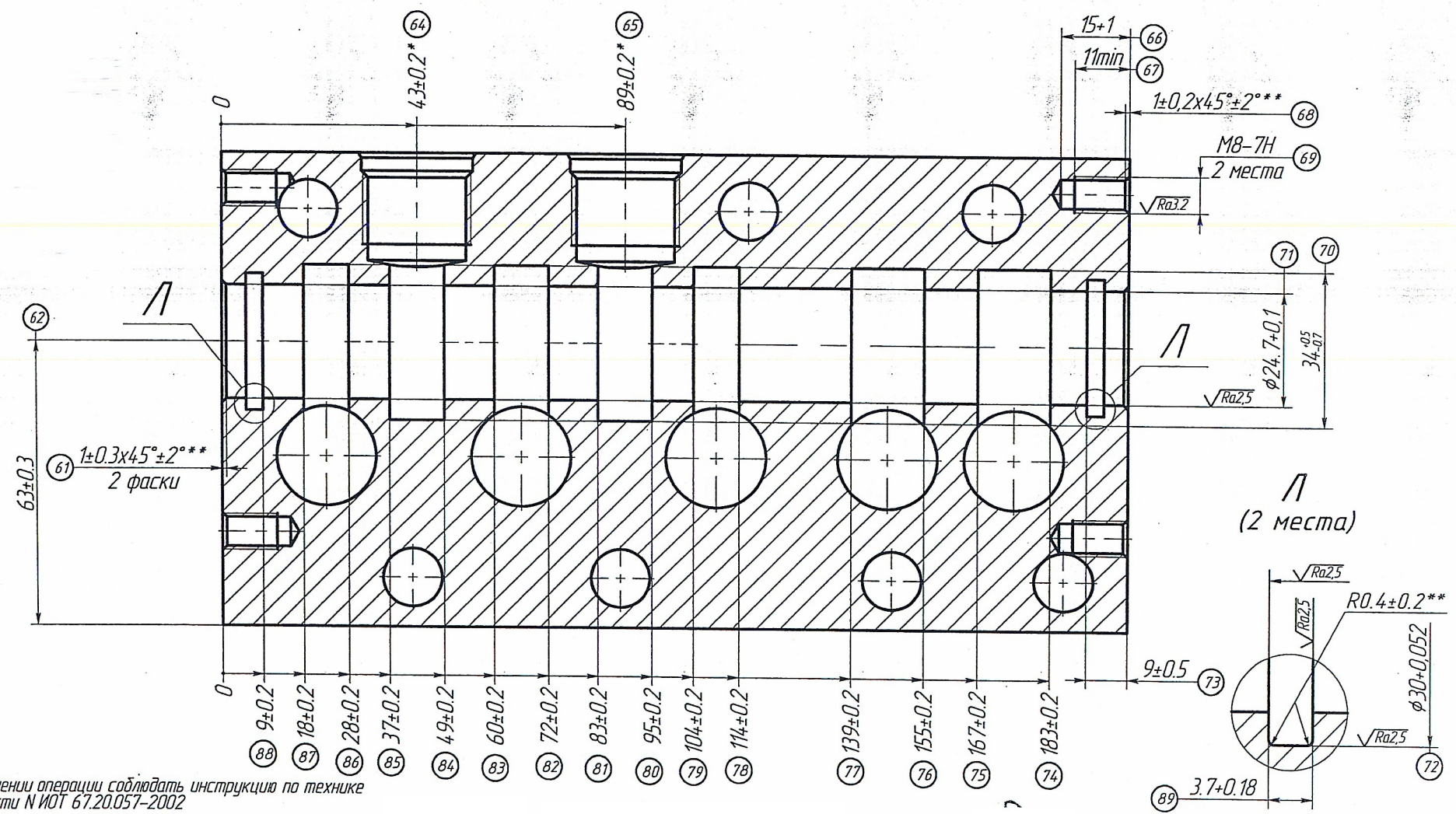

При выполнении операции соблюдать инструкцию по технике безопасности ИОТ 67.20.057-2002