

652.8092.035Гп

$\sqrt{Ra\ 6,3}$ (✓)

A(2:1)

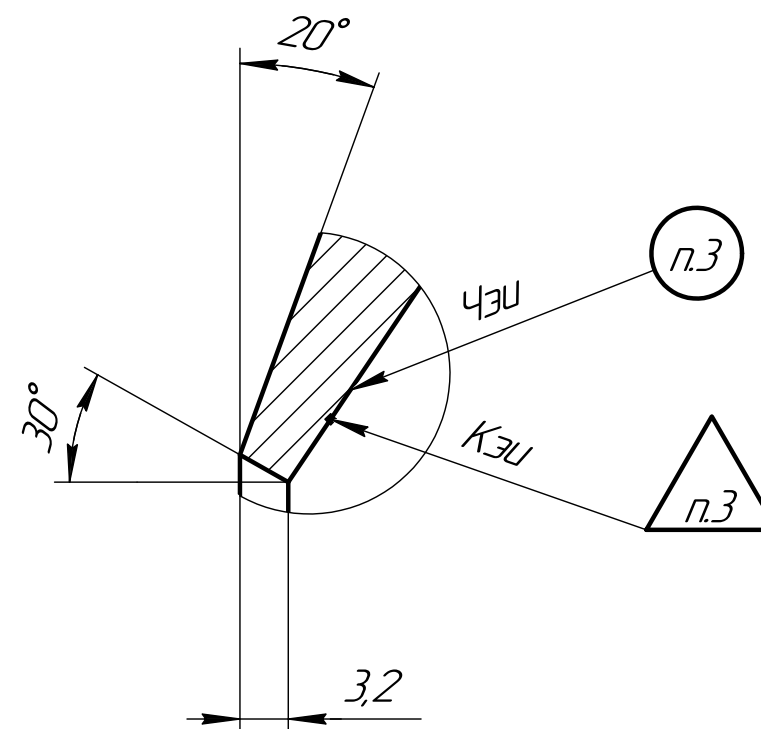
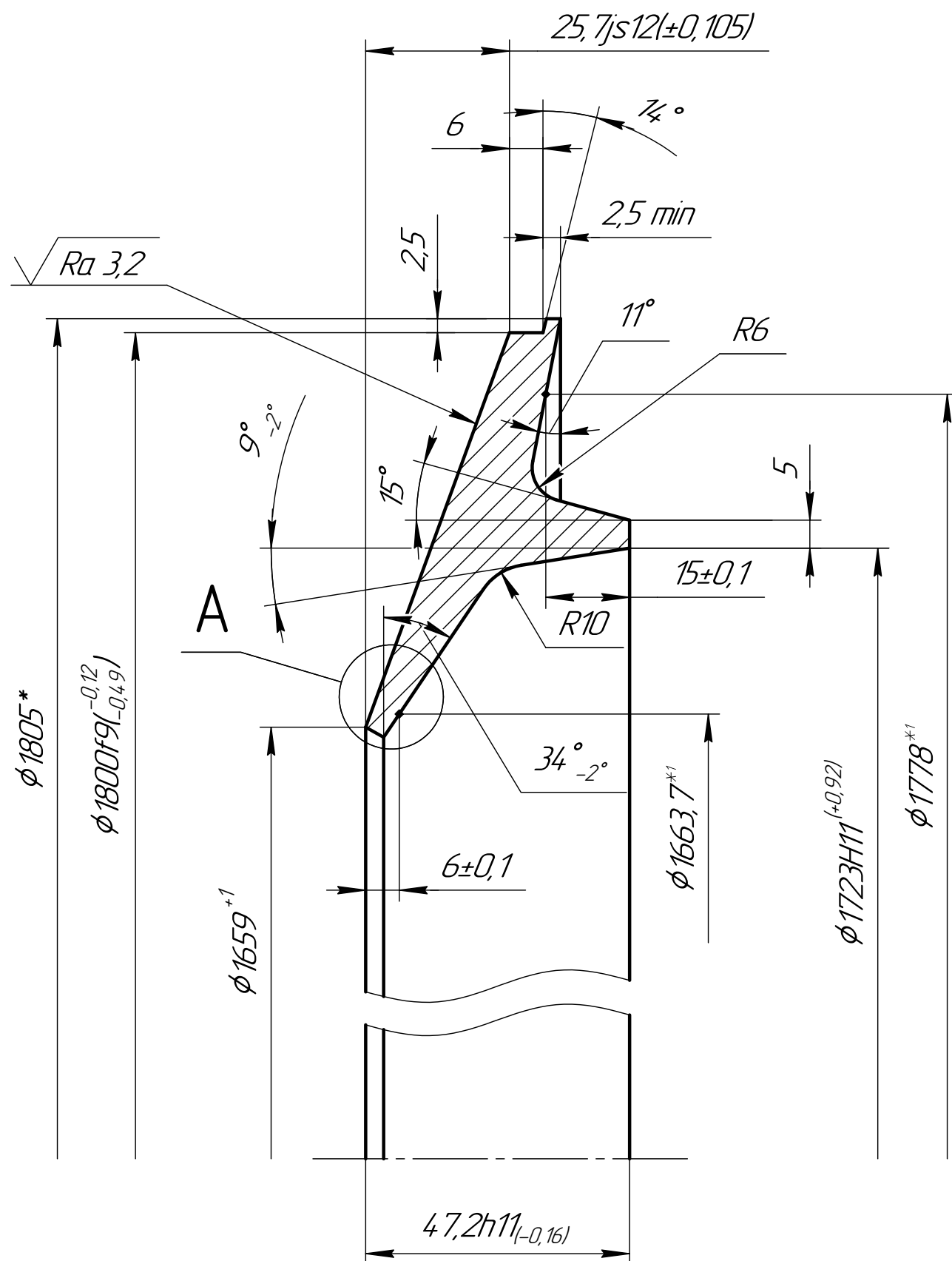

- 1 Допускаются 4 сварных шва по ГОСТ 14.771-76-С25-ИИп, Категория требований к сварным швам - II (без рентгеноконтроля) по инструкции 25+522М. Усиления швов снять с обеих сторон.
- 2 Неуказанные предельные отклонения размеров по ОСТ 1 00022-80.
- 3 Маркировать и клеймить шрифтом 5.
- 4 *Размеры для справок.
- 5 *1Размер обеспечить инструментом.

Перв. примен.

Справ. №

Подп. и дата

Изм. № дораб.

Взам. инв. №

Подп. и дата

Изм. № подл.

				652.8092.035Гп				
Изм.	Лист	№ докум.	Подп.	Дата	Фланец передний	Лит.	Масса	Масштаб
Разраб.							4,155	1:1
Пров.						Лист	Листов 1	
Т.контр.								
Н.контр.					12X18H10T ОСТ 1 90241-76			
Утв.								