

其余  $\frac{3.2}{\nabla}$   
未注倒角C0.3  
锐边倒钝

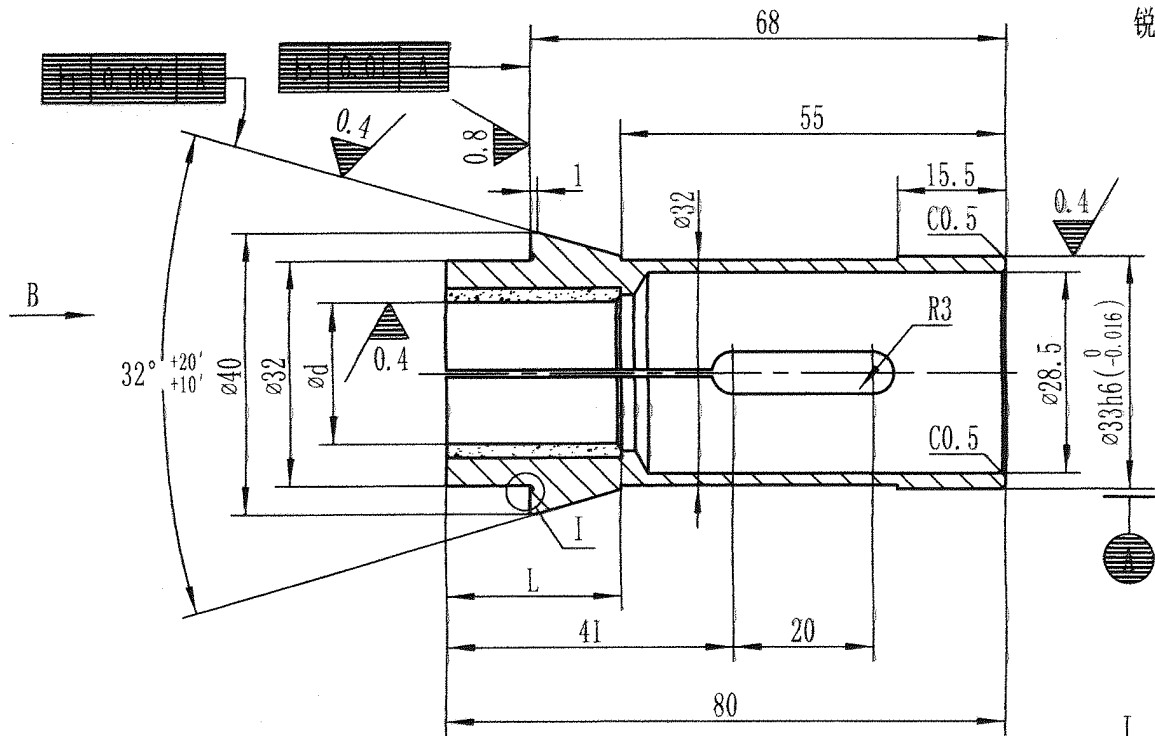

$\frac{I}{5:1}$

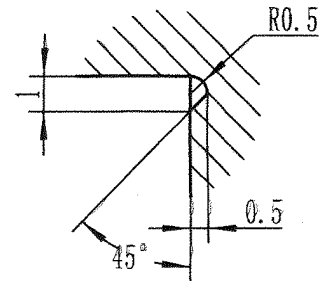
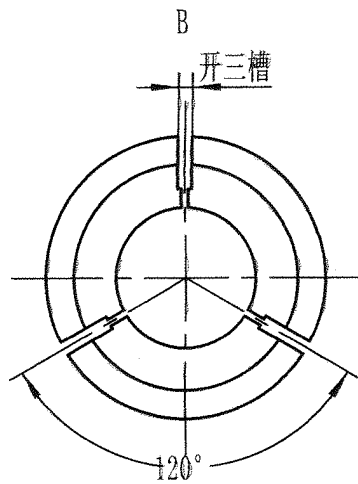

$\phi 15.1 \sim \phi 26$	25
$\phi 10.1 \sim \phi 15$	16
$\phi 5 \sim \phi 10$	12
$\phi d$	L

### 技术要求

- 1、热处理：L处55~60HRC，中间过渡区40~45HRC，尾部35~40HRC。
- 2、精度要求：夹持对应直径 $\phi d$ 的芯棒，检测伸出长度40mm处的跳动，要求小于0.01。

未注 尺寸公差	0~10	$\pm 0.10$	孔与孔中心距未注公差		9SiCr	主轴夹头订货图		
	>10~50	$\pm 0.15$	0~30	$\pm 0.2$				
	>50~100	$\pm 0.30$	30~ $\infty$	$\pm 0.3$				
	>100~250	$\pm 0.50$	钻孔沉孔未注公差	$\pm 0.2$				
	>250~500	$\pm 0.80$	未注角度公差	$\pm 1^\circ$				
设计		标准化			阶段标记	重量	比例	
审核							1:1	
工艺		批准			共	张	第	张

主轴夹头订货图

BU26-SC/ $\phi d$