

223.000.006

√ Ra 2,5 (√)

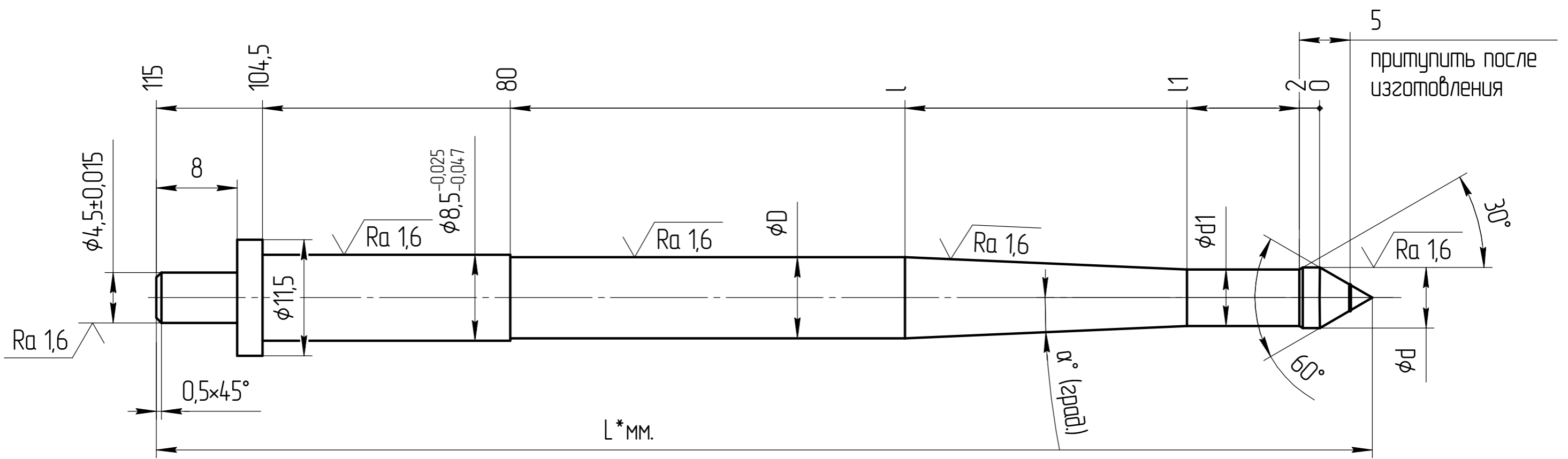

Обозначение	№ обоймы	L* мм.	$\phi d$ мм.	$\phi d_1$ мм.	$l_1$ мм.	$\alpha^\circ$ (град.)	$l$ мм.	$\phi D$ мм.	Кол. (шт.)
223.000.006	4	118.3	$3,8^{+0,02}$	3.5	9	$2^\circ 33'$	$37 \pm 0,1$	$6 \pm 0,011$	♦
-01	5	119.1	$4,8^{+0,022}$	4.5	10	$2^\circ 27'$	$39 \pm 0,1$	$7 \pm 0,011$	♦
-02	6	120	$5,8^{+0,023}$	5.4	14	$2^\circ 45'$	$41 \pm 0,1$	$8 \pm 0,011$	♦
-03	7	120.9	$6,8^{+0,023}$	6.4	24	$2^\circ 42'$	$41 \pm 0,1$	$8 \pm 0,011$	♦

- 50...55 HRC<sub>3</sub>
- H12, h12, ± IT12/2.
- Острые кромки притупить.
- \* Размеры для справок.
- Отв. центр. А1 ГОСТ 14034-74

223.000.006			
Оправка			Лит. Масса Масштаб
Изм. Лист № докум. Подп. Дата			2,5:1
Разраб. Пров. Т.контр.			Лист Листов 1
Н.контр. Утв.			Сталь 60С2А ГОСТ 14959-79

Перв. примен.  
Справ. №  
Подп. и дата  
Инд. № дюрл.  
Взам. инв. №  
Подп. и дата  
Инд. № подл.