

Б(1:2)

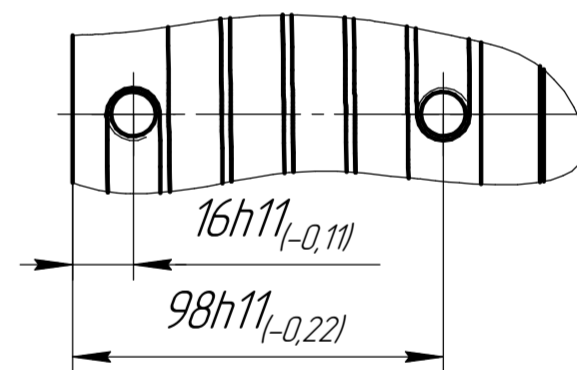

В(2:1)
4 места

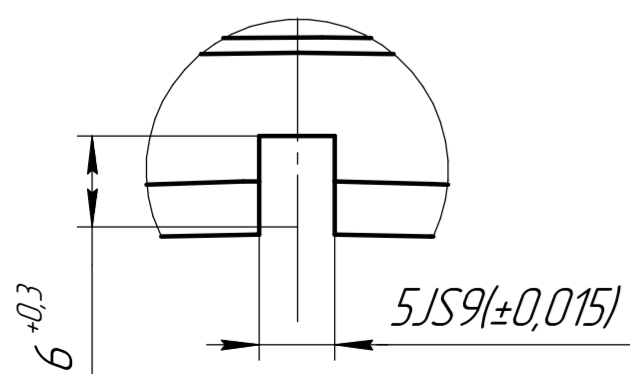

А(1:2)

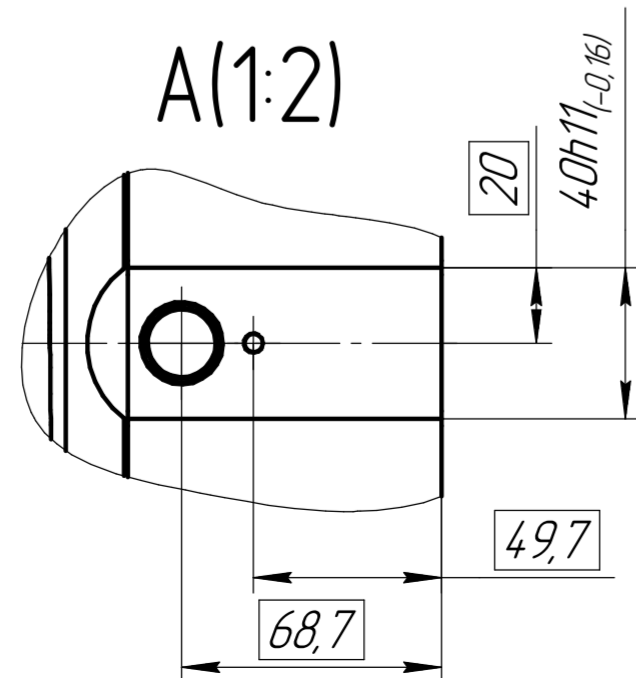

Г-Г(1:2)

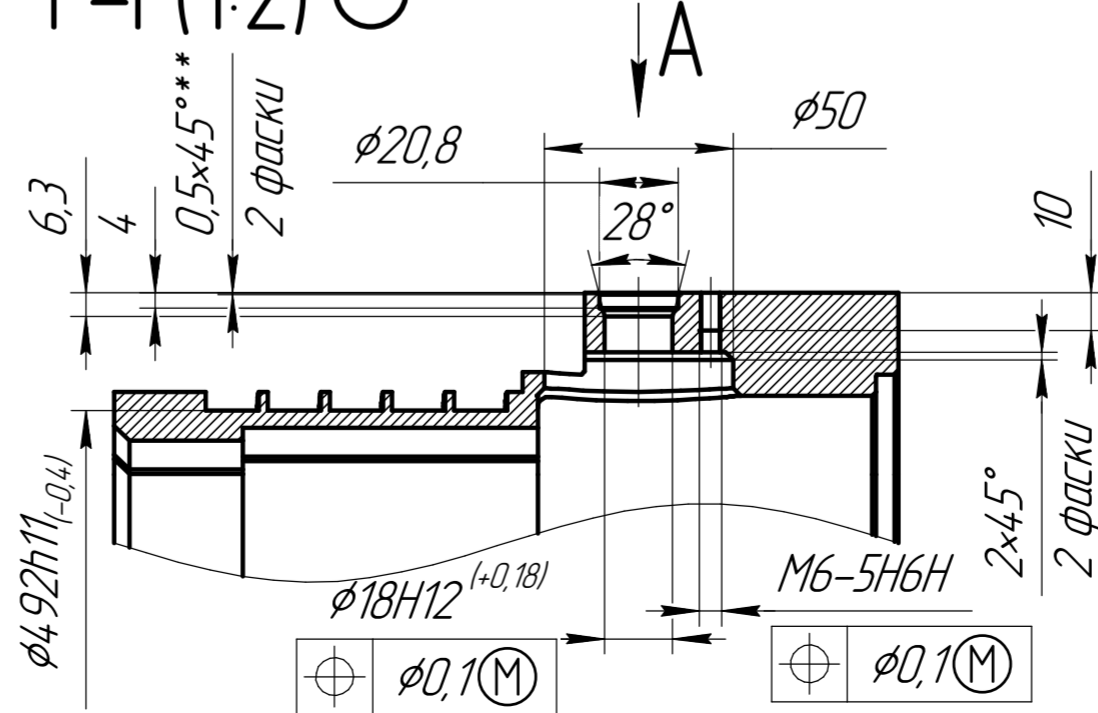

- 1 * - Размеры для справки.
- 2 ** - Размер обеспечить инструментом.
- 3 Неуказанные предельные отклонения размеров, допуски формы и расположения поверхностей по ОСТ 1 00022-80.
- 4 Размеры в скобках - после сборки.

| | | | | | | |
|--------------------|--|--|--|------|----------|---------|
| РГФС.712654.001 | | | | Лист | Масса | Масштаб |
| Корпус | | | | | 12 | 1:2,5 |
| Д16 ГОСТ 4784-2019 | | | | Лист | Листов 1 | |

Лист № докум. РГФС.301136.002

Справ. №