

МС.00.03.ЛПЖ.И16.02.01

Перв. примен.

Справ. №

Подп. и дата

Инв. № дубл.

Взам. инв. №

Подп. и дата

Инв. № подл.

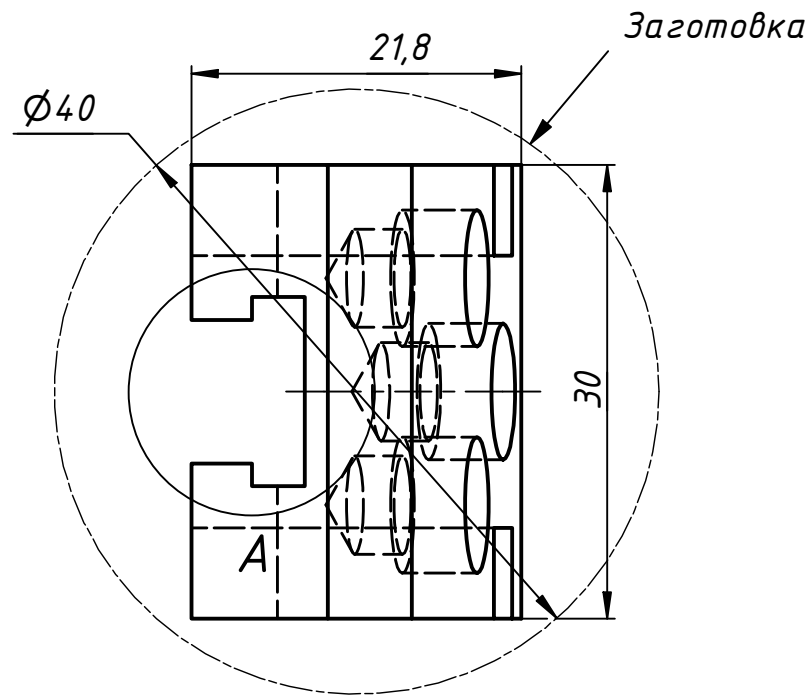
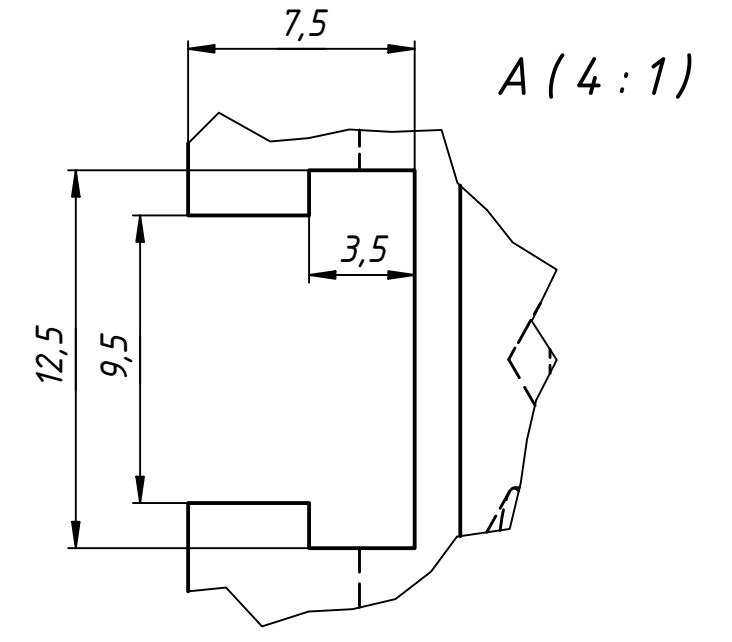
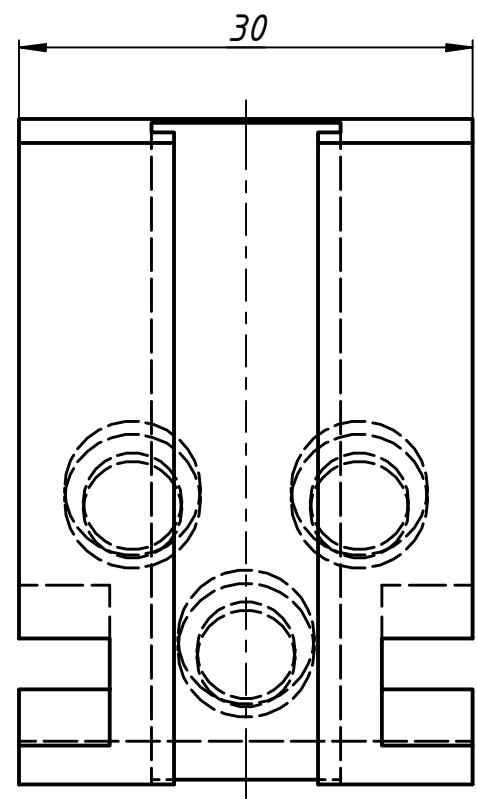
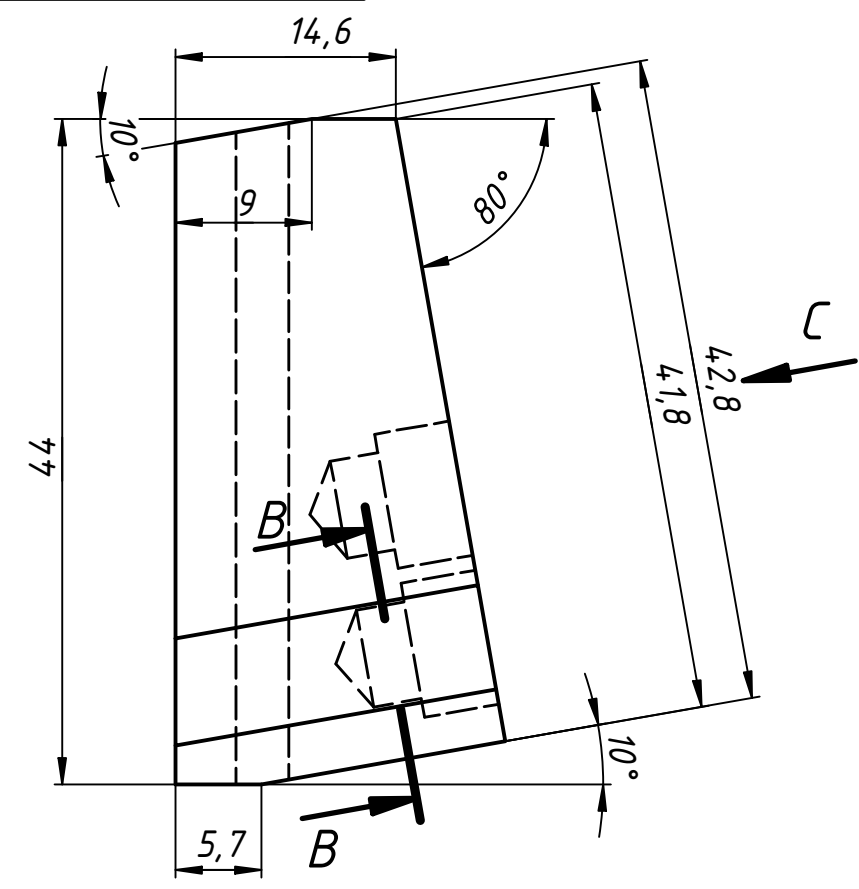

C (2:1)

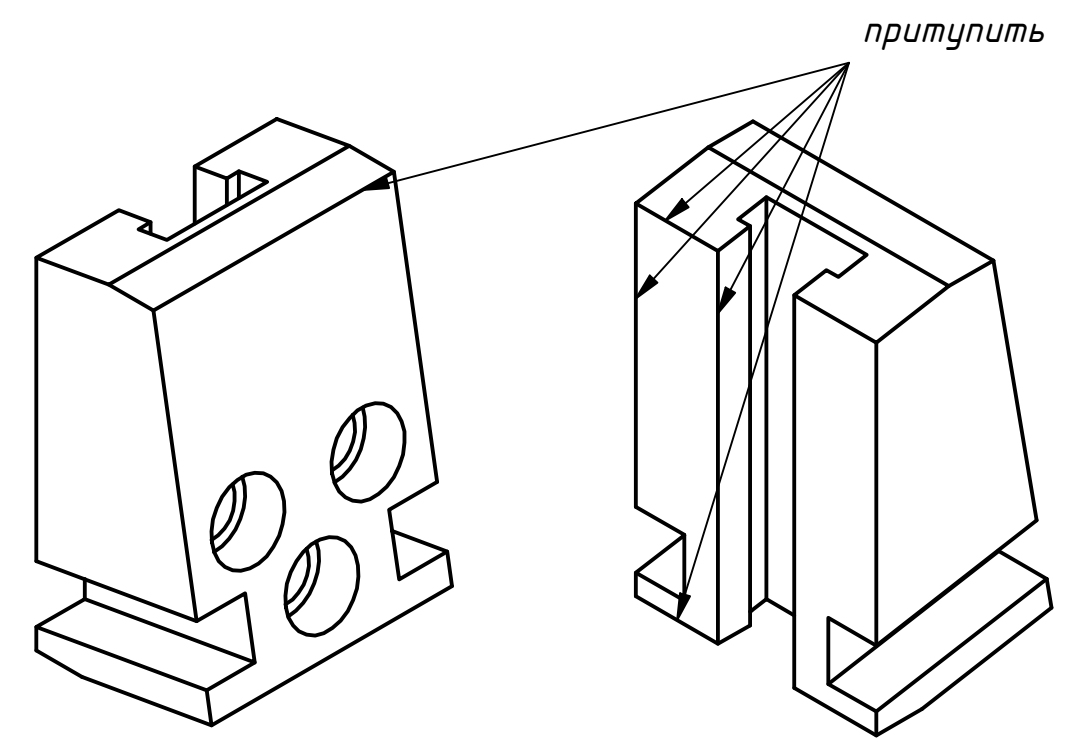
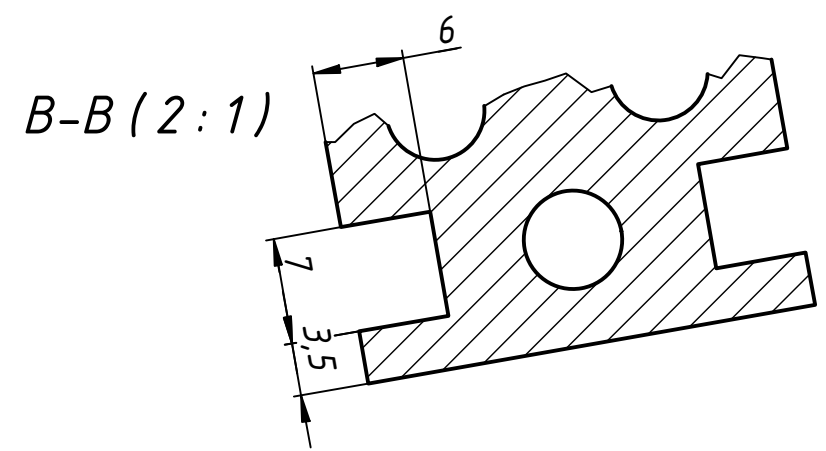
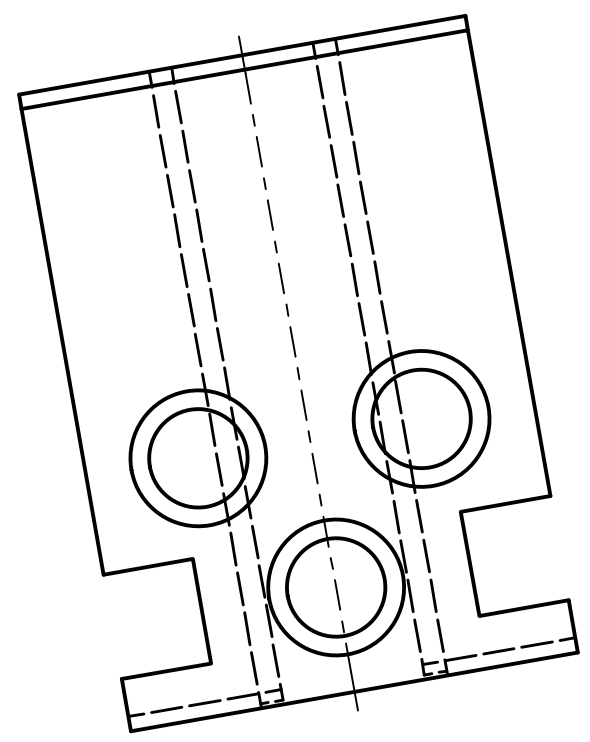

притупить

1. Все кромки притупить
2. 40...45 HRCз.

					МС.00.03.ЛПЖ.И16.02.01			
Изм.	Лист	№ докум.	Подп.	Дата	Сухарик ловителя фрезерованный	Лит.	Масса	Масштаб
Разраб.		Суциховский П.В.		18.06.2023			0,1	2:1
Пров.						Лист	Листов	1
Т. контр.								
Н. контр.								
Утв.								
					Круп 40 ГОСТ 2590-88 45 ГОСТ 1050-88			
					Копировал		Формат А3	