

100'00'6707-0911

$\sqrt{Ra6.3(\checkmark)}$

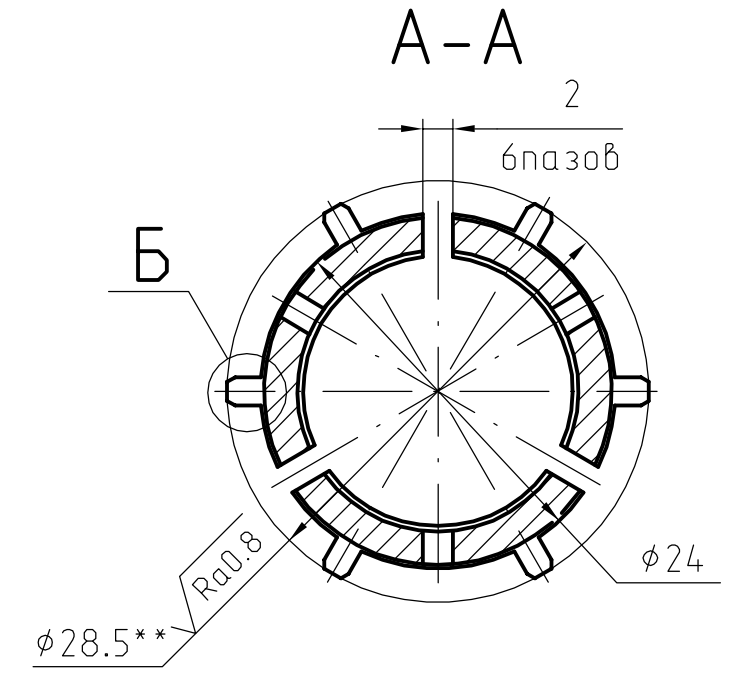

Б (5:1)

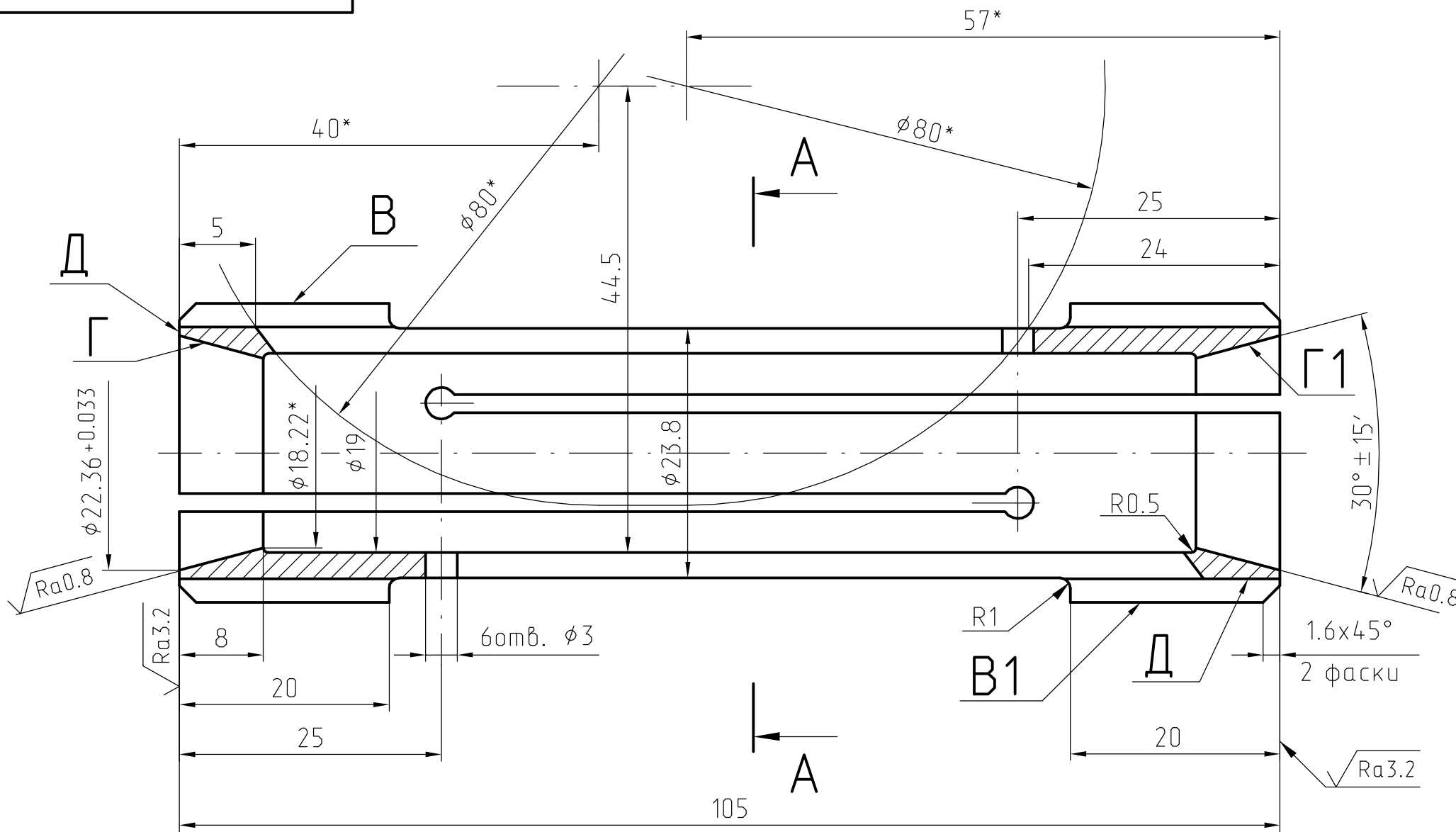
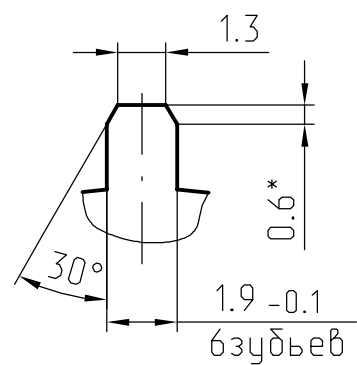

- 42...48 HRC.
- * Размеры для справок.
- ** Размер с припуском на шлифовку по чертежу 7160-4049.00.000 СБ.
- Биение поверхностей Г и Г1 относительно поверхностей В и В1 не более 0.01 мм до разрезки.
- После шлифовки по чертежу 7160-4049.00.000 СБ срезать шесть технологических перемычек Д.
- Остальные технические требования по СТП 37.403.054-84.

Инв.№подл.	Подп. и дата
Взам. инв.№	Инв.№ дубл.
Подп. и дата	Подп. и дата

				7160-4049.00.001				
Изм.	Лист	№ докум.	Подп.	Дата	Цанга	Лит.	Масса	Масштаб
Разраб.								2:1
Пров.								
Т.контр.								Лист 1
Метрол.								Листов 1
Н.контр.					Сталь 65Г	ОАО "Белкард"		
Утв.					ГОСТ 14959-79	ОГТ КБП		

**ОБ ИЗМЕНЕНИИ
НЕ СООБЩАЕТСЯ**