

100'001'1007'1'3

$\sqrt{Ra\ 3.2}$  (✓)

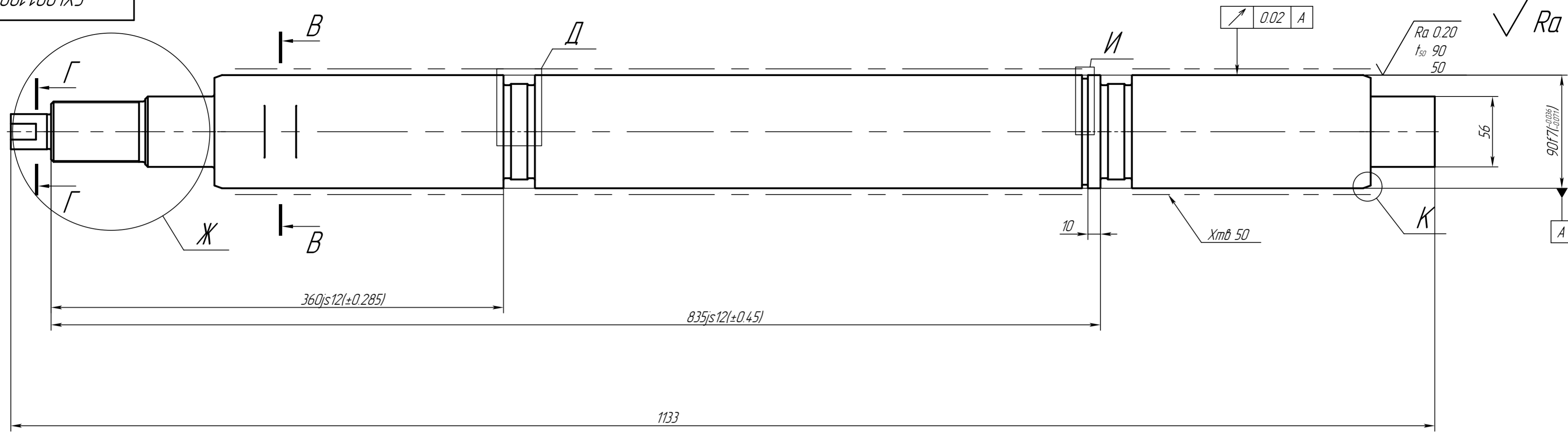

Ж (1:1)

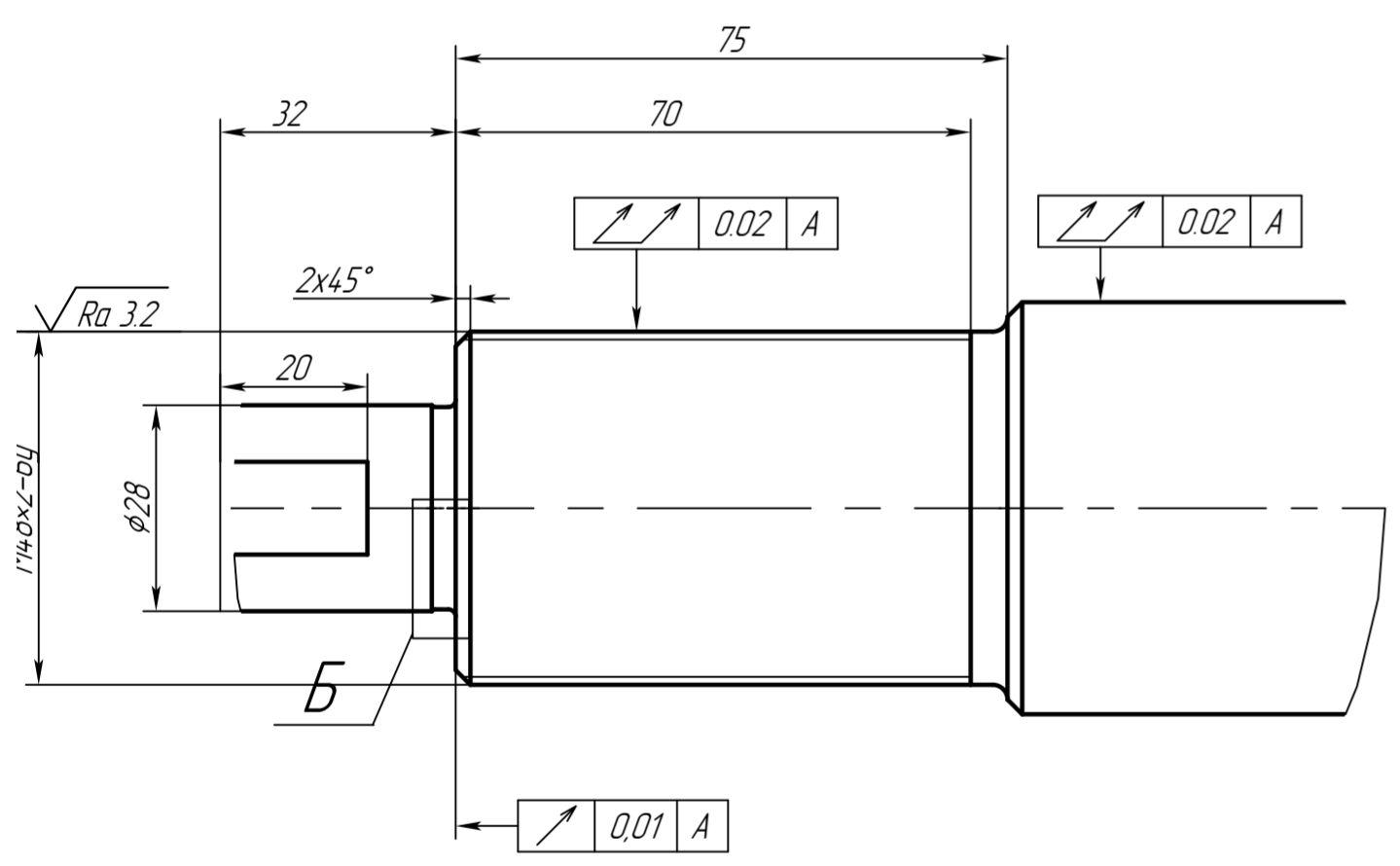

Д (1:1)

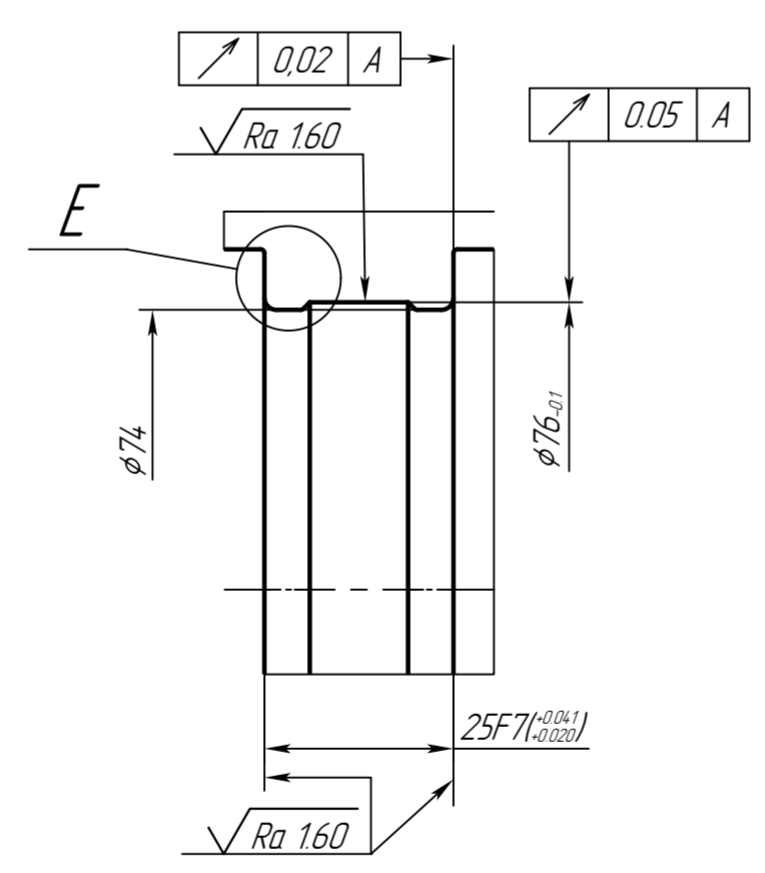

Б (2:1)

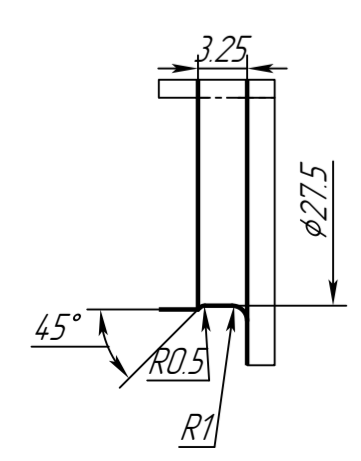

Г-Г (1:1)

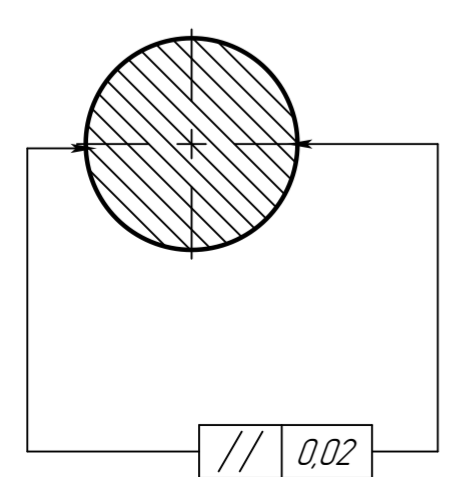

В-В (1:2)

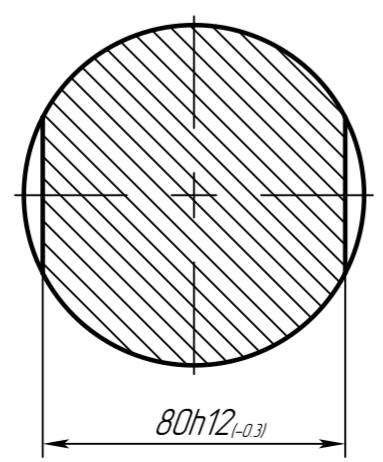

Е (2:1)

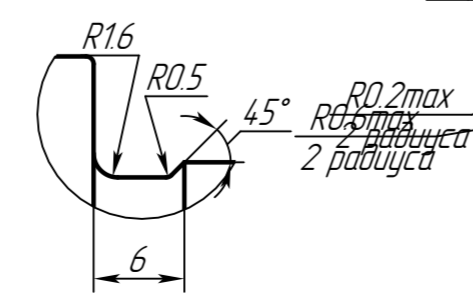

И (2:1)

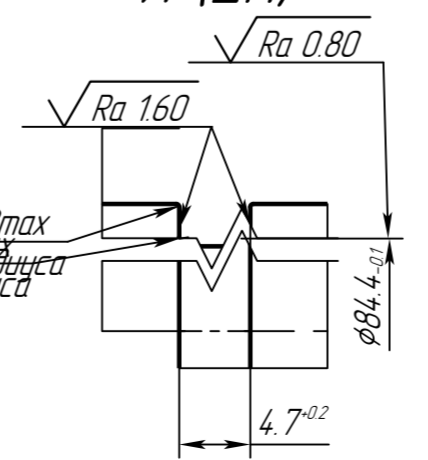

К (2.5:1)

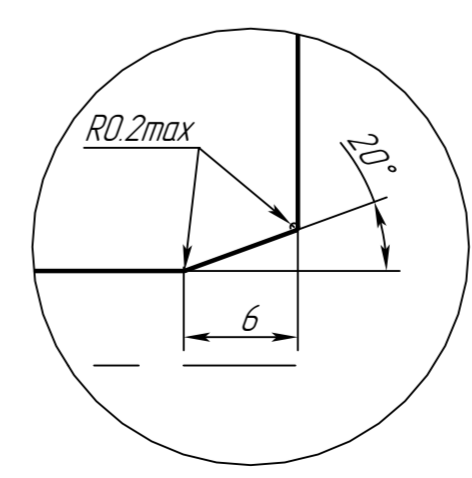

- \*Размеры для справок.
- Термообработка улучшение HB 240-285,
- Общие допуски по ГОСТ 30893.1-т.
- Общие допуски формы и расположения ГОСТ 30893.2-тК.
- Канавки для выхода шлифовального круга по ГОСТ 8820-69

CYL001.100.001				Лит.	Масса	Масштаб
Изм	Лист № док-м	Подп.	Дата	Шток гидроцилиндра	48.16	1:2.5
Разраб.	Крылов		20.07.23			
Проб.	Зрыднев			Лист	Листов	1
Т.контр.						
Н.контр.						
Утв.	Тананаев					