

МПЕСО 04.2.060.050

$\sqrt{Ra\ 3.2}$ (✓)

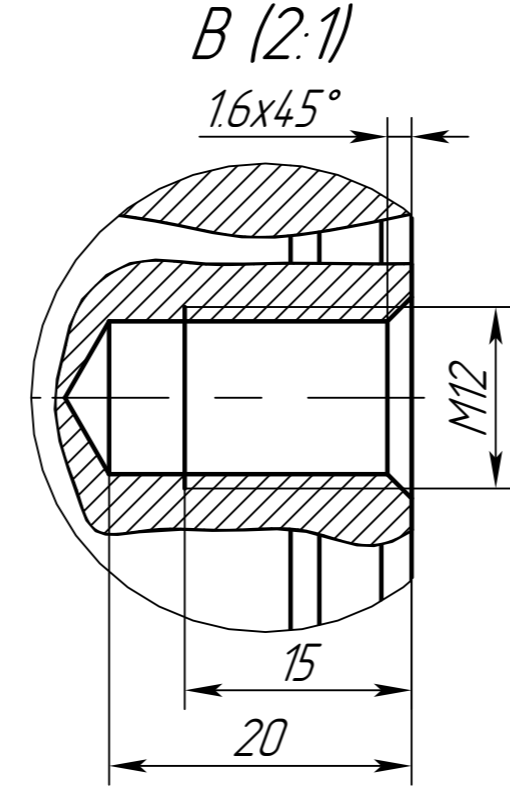
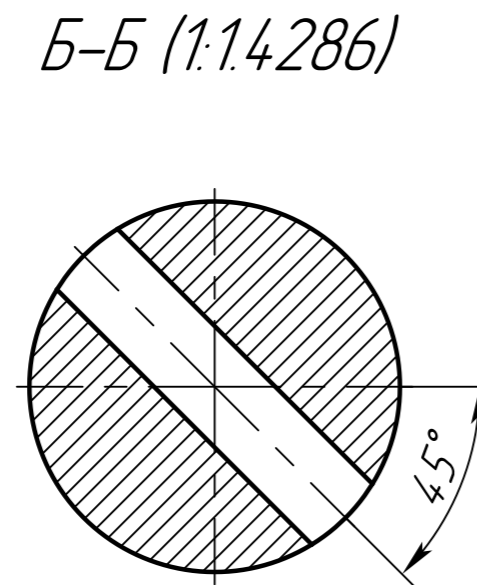
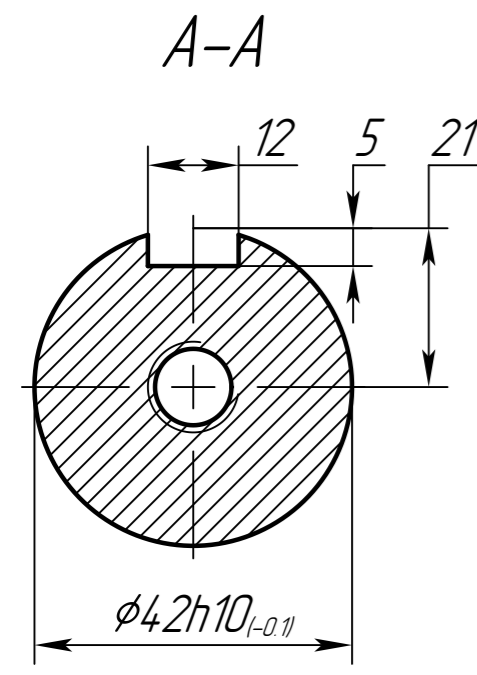
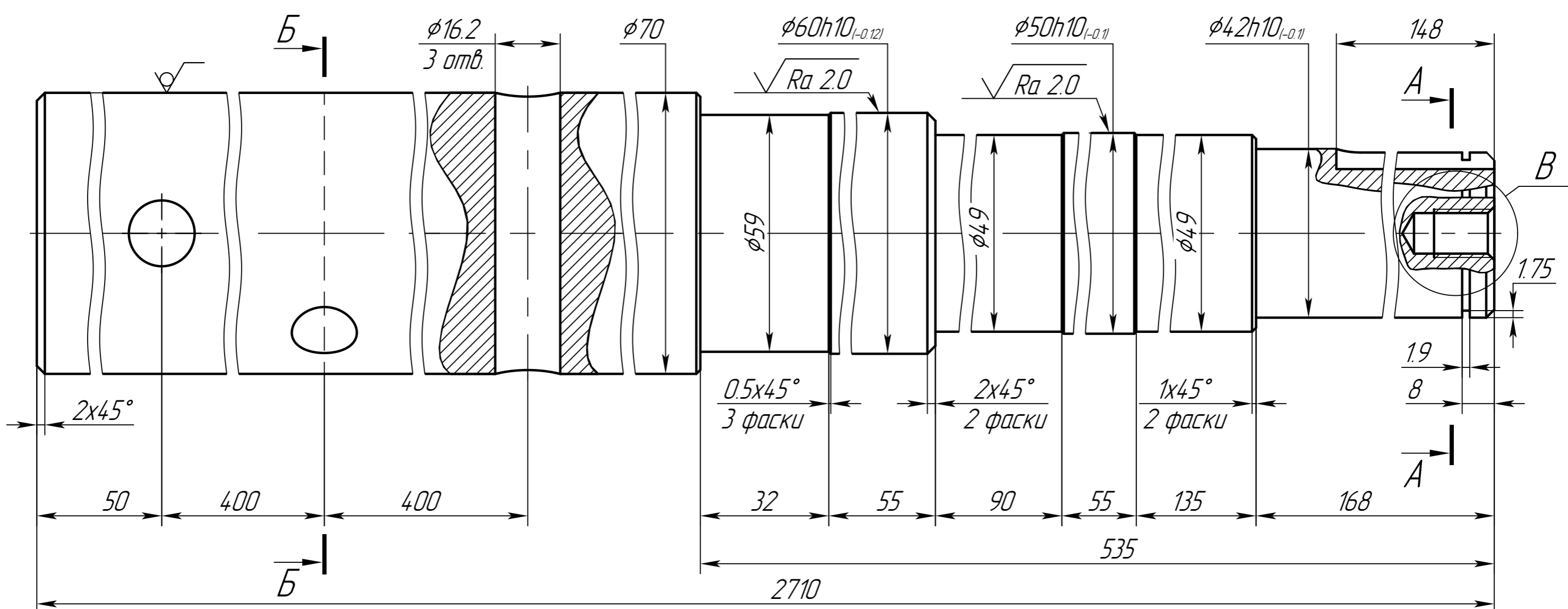

1. Удалить заусенцы.
2. Неуказанные радиусы закруглений обеспечиваются инструментом.
3. Неуказанные предельные отклонения размеров $h12 \pm IT12/2$
4. Снять фаски на отверстиях $16 \times 45^\circ$.
5. Частота вращения вала 90 об/мин.

					МПЕСО 04.2.060.050			
Изм.	Лист	№ докум.	Подп.	Дата	Вал мешалки $\phi 70$	Лист	Масса	Масштаб
Разраб.	Азамат			25.07.23			72.72	1:1
Проб.						Лист	Листов	1
Т.контр.								
Н.контр.					AISI 304	ИП Чернушкин Д.А		
Утв.								

Справ. № Перв. примен. Подп. и дата Инв. № дудл. Инв. № Взам. инв. № Подп. и дата Инв. № подл.