

A(4:1)

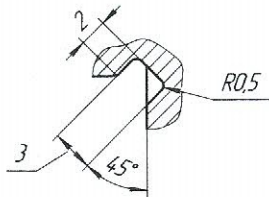

1\* Размеры для справок.  
 2 Размер "B" не должен быть меньше диаметра по фактическому размеру впадин, накатанных зубьев рифления сетчатого.

Изм.	Лист	№ докум.	Подп.	Дата	Валок		
					Сборочный чертеж		
Разработ					Лист	Листов	1
Проб.					КО		
Т.контр.							
Рис.							
Т.контр.							
Утв.							

№д. № говдо. Лист и дата. Взам. инв. №. Инв. № докум. Лист и дата.

$\sqrt{Ra\ 3,2\ (\sqrt{1})}$

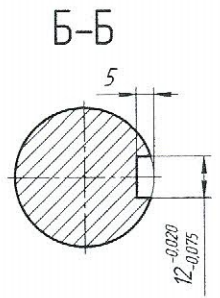
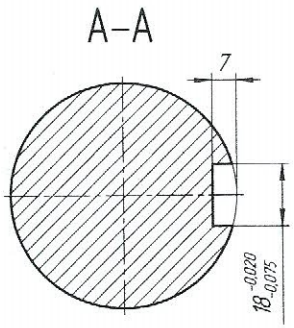
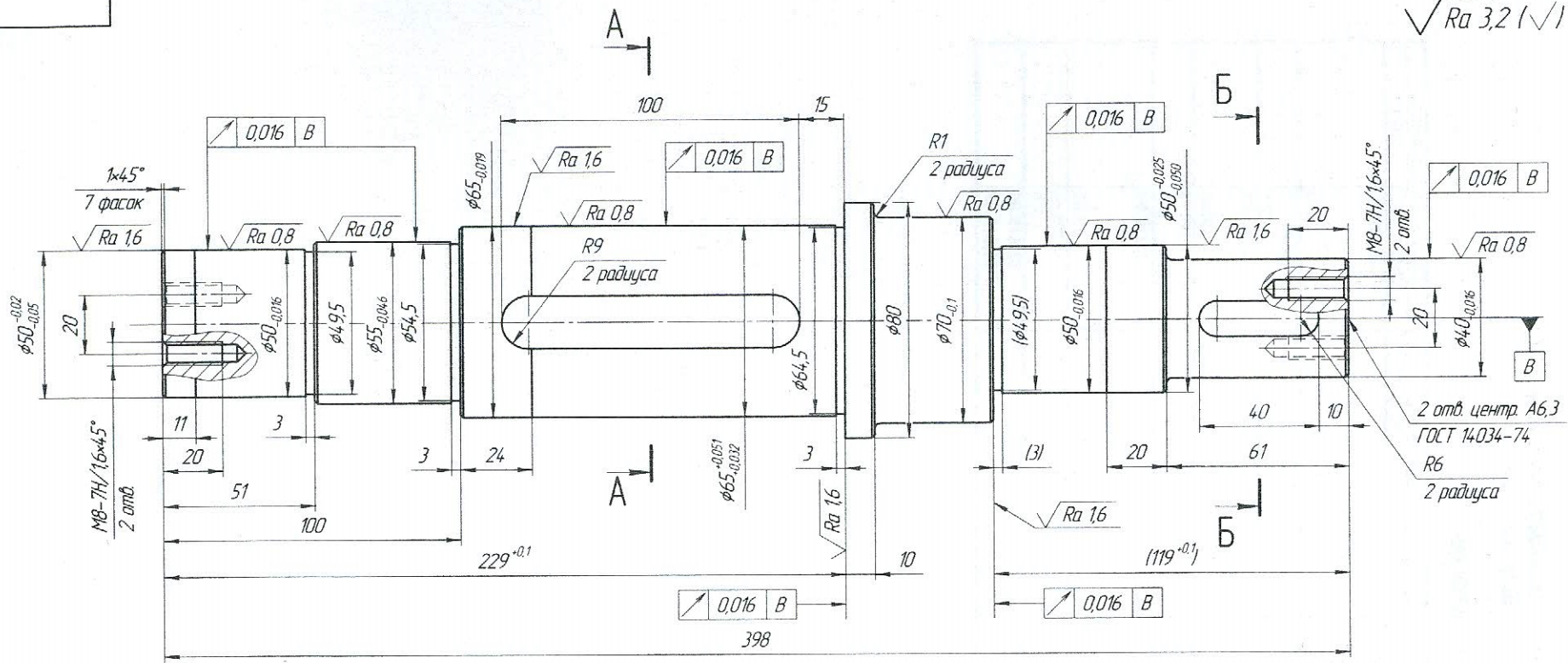

- 1 34 ... 38 HRC.
- 2 h14, ± 2.
- 3 \*Размеры для справок.
- 4 Размеры в скобках - после сборки с дет. ЛМТГ.01.0008-1-2-1-2.

ИАД, № докум. / Дата и дата / Изм. № докум. / Дата и дата / Взам. инв. № / Инв. № докум. / Подп. и дата

Изм./Лист	№ докум.	Подп.	Дата	Лист	Масса	Максимум
Разработ						11
Проект				Лист	Листов	1
Технича				Вал Сталь 40X ГОСТ 4543-71 KO		
Рис.						
Исполн.						
Утв.				Копировал _____ Формат A2		

$\sqrt{Ra\ 3,2\ (\checkmark)}$

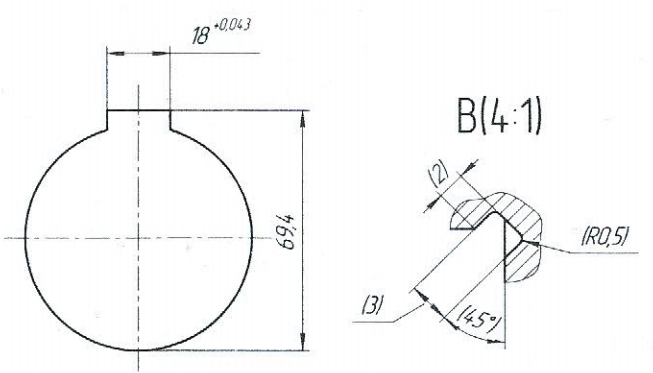
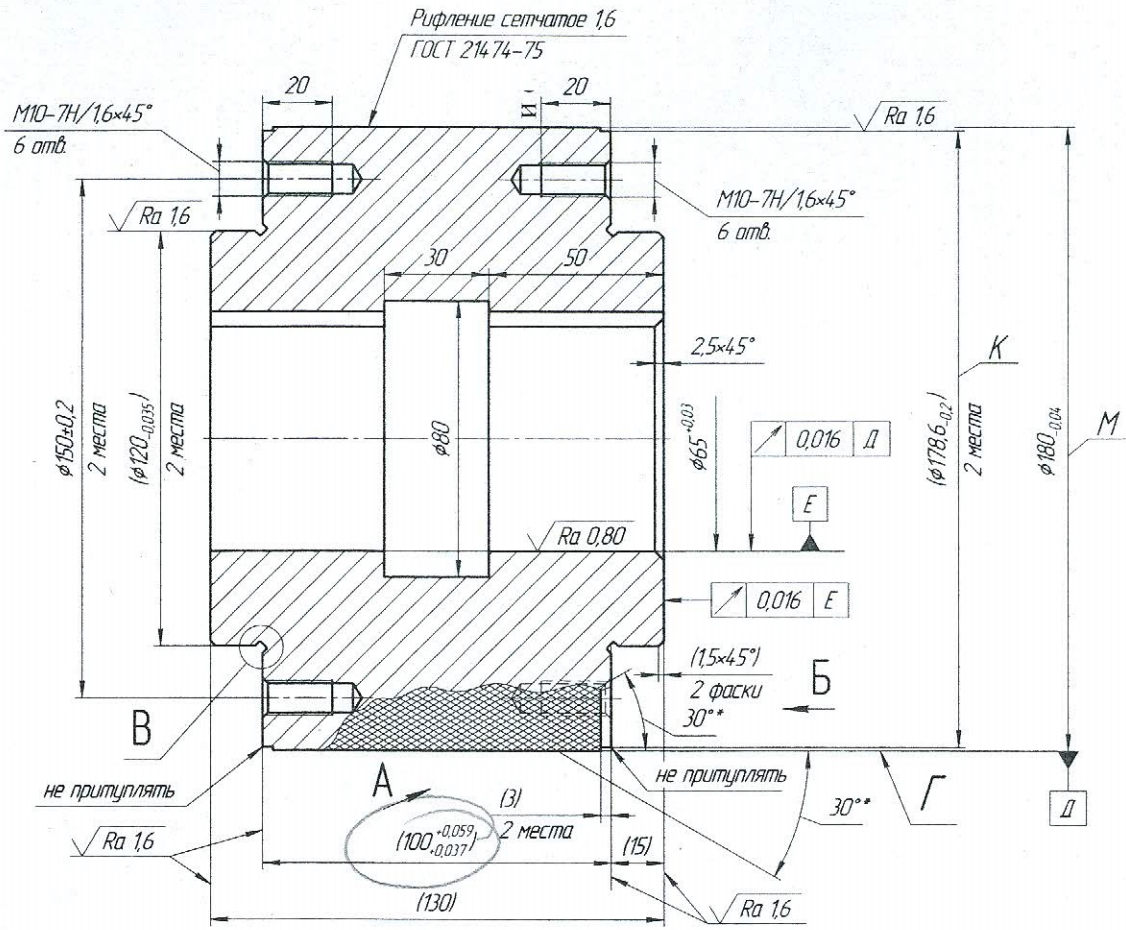

1. Поковку подвергнуть предварительному отжигу.
2. 52..55 HRC.
3. H14, h14, ±IT14/2
4. \*Размеры для справоч.
5. Размеры в скобках - после сборки с дет. МТТ.01.0008-1-2-1-1.
6. Отклонение допусков формы поверхности "Г" до обработки профилированного рифления сетчатого: Допуск круглости - не более 0,008 мм. Допуск цилиндричности - не более 0,012 мм. Допуск профиля продольного сечения - не более 0,012 мм.
6. Размер "Ж" уточнить экспериментально для обеспечения размера "З" при полном получении профиля рифления сетчатого.
7. Допускается промежуточная шлифовка в процессе накатки рифления сетчатого вершин зубьев до размера "М" с последующей накаткой до получения полного профиля рифления.
8. Профиль рифления должен быть полным за счет постепенного выкатывания инструментом с зачисткой металлическими щетками.
9. Шероховатость профиля рифления обеспечить зачисткой металлическими щетками до и после калки.
10. Размер "К" не должен быть меньше фактического размера "Л".

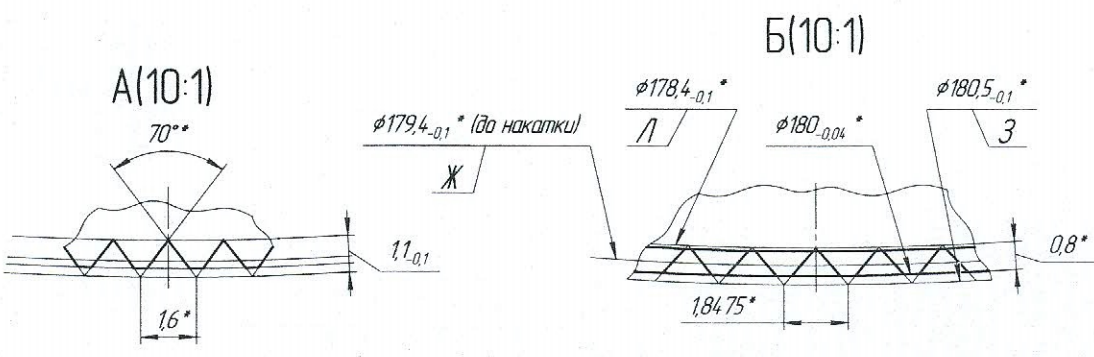

Изд. №	Лист	№ докум.	Подп.	Дата	И/Лит.	Масса	Масштаб
	1						1:1
Исполн.	Утв.				Лист	Листов	1
					Обечайка		КО
					(Поковка)		
					Сталь 95X18 ГОСТ 5632-72		
					Копировал		Формат А2

Лист 1 из 1  
Сталь 95X18  
Лист 1 из 1  
Лист 1 из 1  
Лист 1 из 1  
Лист 1 из 1