

ЛИМЦ.60062.05.00.015

$\sqrt{Ra\ 3,2}$  (✓)

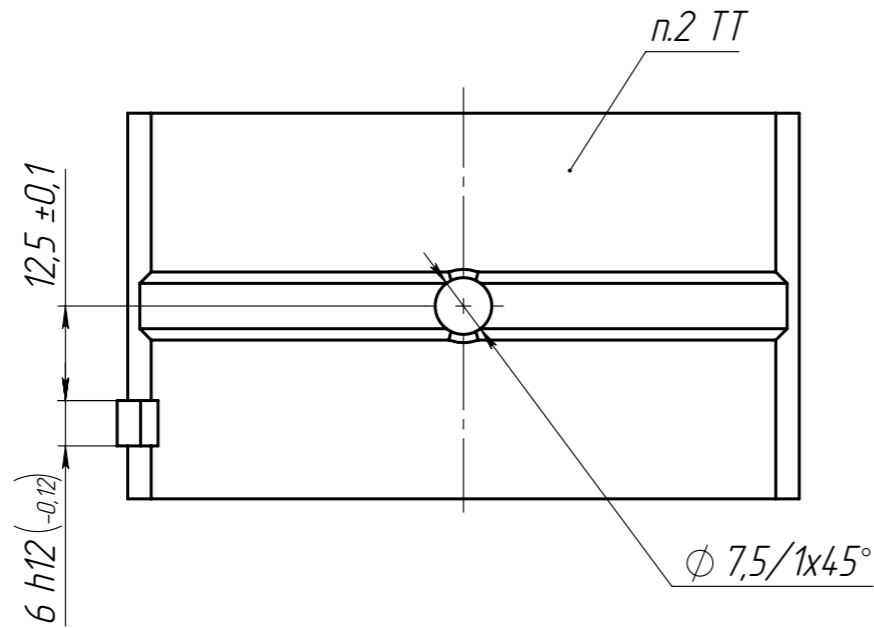
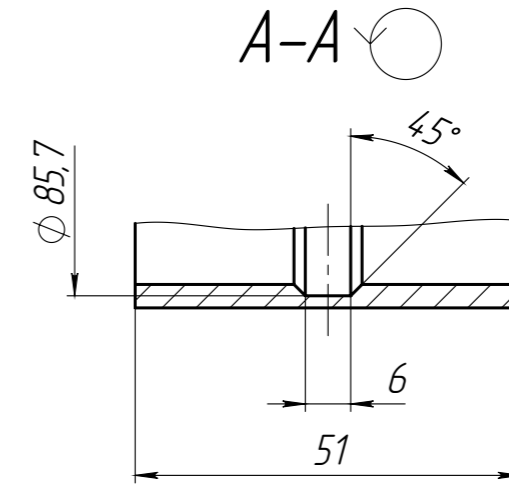
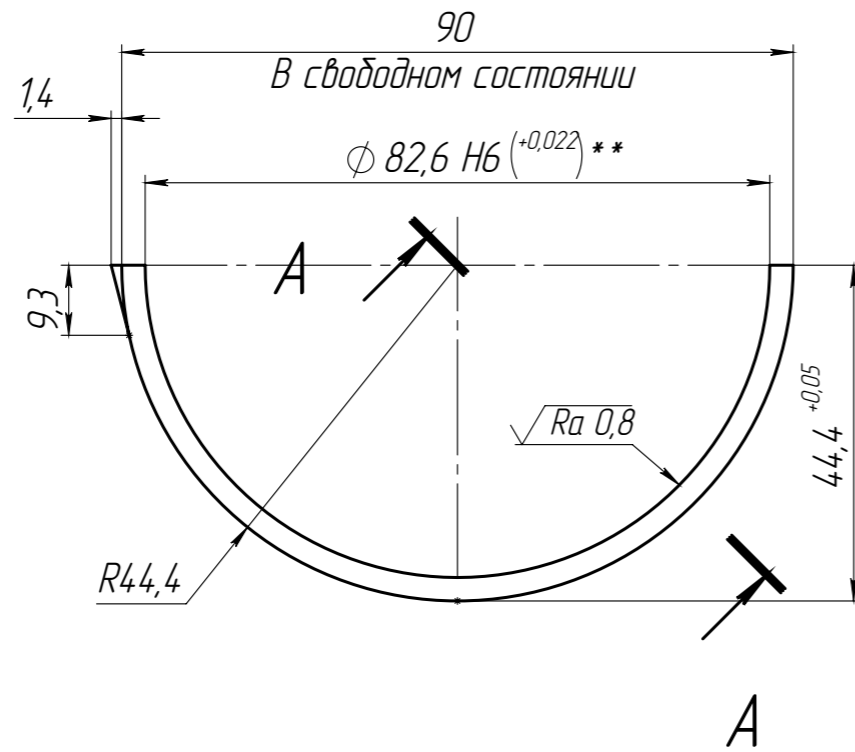

- \*Размеры для справок.
- \*\*Размер контролировать в заневоленном состоянии.
- Бадбит марки Б83 или Б88. Подготовку поверхности основания и наплавку бадбита производить по технологии изготовителя. Толщина слоя бадбита 0,5...0,8 мм
- Общие допуски по ГОСТ 30893.1-тК.
- Маркировать обозначение чертежа.

Перв. примен.	
Справ. №	
Подп. и дата	
Инв. № дубл.	
Взам. инв. №	
Подп. и дата	
Инв. № подл.	

				<b>ЛИМЦ.60062.05.00.015</b>					
Изм.	Лист	№ докум.	Подп.	Дата	<b>Вкладыш радиальный</b>	Лит.	Масса	Масштаб	
							0,2 г	1:1	
Пров.	Нагуманов			05.2023					
Т. контр.									
Н. контр.	Ванина			05.2023	<b>Лента диметаллическая</b>	<b>ЗАО "БТ"</b>			
Утв.									
Шифр:				Копировал			Формат А3		

Файл: ЛИМЦ.60062.05.00.015\_Вкладыш радиальный