

Rz40 (✓)

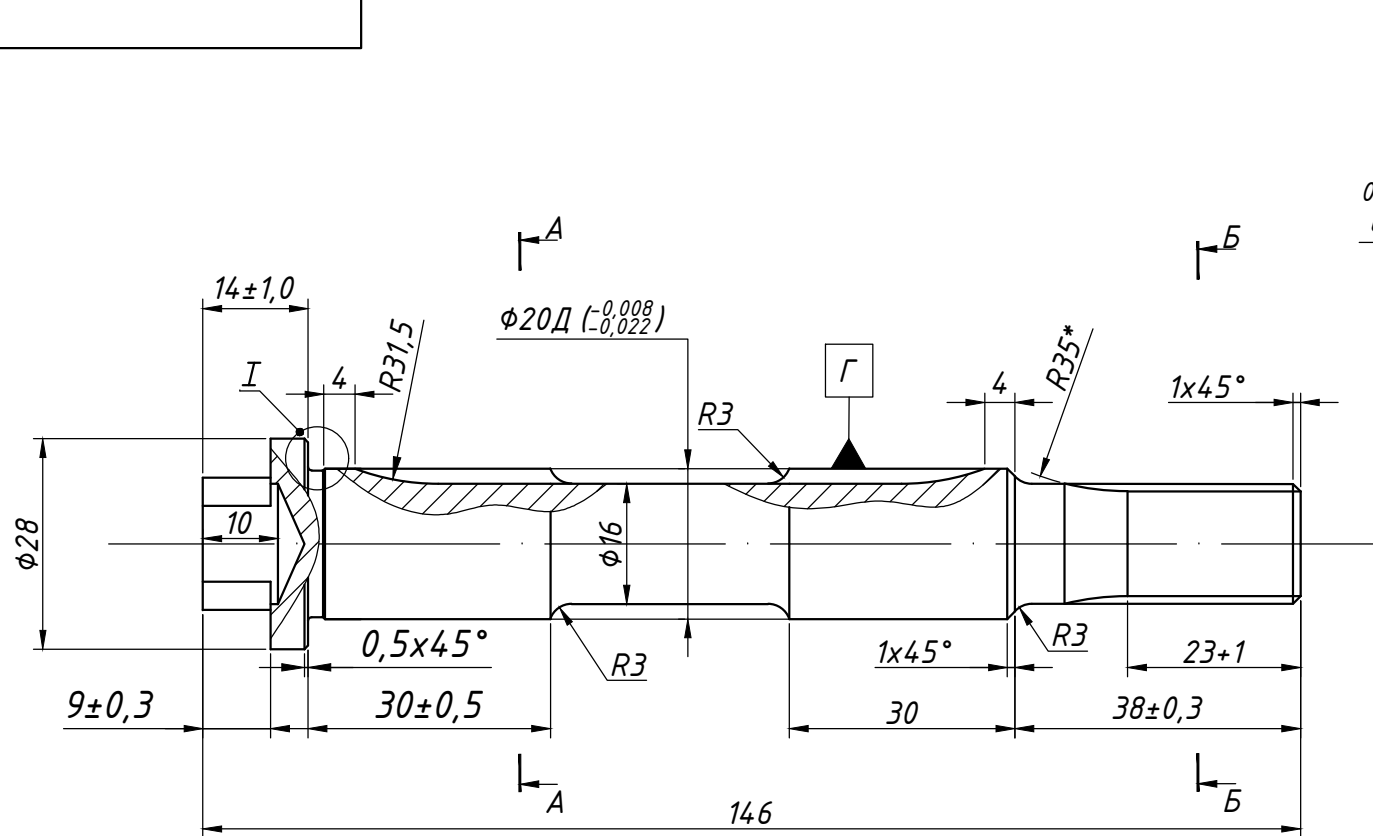

B-B

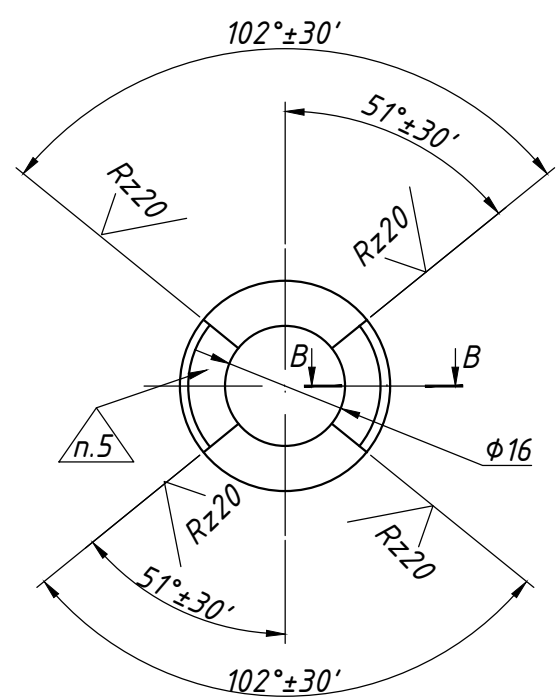
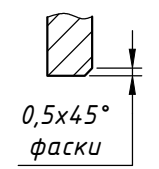

A-A
M 2:1

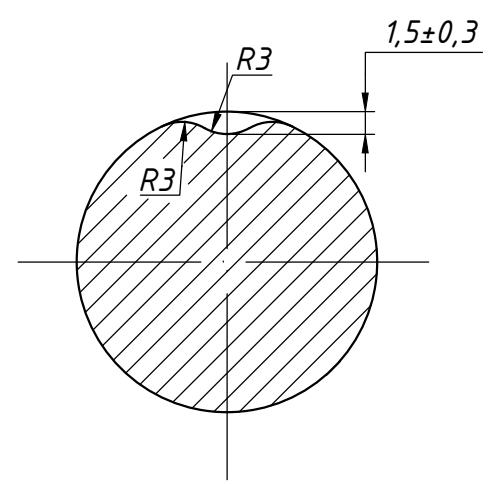

I
M 5:1

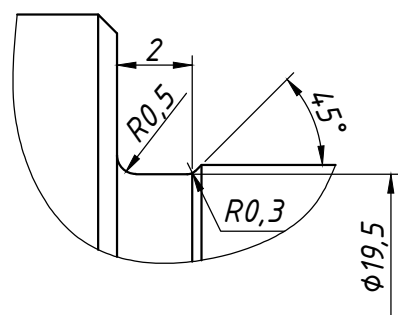

B-B
M 10:1

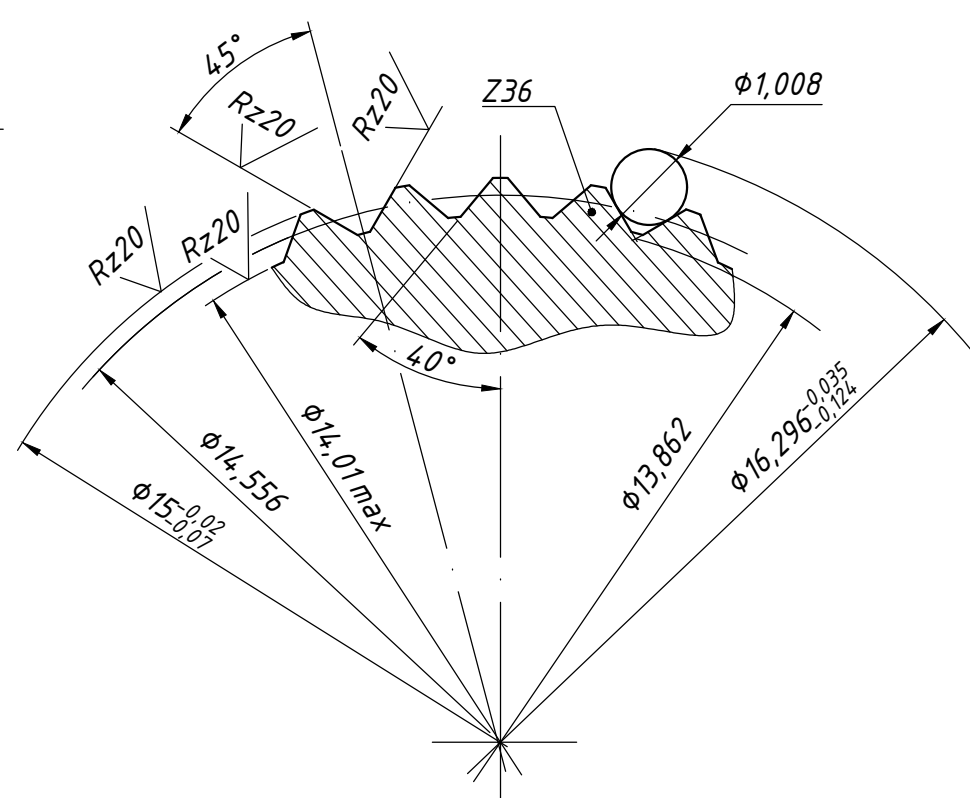

1. HB 262...302.
2. Биение по профилю шлицев относительно осей поверхностей Γ не более 0,05 мм.
3. Неуказанные предельные отклонения размеров отверстий - по А7, валов - по в7, остальных - по СМ8, угловых - $\pm AT_2^{16}$.
4. Покрытие хим. окс. пр. м; технические требования по ГОСТ 9.301-86.
5. Клеймить окончательную приемку.
6. * Размер для справок.

Инв. № подл.	Подп. и дата
Взам. инв. №	Инв. № дубл.
Подп. и дата	Подп. и дата

Изм.	Лист	№ докум.	Подп.	Дата	ВАЛ	Лит.	Масса	Масштаб
Разраб.						Б	0,55	1:1
Пров.						Лист 1 / Листов 1		
Т.контр.						Сталь 40 ГОСТ 1050-74		
Н.контр.						Копировал		
Утв.					Формат А3			