

ИТКГ.16.10.139



Перв. примен.

ИТКГ.16.10.130

Справ. №

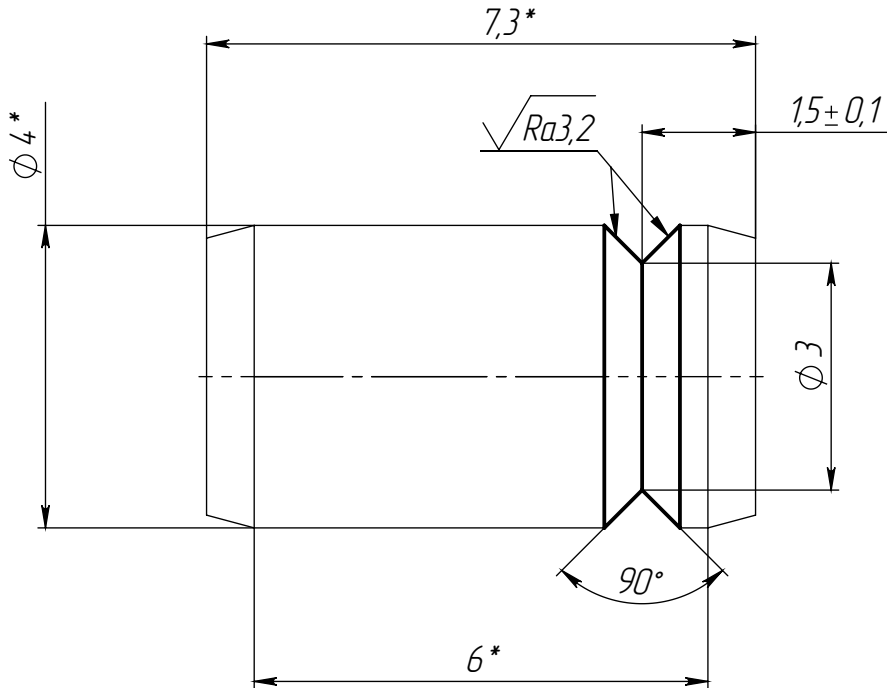

- * Размеры для справок.
- Общие допуски по ГОСТ 30893.2 – fH.
- Остальные технические требования по ОСТ4 ГО.070.014.

Подп. и дата

Инв. № дубл.

Взам. инв. №

Подп. и дата

Инв. № подл.

ИТКГ.16.10.139

Штифт

Лит.

Масса

Масштаб

0.7 г

10:1

Лист

Листов 1

Изделие-заготовка:
Штифт 4x6 – А2 DIN 7

Копировал

Формат А4