

130СП 00.00.00

Перв. примен.

Справ. №

Подп. и дата

Инв. № дубл.

Взам. инв. №

Подп. и дата

Инв. № подл.
ОСП-9

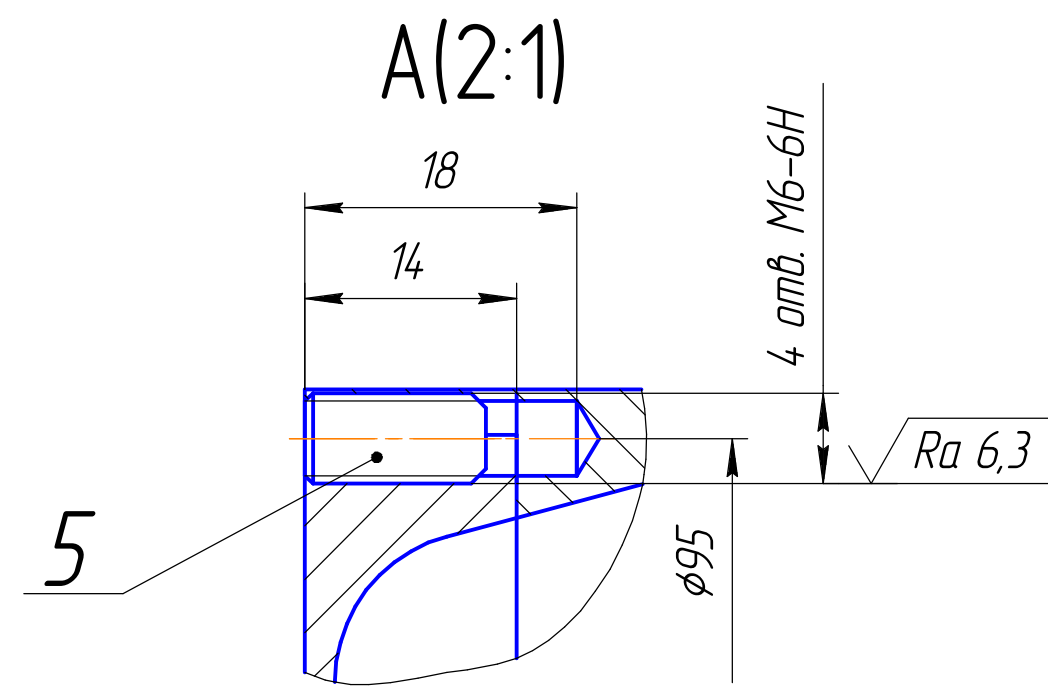
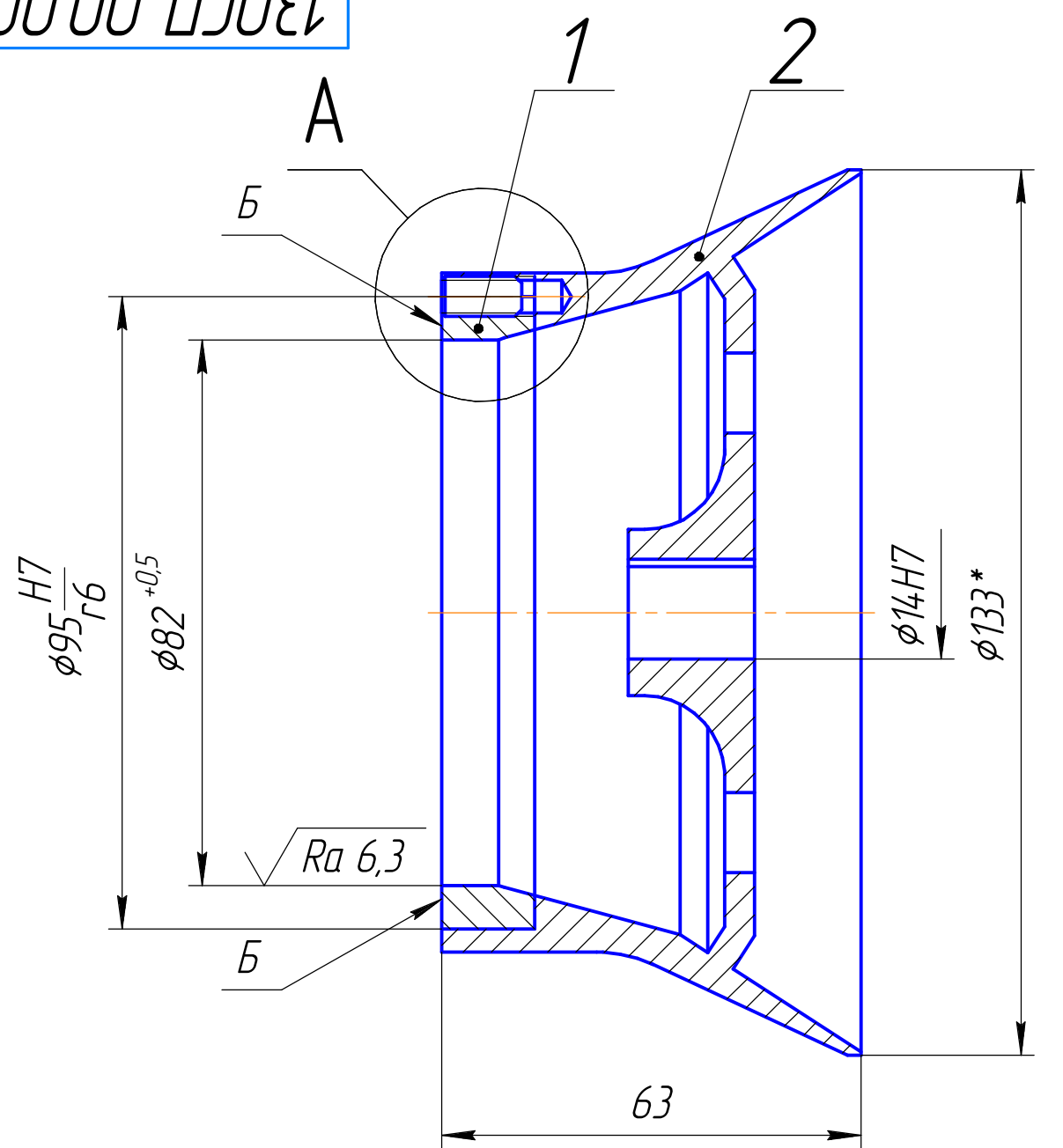

1 * Размеры для справок
2 Балансировать для частоты вращения вала 8000 мин⁻¹ путём снятия металла с поверхности Б. Отверстия не допускаются

Формат	Зона	Поз.	Обозначение	Наименование	Кол.	Примечание
				Детали		
A4		1	127СП 00.00.02	Вставка	1	
A3		2	130СП 00.00.01	Крыльчатка	1	
				Стандартные изделия		
		5		Винт М6-6dх12 ГОСТ 11074-93	4	

130СП 00.00.00

Изм.	Лист	№ докум.	Подп.	Дата	Крыльчатка для форсунки на смеситель 3120 (эмульсия)	Лит.	Масса	Масштаб
Разраб.								1:1
Пров.								
Т.контр.								
Н.контр.								
Утв.								
						Лист	Листов	1