

Rz40

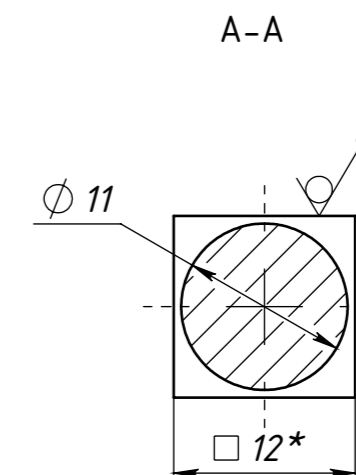
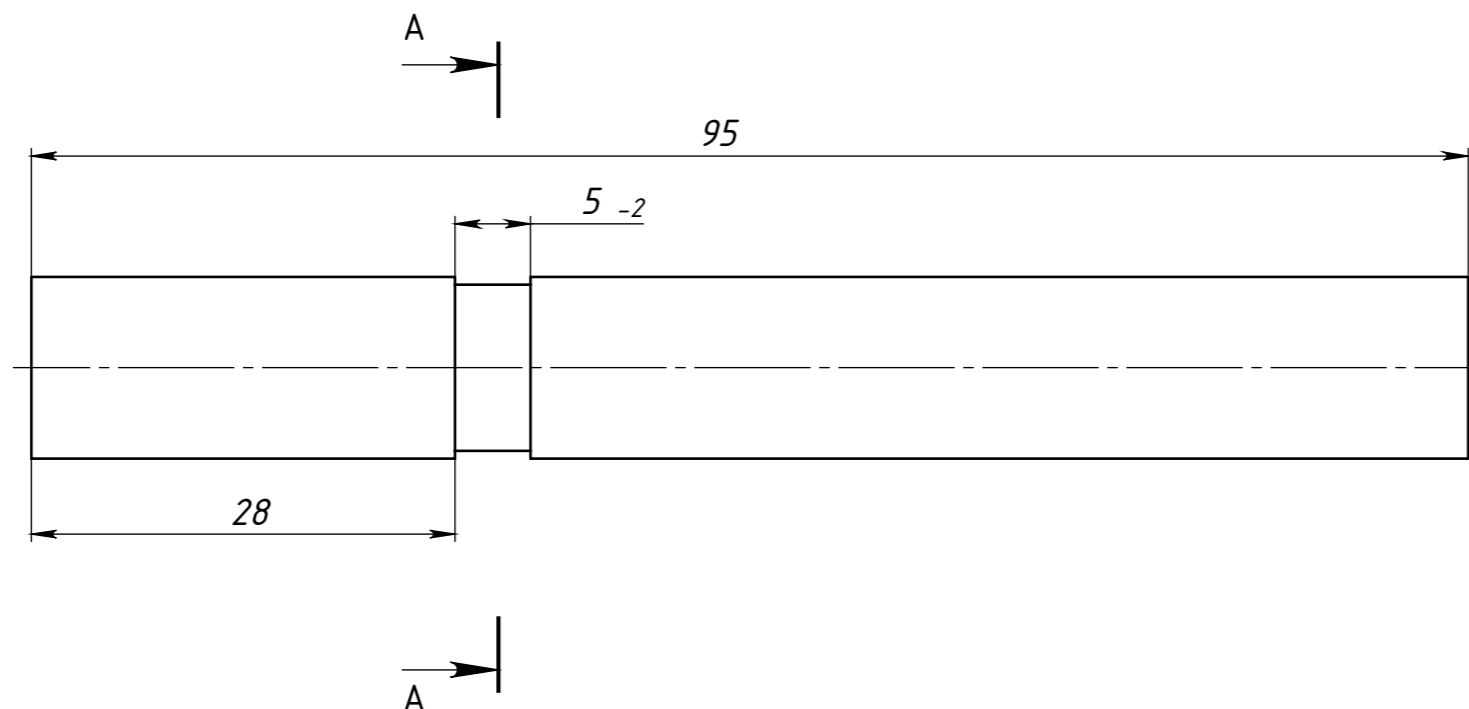

1. \*Размер для справок.
2. \*\*B - типоразмер стороны, перпендикулярной оси вращения заслонки (клапан с прямоугольным корпусом);  
\*\*D - типоразмер клапана с цилиндрическим корпусом при заказе.
3. H14, h14, ±IT14/2.

Перв. примен.
Справ. №
Подп. и дата
Инв. № дубл.
Взам. инв. №
Подп. и дата
Инв. № подл.

<b>КП2.05.01.001-200.01</b>				
<b>Ось</b>	Лит.	Масса	Масштаб	
			2:1	
Изм. Лист	№ докум.	Подп.	Дата	Лист
Разраб.	Зайцев		11.01.2022	Листов 2
Пров.				
Т. контр.				
Н. контр.				
Утв.				
Квадрат В-12 ГОСТ 2591-88 30 ГОСТ 1050-88				
Копировал				Формат А3