

Первичное применение
 СМ.051.00.00.000

410°00'00"150°WJ

3.2 / (✓)

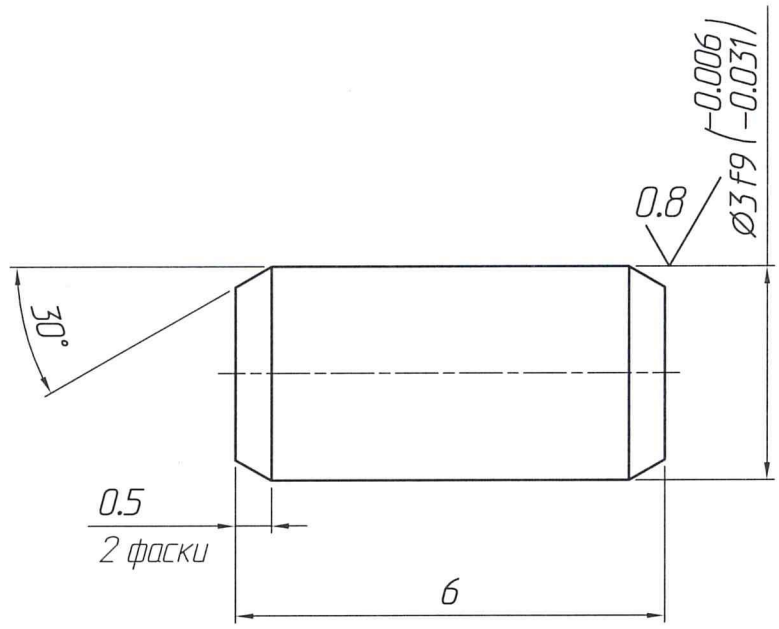

Л. рабочую N
 Подп. и дата
 Инв. N
 Инв. N
 Инв. N
 Подп. и дата
 Инв. N
 Подп. и дата
 Инв. N
 Подп. и дата

- 37...42 HRC_э
- h14, ± IT14/2.
- Покрытие: консервировать смазкой ВНИИНП-286М "Эра" ТУ 38-101950-83.

СМ.051.00.00.014

| | | | | | | | |
|-----------|----------|---------|----------|-------------------------|------|--------|---------|
| Изм./Лист | N докум. | Подпись | Дата | Штифт | Лит. | Масса | Масштаб |
| Разраб. | | | 27.01.09 | | | | 10:1 |
| Пров. | | | | Сталь 40 X ГОСТ 4543-71 | Лист | Листов | 1 |
| Т. контр. | | | | | | | |
| Нач. КБ | | | | | | | |
| Н. контр. | | | | | | | |
| Утв. | | | | | | | |