

А-А

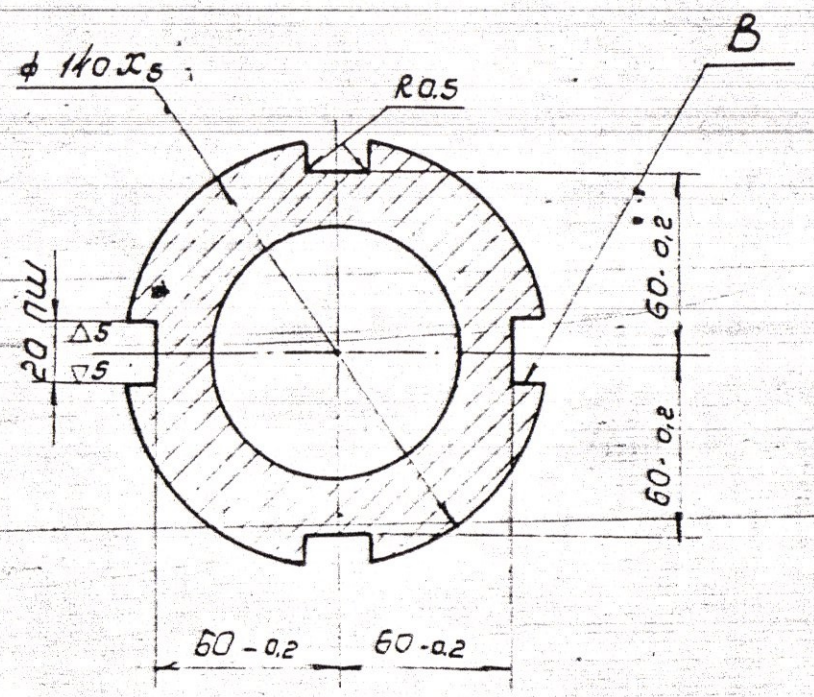

Б-Б

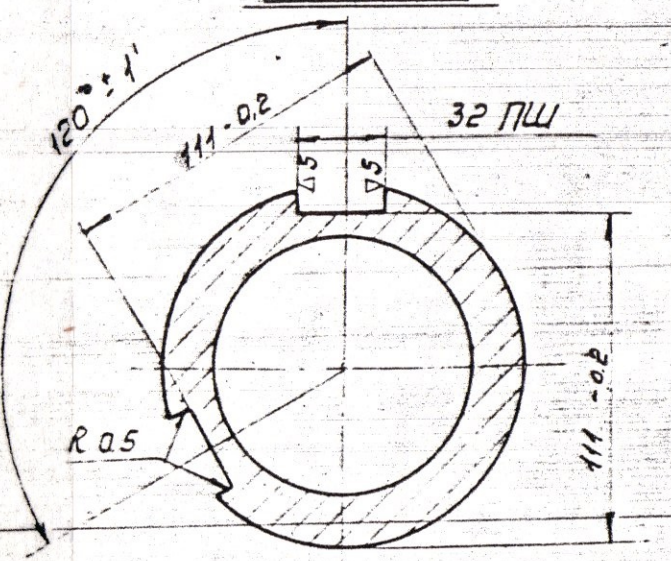

Смещение шпоночных пазов "В" от оси вала не более 0.1 мм; перекос не более 0.05 мм.
 Смещение шпоночных пазов относительно друг друга не более 0.2 мм.
 * Размер для справок.

Изм.		Лист № докум.		Подп.		Дата		130413-68		
Разраб.		Ижигилова		Ижиг				Вал (приводной)		
Проб.		Шлеин		Ижиг				И		
Рук. пр.		Саватеев		Ижиг				220 1:2.5		
Н. контр.		Артемюков		Ижиг				Лист		
Ч.Е.								Труба 152*36-30 ГОСТ 8732-70		
								Листов		

Изм. №, подп. Подп. и дата Изм. №, подп. Подп. и дата