

РМБЦ.303783.001.006

$\sqrt{Ra\ 6,3}$ (✓)

Перв. примен.

Справ. №

A (4:1)

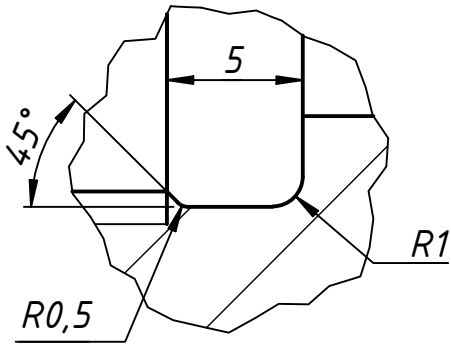

B (2:1)

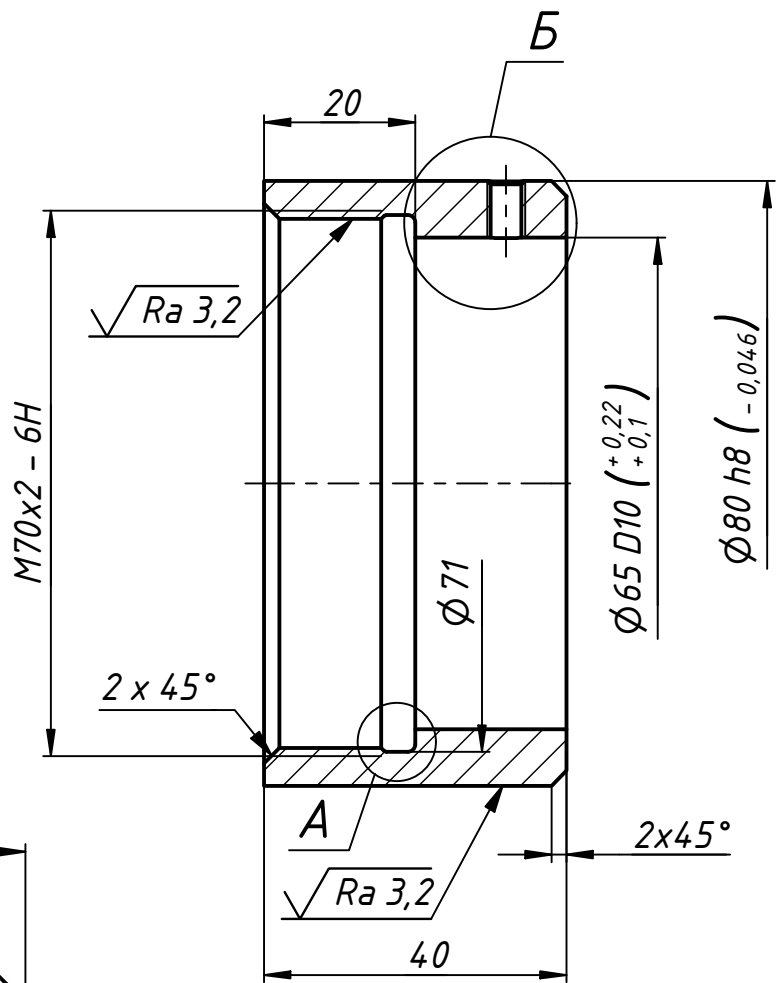
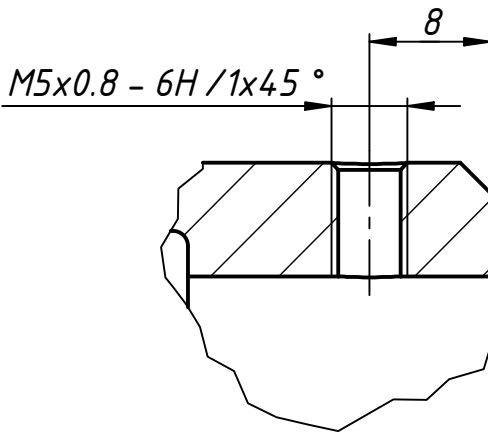

1 Неуказанные предельные отклонения размеров: отверстий H14, валов h14, остальных $\pm \frac{IT14}{2}$.

Подп. и дата

Инв. № дубл.

Взам. инв. №

Подп. и дата

Инв. № подл.

РМБЦ.303783.001.006

Изм.	Лист	№ докум.	Подп.	Дата
Разраб.	Пирогов			
Пров.				
Т. контр.				
Нач.отд.				
Н. контр.				
Утв.				

Втулка резьбовая

Круж В2-МД-85 ГОСТ 2590
Сталь 45 ГОСТ 1050-88

Лит.	Масса	Масштаб
И	0,4	1:1
Лист	Листов	1

Копировал