

Изготавливает ОАО "Спектрин"

Справ. №	Перв. примен.
PUN-0,70-17-10°-25m SPT.	ГЮЭФ.30111.013

ЭМ-4615

Изм. № подл.	Подп. и дата	Взам. инв. №	Инв. № дубл.	Подп. и дата
12040	10.6.22			

ГЮЭФ.71611.002

$\sqrt{Ra 1.6}$  (✓)

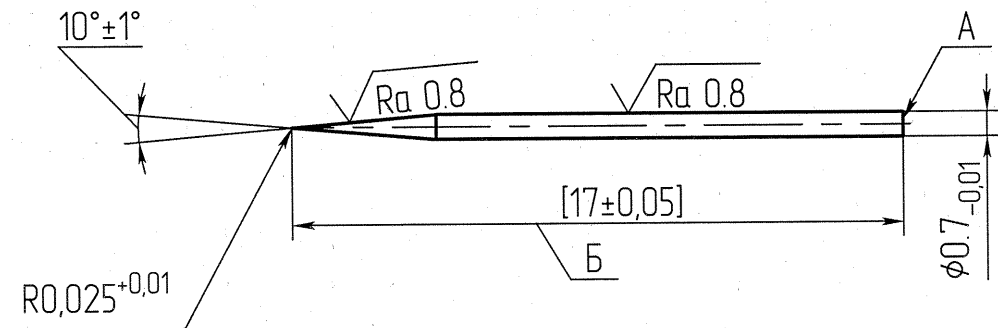

1. Обработку по размеру в квадратных скобках обеспечить за счёт обработки поверхности А в комплекте из 10-20 деталей. Для комплекта размер Б должен быть равен постоянной величине  $\pm 0,005$  мм.
2. Комплект маркировать на бирке одним порядковым номером и применять совместно.
3. Остальные технические требования по СТБ 1014-95.

ГЮЭФ.71611.002

Игла

Сплав ВК6 ГОСТ 3882-74

Лист	Масса	Масштаб
	0,0008	5:1
Лист	Листов	1

Копировал

Формат А4