

ИТ.002-38.013

ИТ.002-38.013-изображено

Ra 6,3 (✓)

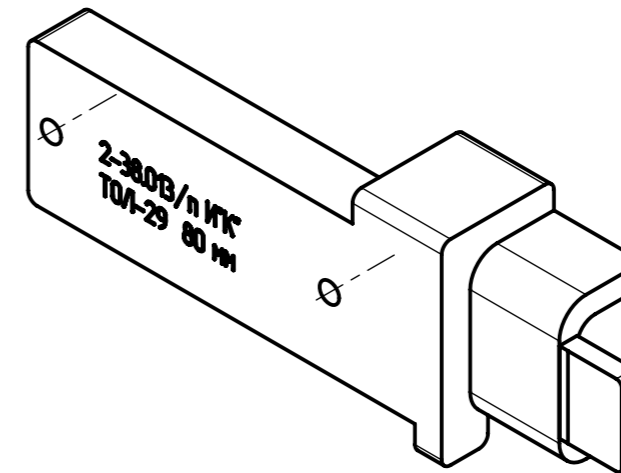
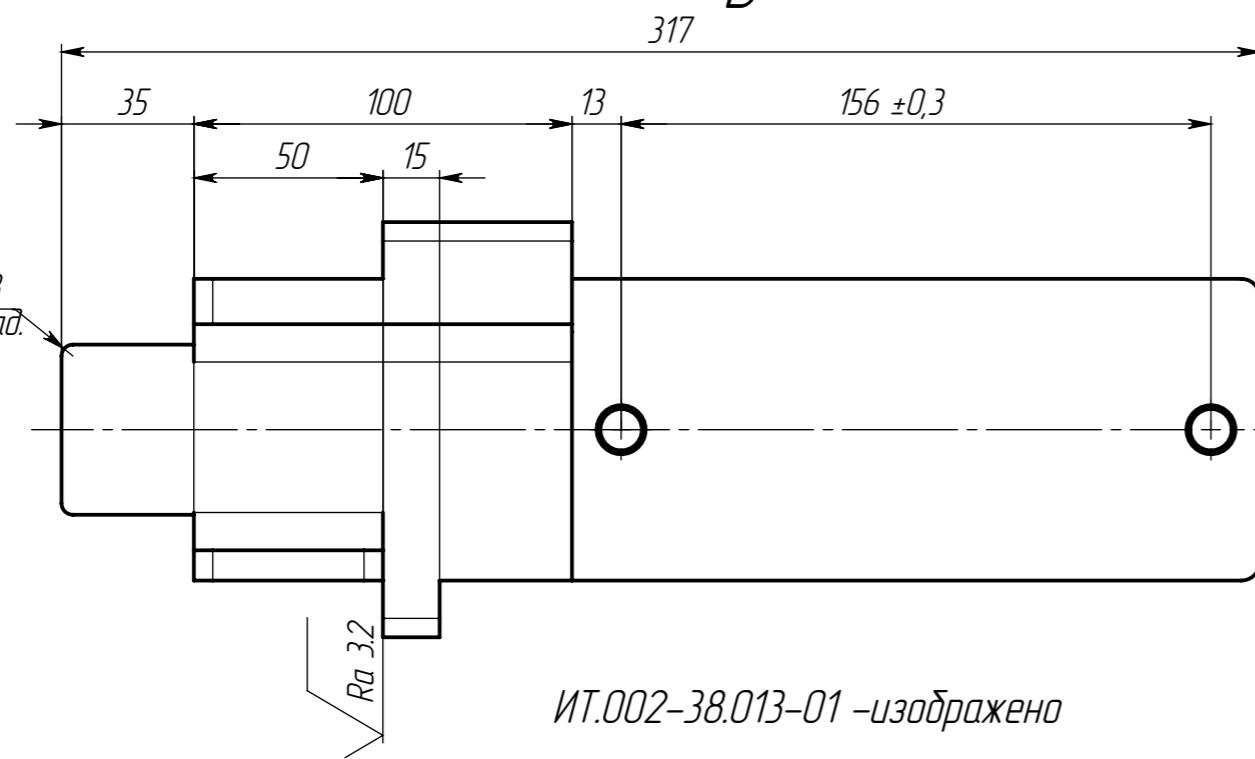
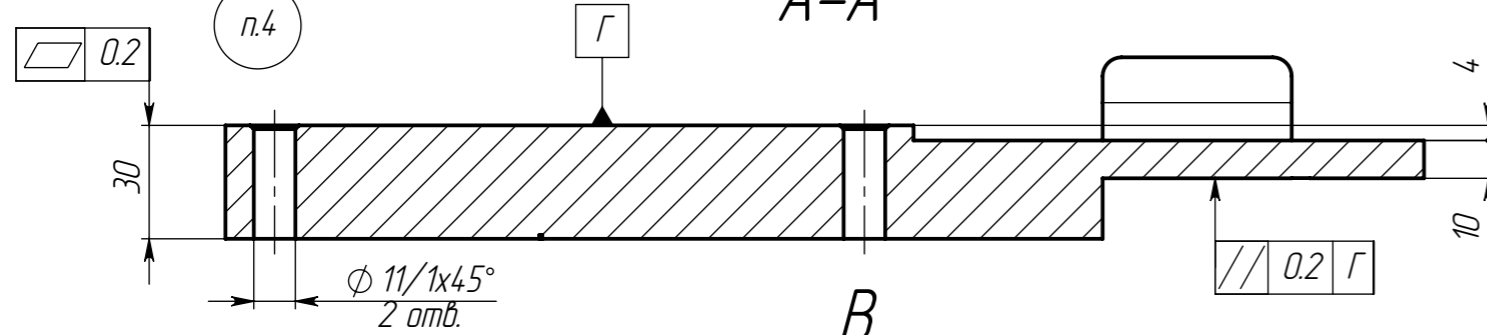
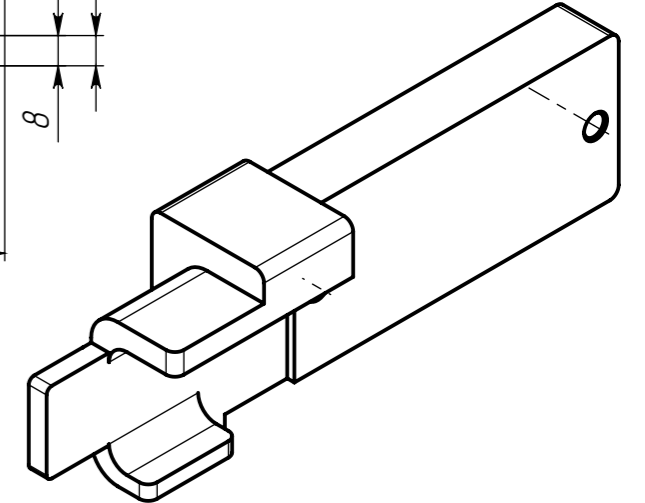
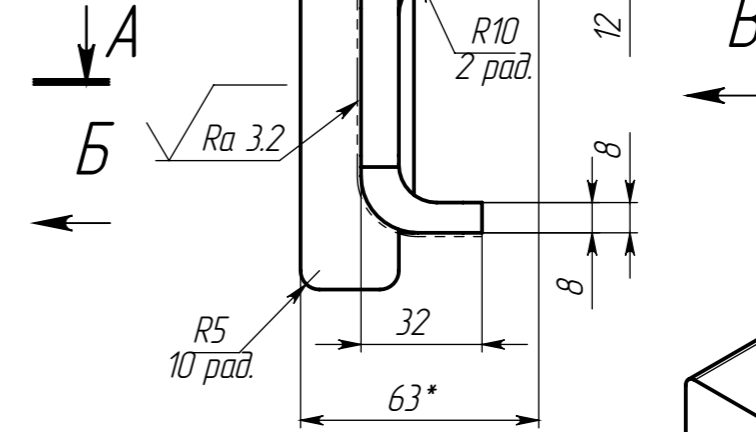
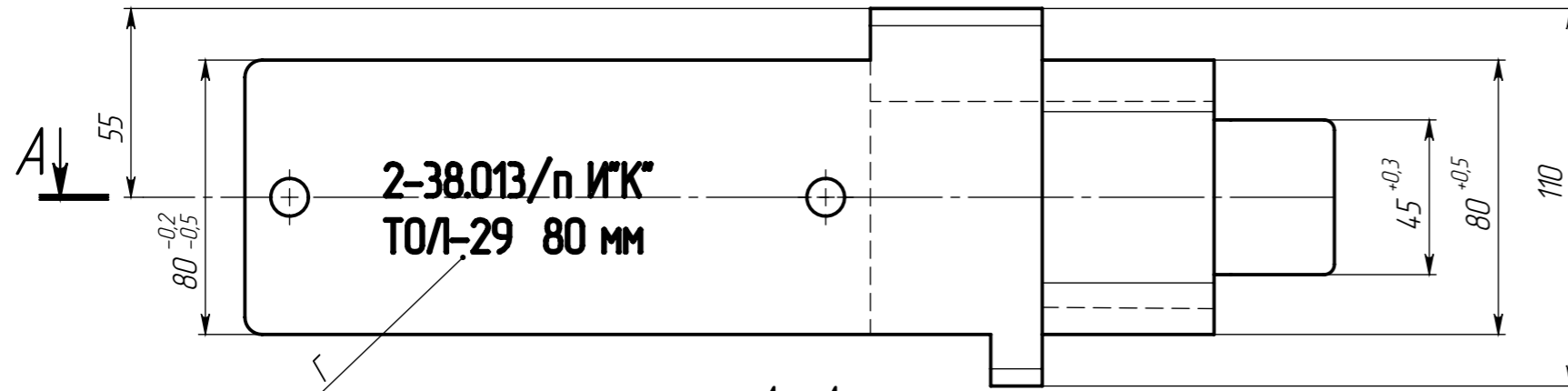

Обозначение	Гравировка
ИТ.002-38.013	2-38.013/п И"К" Т0Л-29 80 мм
ИТ.002-38.013-01	2-38.013-01/п И"К" Т0Л-29 80 мм

- \*Размеры для справок.
- Неуказанные предельные отклонения размеров: Н14, н14, ±IT14/2.
- Острые кромки притупить радиусом R0.5.
- Гравировать согласно таблице, где п - порядковый номер, К - инвентарный номер, по согласованию с заказчиком. Шрифт 10-Пз3 ГОСТ 26.020-80. Глубина гравировки - 1 мм
- Покрытие Ц9.хр. ГОСТ 9.306-85. Площадь покрываемой поверхности F=9 дм . Допуски и шероховатость даны с учетом покрытия.
- 36...42 HRC.

Перв. примен. ИТ.002-38.000  
Справ. №  
Подп. и дата  
Инв.№ дудл.  
Взам.инв.№  
Подп. и дата  
Инв.№ подл.

ИТ.002-38.013				Литера	Масса	Масштаб
Изм/Лист	№ докум.	Подп.	Дата		5,08	1:2
Разраб.	Еремеев		05.08.2020			
Проб.	Булабко					
Т.контр.	Форинов			Лист		Листов 1
Нач. КБ						
Н.контр.	Еремеев					000 "СВЭЛ-СТ"
Утв.	Такарев					г. Екатеринбург
Круг В1-130 ГОСТ 2590-2006 45Х-1 ГОСТ 4543-2016						