

✓ Ra 6,3 (✓)

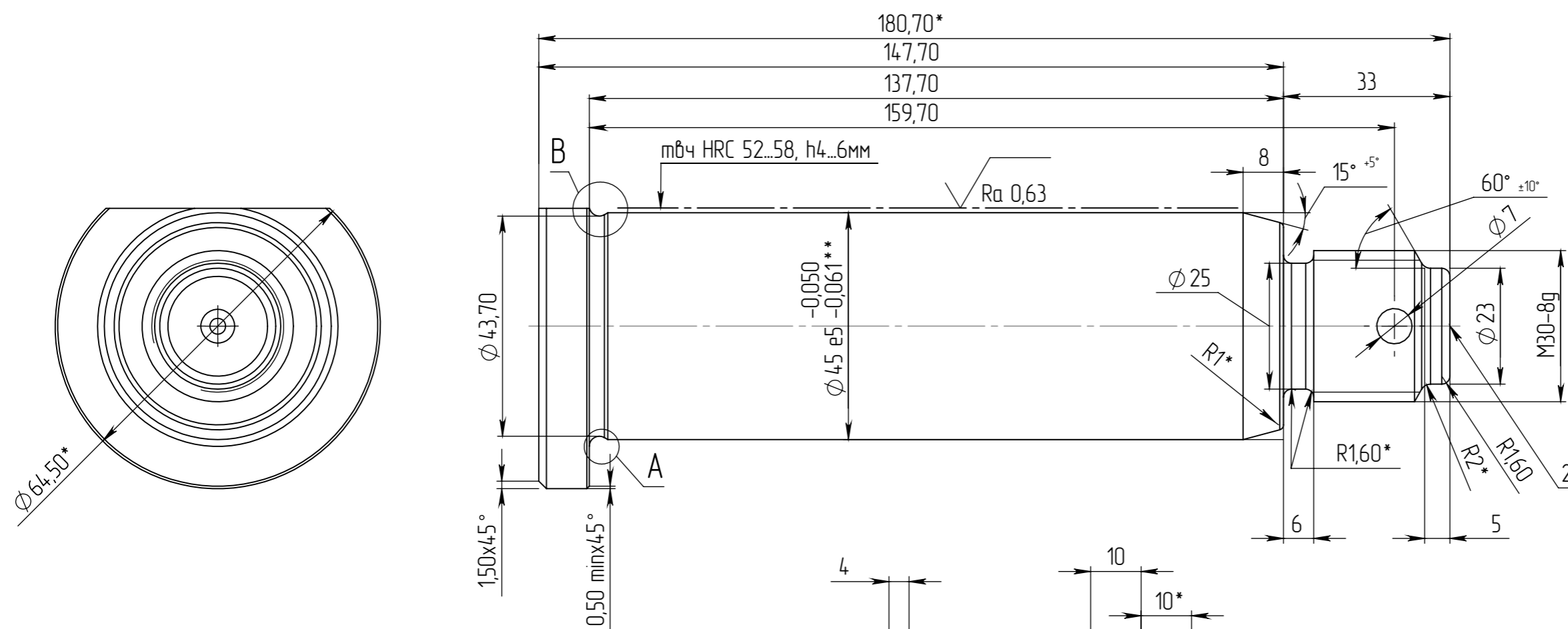

МЕСТНЫЙ А
МАСШТАБ 5 : 1

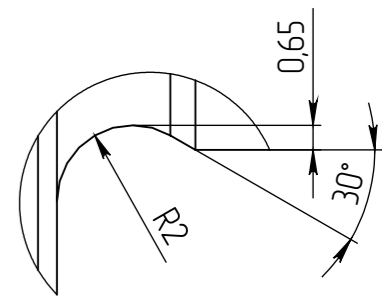

МЕСТНЫЙ В
МАСШТАБ 2 : 1

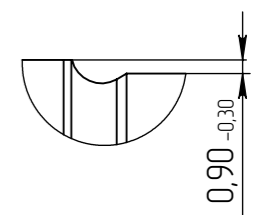

2 отв. центр. А5 ГОСТ14034-74

1. H12, h12, ±1/2.
2. *Размеры для справок.
3. **Возможен верхний допуск -0,04
4. Твердость сердцевины HRC 22...28
5. Шайба ст20
6. Гайка DIN 937, ГОСТ 5932-73, и EN ISO 7038.
7. По согласованию ось отверстия Ø7мм можно повернуть на 90°

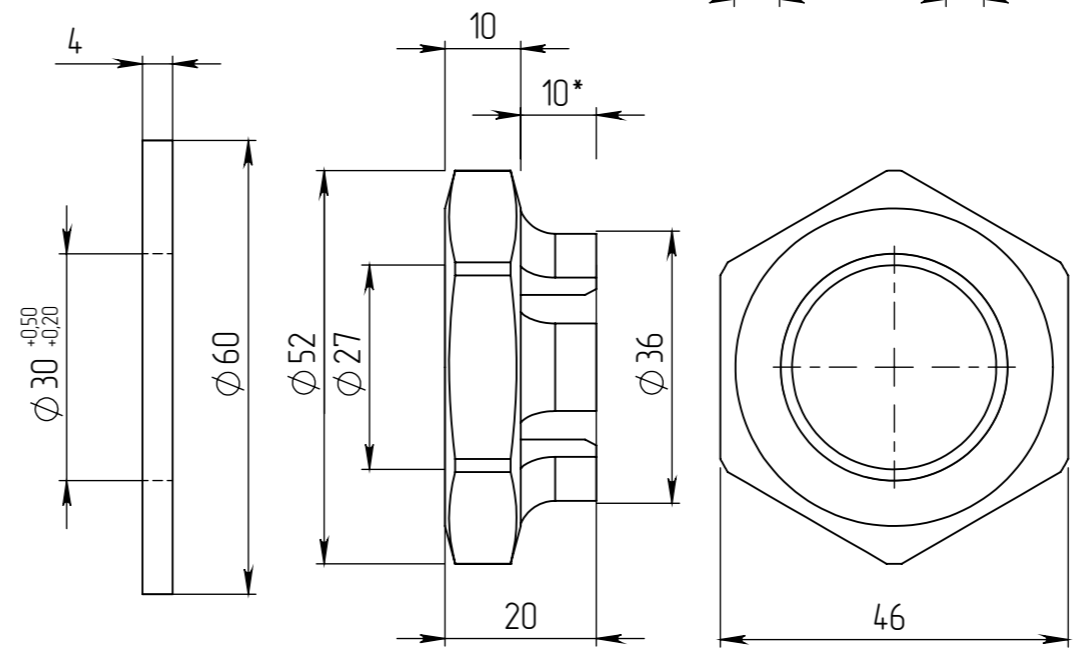
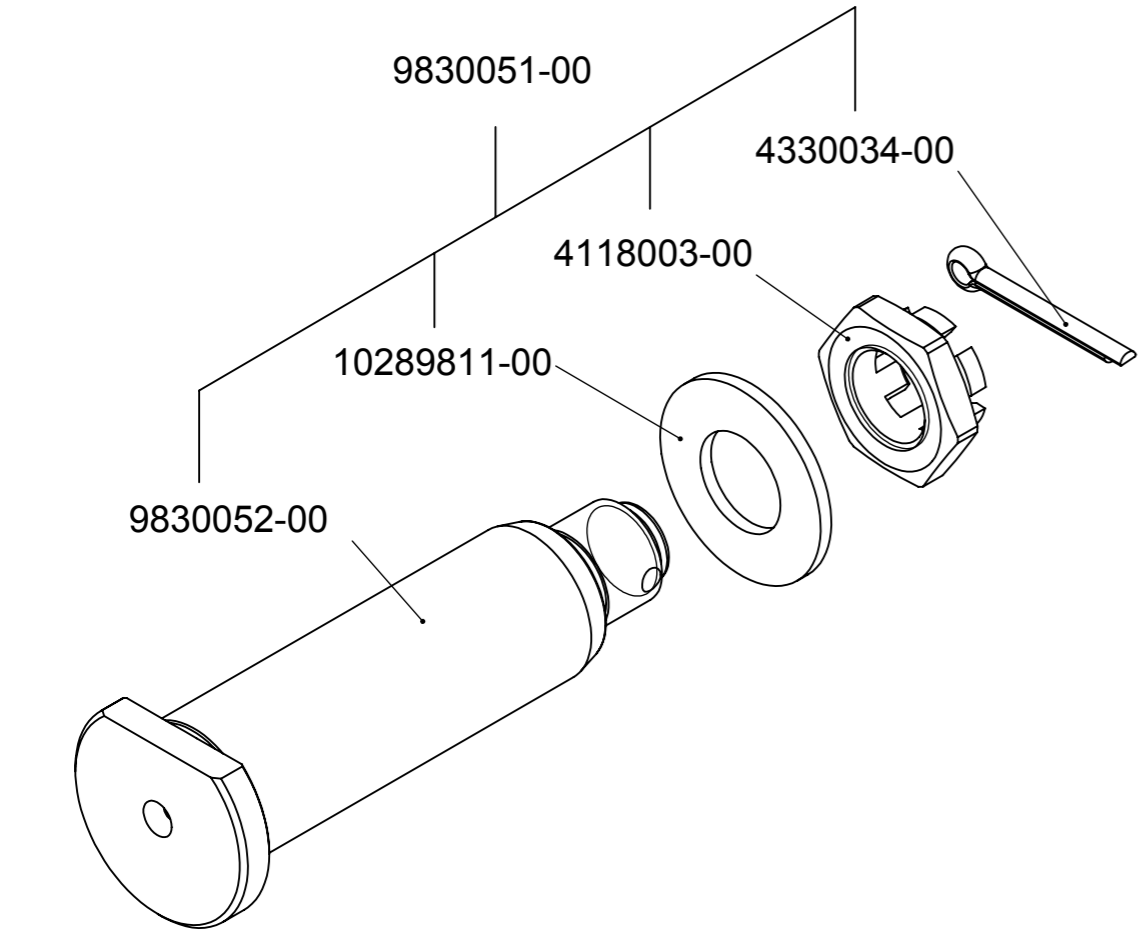

ЕСЛИ ИНАЧЕ НЕ ОПРЕДЕЛЕНО: Размеры в миллиметрах Финишная обработка: Допуски: линейные: угловые:		FINISH:	снять заусенцы, острые кромки притупить	не масштабировать чертеж	изменение 00
фамилия	подпись	дата		наименование: Ось цилиндра грейфера	
чертил Кулагин А.И.		24.01.2018			
провер. Кулагин А.И.					
одобрил					
MFG					
Q.A			материал: Сталь 40Х ГОСТ 4543-71	чертеж № ЛНВ-9830051-00	A3
подтверждено производством				масштаб: 1:2	лист 1 из 1
			вес:	кг.	