

0707.40384.1.813

√ Ra12,5 (√)

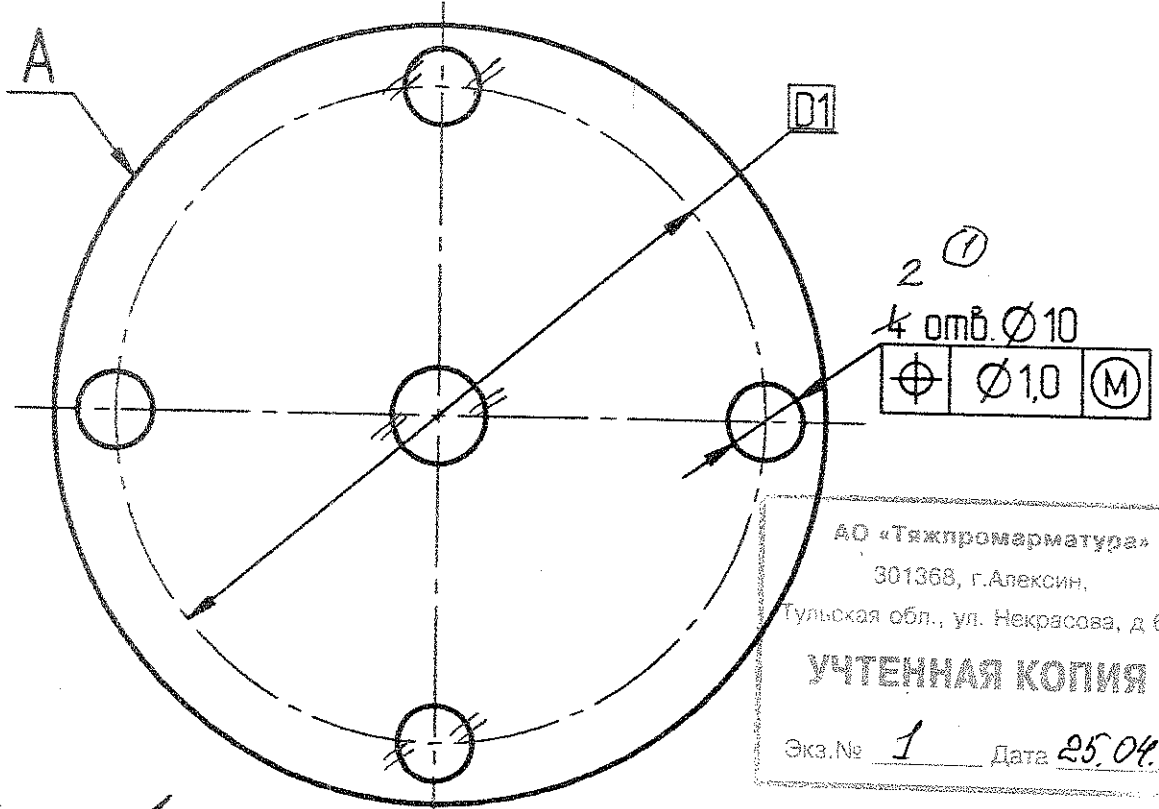
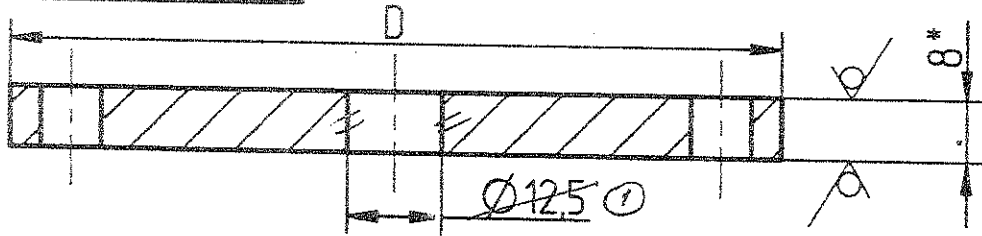

АО «Тяжпромарматура»
301368, г.Алексин,
Тульская обл., ул. Некрасова, д 60
УЧТЕННАЯ КОПИЯ
Экз. № 1 Дата 25.04.17

Таблица 1

Обозначение	D, мм	D ₁ , мм	Масса, кг
0707.40384.1.813	Ø130	Ø115	0,8
-01	Ø102	Ø86	0,5

1. Класс вырезаемой заготовки по контуру А – К1110 ГОСТ14792-80.
2. *Размер для справок.
3. Н14, н14.

Инв. № подл. 28305
 Изм. инв. № 01
 Инв. № докл.
 Подп. и дата
 Справ. №
 Перв. примен. МА39025-1400АБ

0707.40384.1.813

Крышка

					Лист Б-Пт-0-8 ГОСТ 19903-74 Стэнсп2 ГОСТ 14637-89		
Изм	Лист	№ докум.	Подп.	Дата	Лит.	Масса	Масштаб
Разработ		Антонов		14.02	01	СМ. Табл.1	-
Проб.		Кобылин		11.02.08			
Т. контр.		Тульчев		11.02.08			
Н. контр.		Кузнецова		18.02.08	Лист	Листов	1
Утв.		Кобылин		14.02.08			

0707.40311.980

12.5 (✓)

Первоприменяемость
МА 39208-150BA

Справ. N

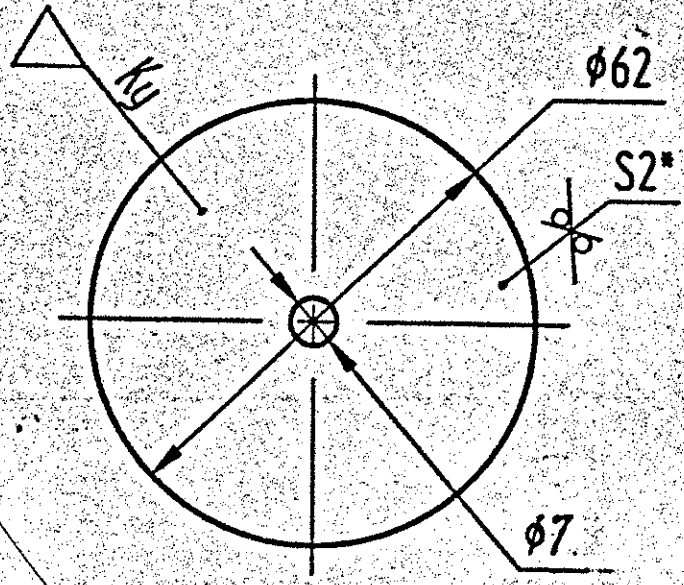

1.*Размер для справок.
2.H14, h14.

0707.40311.980

Инв. N подл.	Подп. и дата	Взам. инв. N	Инв. N	Подп. и дата
4022219	Сидоров 04.04.99			
Изм./Лист	N докум.	Подп.	Дата	
Разраб.	Пятков	Пятков	28.9.88	
Проб.	Шелпаков	Шелпаков	1.11.88	
Т. контр	Долгов	Долгов	1.5.89	
Н. контр	Школьников	Школьников	23.03.88	
Утв.	Прохорчев	Прохорчев	25.2.89	

Крышка	Лист	01	Масса	0.05	Масштаб	1:1
	Лист		Листов	1		
Лист	Б-ПН-2 ГОСТ 19903-74		ОК360В ГОСТ 16523-89			

Формат А4

0707.403143.731

Перв. примен.
МА39230-100AB

Справ. №

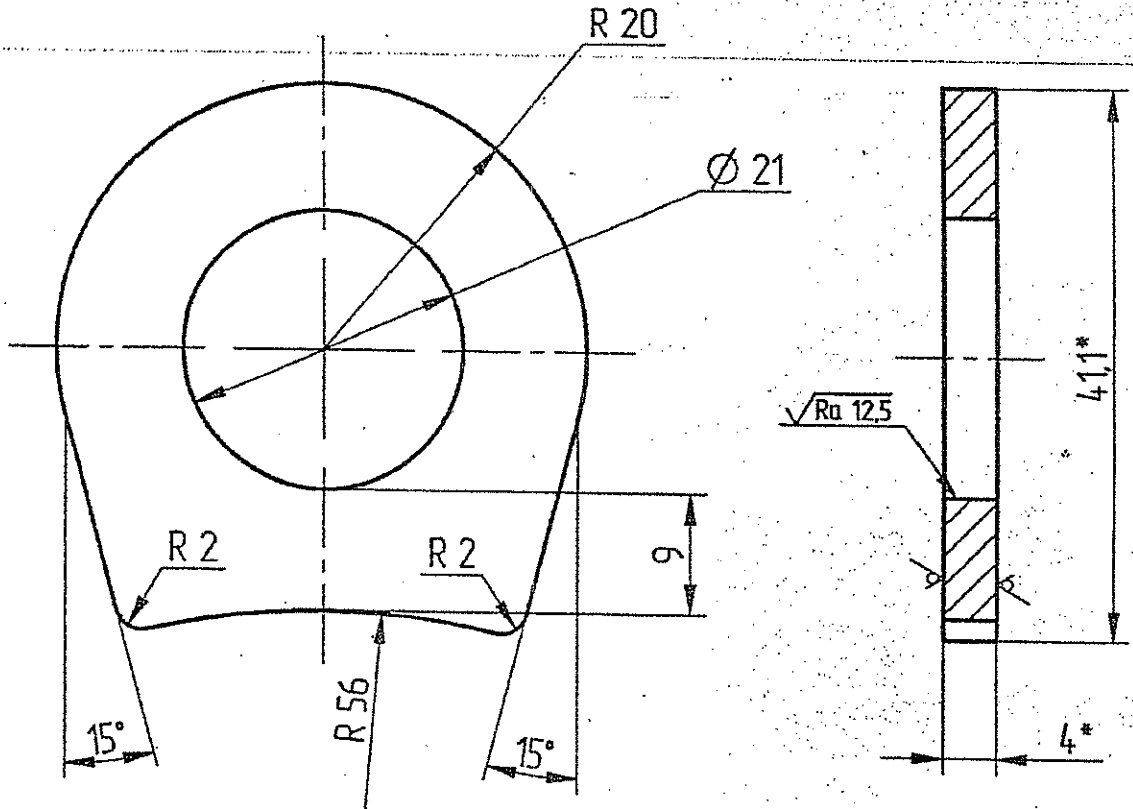

1. ТТ на вырезку заготовки по контуру К1110 ГОСТ 14792-80, напыльбы не допускаются.
2. *Размеры для справок.
3. Н14

сделано УГК
20.07.17

4. Допускается изготовление из Лист Б-ПН-0-5 ГОСТ 19903-74
265-09Г2С-5 ГОСТ 19281-2014

Инв. № лодл.	29996
Лодл. и дата	14.12.16
Взам. инв. №	29918
Инв. № дубл.	
Лодл. и дата	

1	ЗАМ	07ГКСБ-16	Сид	16.01.17
Изм.	Лист	№ докум.	Посл.	Дата
	Разраб.	Поздняков	Сид	16.01.17
	Проб.	Варобьев	Сид	16.01.17
	Т. контр.	Егоренко	Сид	16.01.17
	ОГСвар.	Рогов	Сид	16.01.17
	Н. контр.	Федосов	Сид	16.01.17
	Утв.	Комаров	Сид	16.01.17

0707.403143.731

Проушина

Лит.	Масса	Масштаб
Г1	0,032	2:1
Лист:	Листов: 1	

Лист Б-ПН-0-4 ГОСТ 19903-74
265-09Г2С-5 ГОСТ 19281-2014

Тяжпромартуратура

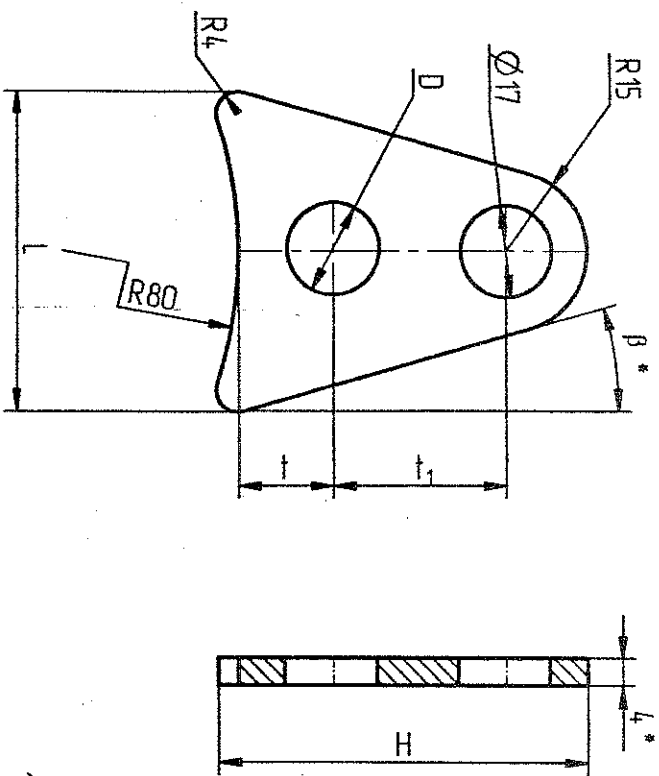

1. ТТ на вырезку эскизобработки по контуру К 110 ГОСТ 14792-80, напильны не допускаться.
2. * Размеры для справок.

Обозначение	β, град	Размеры, мм					Масса, кг	Применяемость
		D	H	L	t	t ₁		
0707.506232.615	16	Ø17	68	59	17,4	32	0,09	МА39208-080
		Ø21	19,4	30				МА39230-100
-02	15	Ø17	62	54	16	28	0,06	МА39208-080

АО «Техпромметаллургия»
 301368, г. Алексин,
 Тульская обл., ул. Невская, д. 60
УЧЕТНАЯ КОПИЯ
 Экз. № 1
 Дата 25.08.16

Изд.		07/К30-16		Вед.		12.08.16		0707.506232.615	
Изм./Лист	№ док-м.	Подп.	Длина	Проушина					
Разработ.	Водопольд	З.Кочуров	454/6						
Проб.	Кочуров	М.В.Васильев	10/11						
Т. контр.	Волгод	М.В.Васильев	10/11						
И. контр.	Федосов	М.В.Васильев	10/11						
Б-ПН-0-4 ГОСТ19903-74				Лист		265-09120-5		ГОСТ 19281-2014	
Лист	Масса	Масштаб							
A	См. табл.	1:1							
Лист	Листов	1							

29016 / 23.05.16

0707403112.745

125
V(V)

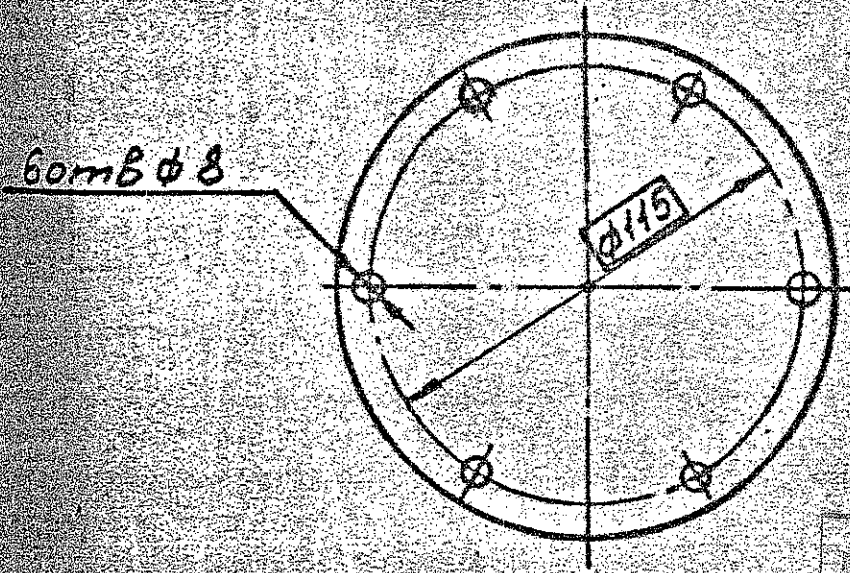
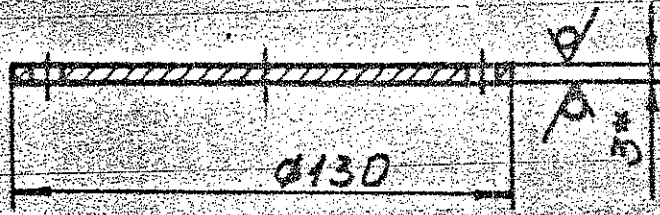

1. Гр. I ост. 26-07-1419-76.
2. Размер для справок.
3. Неуказанные предельные отклонения размеров: H14, h14, ±t/2.

Проверено УГК
 Подпись: *ed*
 Дата: 15.07.16

3	07R285-88	Зачем	23.11.99	0707403112.745	Лист	Масса	Масштаб
2	07R234-95	Kol	3.11.95				
1	07R226-94	Kol	2.29.94				
ИЗМ.	Лист	Исполн.	Подп.	Дата	Крышка	0,31	1:2
Разраб.	Карбань	Бочко	11.7.99				
Проб.	Воронин	Крив	5.8.93				
Контр.	Чельская	Бочко	8.08.93				
И-КОНТ.					Лист	Листов	1
Читб.	Кичичин		16.8.95	Лист Б-ПН-3 гост 19903-74			
				20-1 гост 1577-81			