

СТ1.400СБ

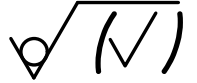

Сварные швы на длине 20мм недопустимы

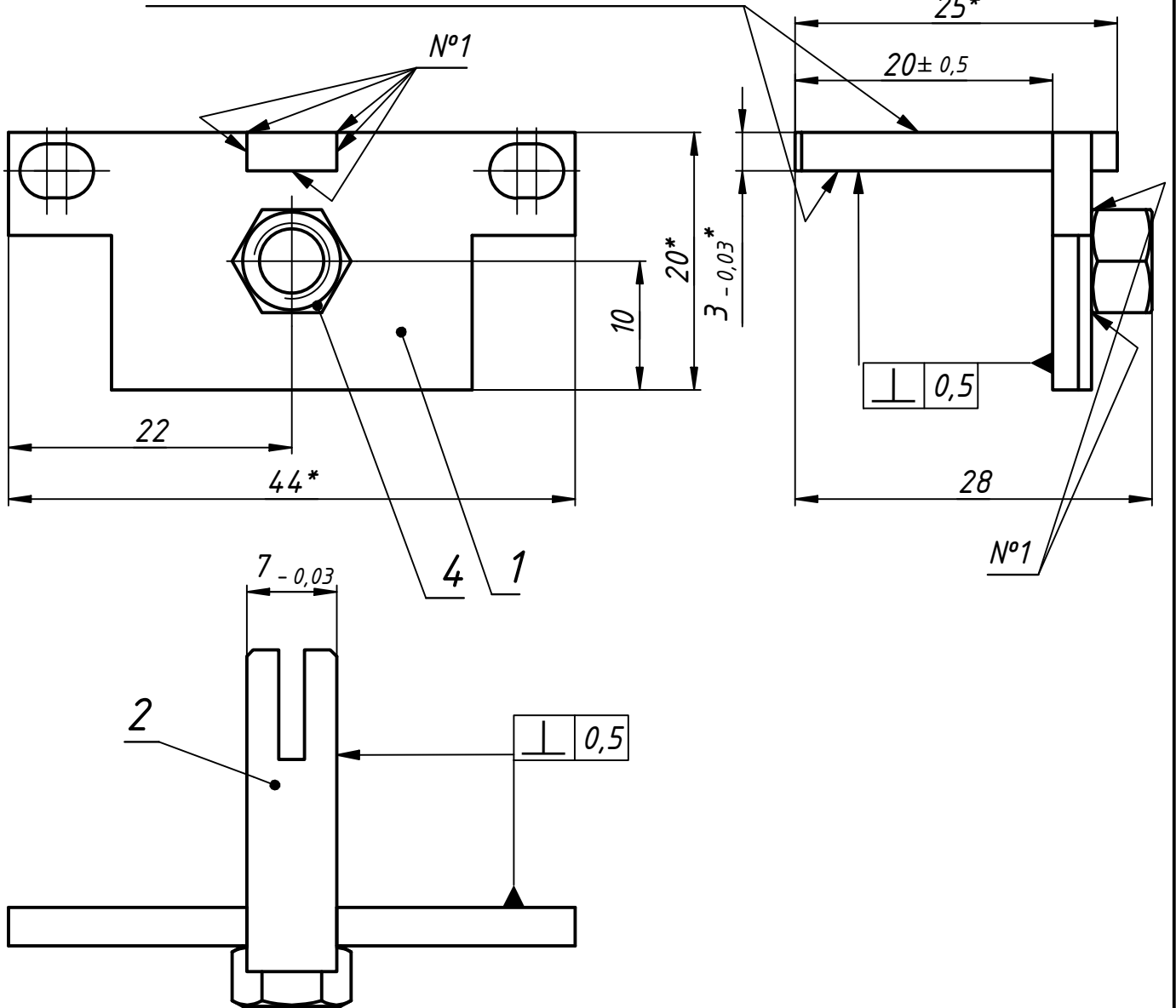

1. Общие допуски по ГОСТ 30893.2-МК.
2. Сварные швы ГОСТ 14771-76-У4-УП- 2 в
3. Покрытие: Хим. окс. прм.
- 4\*. Размеры для справок.
5. Маркировать и клеймить по ГОСТ 2.314-68 на бирке

Перв. примен.

Справ. №

Подп. и дата

Инв. № дубл.

Взам. инв. №

Подп. и дата

Инв. № подл.

СТ1.400СБ

Изм.	Лист	№ докум.	Подп.	Дата
Разраб.		Банковский		05.02.2019
Пров.				
Т. контр.				
Нач.отд.				
Н. контр.				
Утв.				

Вилка

Лит.	Масса	Масштаб
	0,02	2:1
Лист	Листов	1

ИП  
БАНКОВСКИЙ В.Ю.