

93 000

Перв. примен.

Справ. №

Подп. и дата

Взам. инв. №

Инв. № дробл.

Подп. и дата

Инв. № подл.

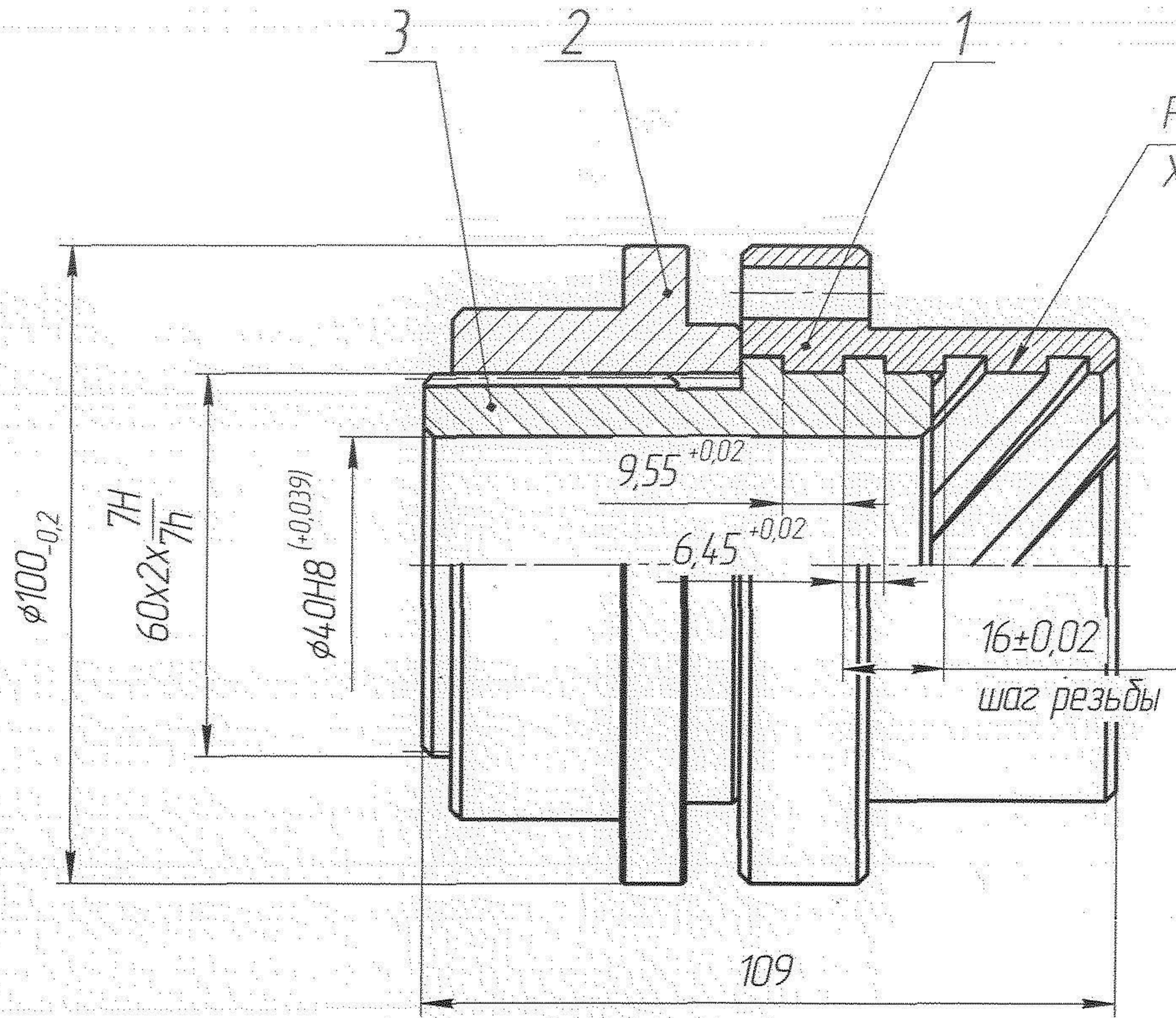

Резьба пятизаходная правая
Ход резьбы P=80мм

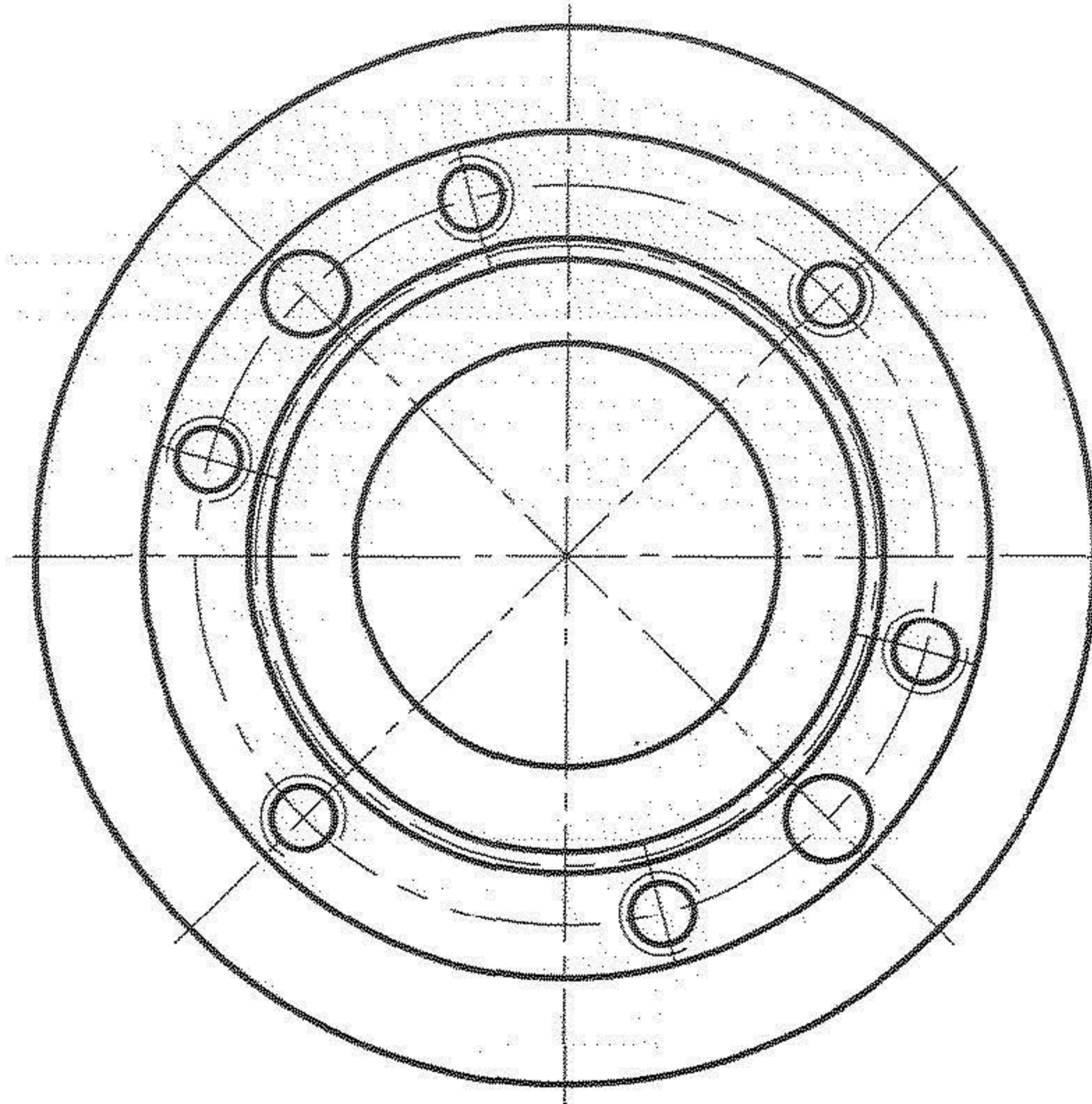

1. Радиальный зазор в шлицевом соединении тах 0,05мм
2. Осевой зазор в резьбовом соединении тах 0,02мм
3. Консервация детали смазкой ПВК по ГОСТ 19537-83 в соответствии с ГОСТ 9.014-78. Транспортирование и хранение в бумажно-пленочной обертке.

3	015	ВТУЛКА	СТАЛЬ40Х	1	0,8	0,8	
2	009	ВТУЛКА	СТАЛЬ40Х	1	0,3	0,3	
1	008	ВТУЛКА	СТАЛЬ40Х	1	0,6	0,6	
Поз.	Обозначение	Наименование	Матер.	Кол.	1шт.	Общ.	Прим.
					Масса	Масса	
000 СБ							
Изм.	Лист	№ докум.	Подп.	Дата	Лит.	Масса	Масштаб
Разраб.						1,7	1:1
Пров.					Лист	Листов	1
Т.контр.							
Н.контр.							
Утв.							
Сбор.							

Копировал

Формат А3