

015

3,2 ✓(✓)

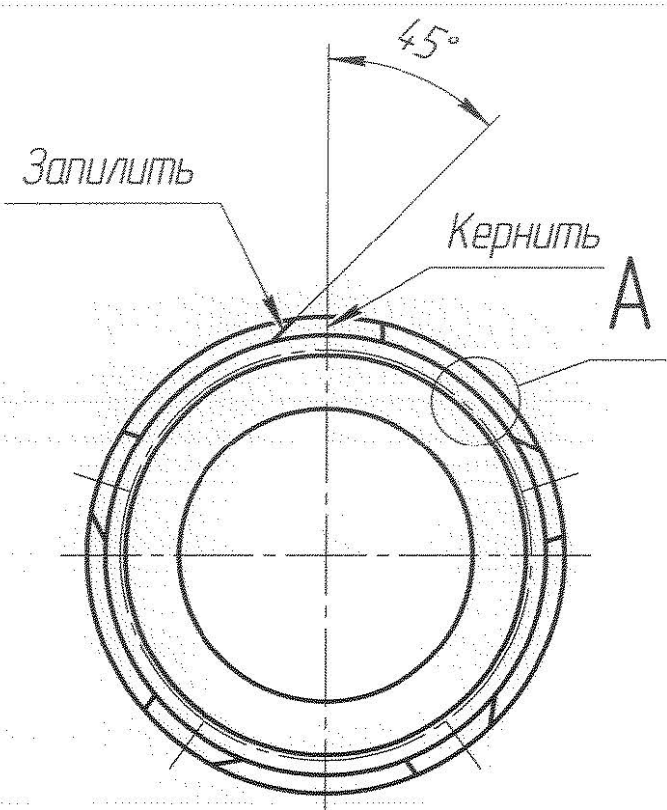

Условное обозначение вала по ГОСТ 6033-51	60x2x7h	
Модуль	m	2
Число зубьев	z	28
Смещение исходного контура	xm	0,9
Длина общей нормали	W	33,435 ^{-0,015} _{-0,04}
Толщина зуба по хорде делительной окружности	S	4,181
Диаметр делительной окружности	d	56

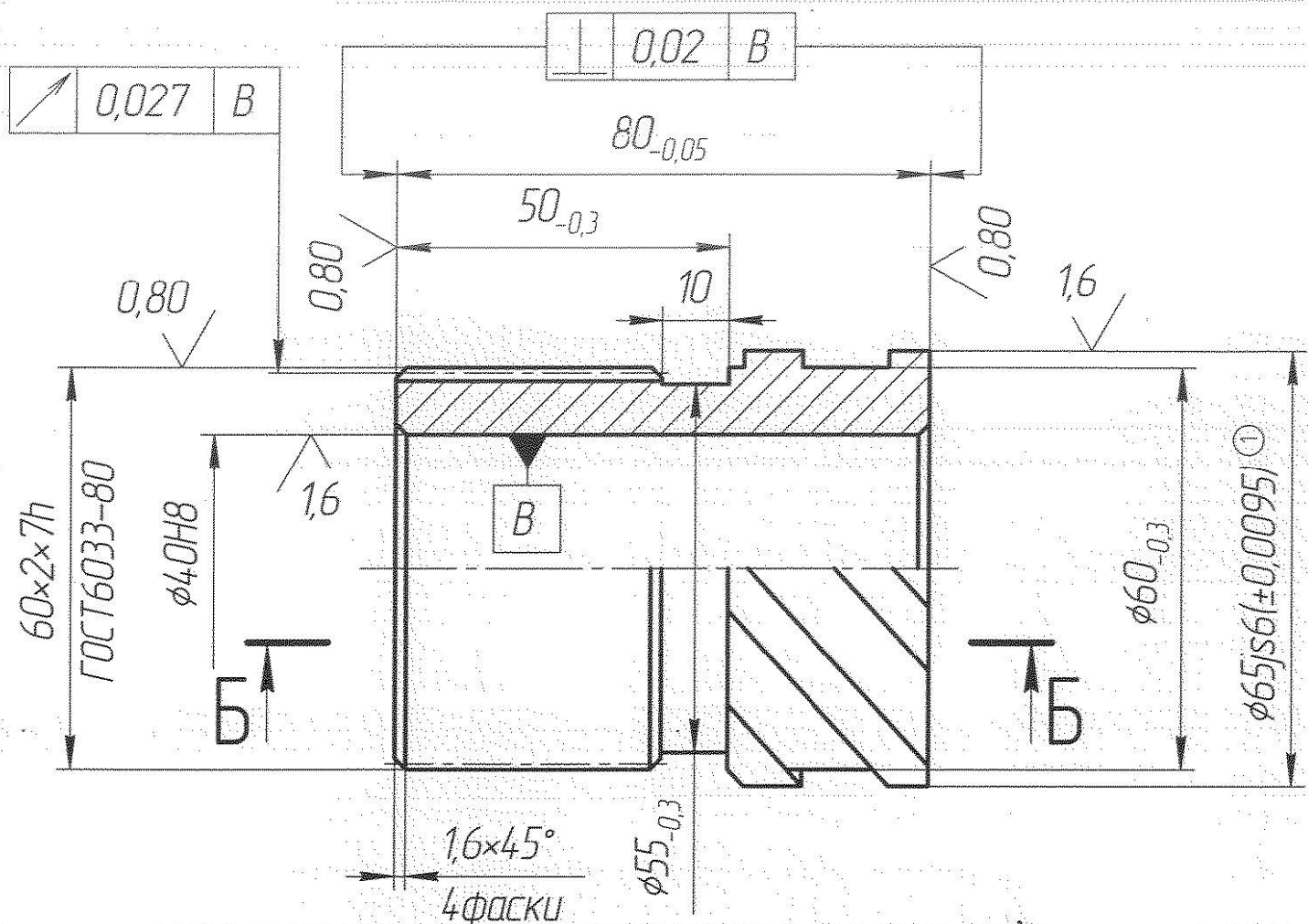
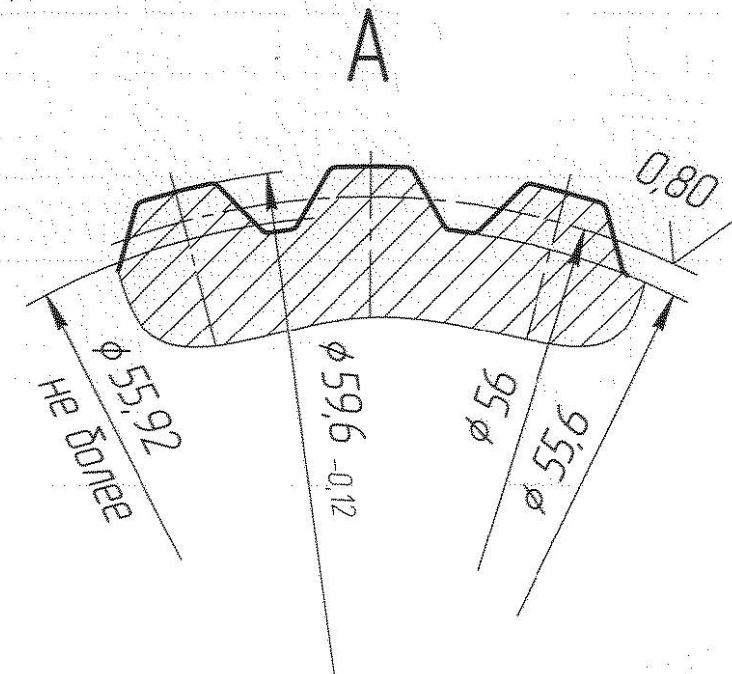
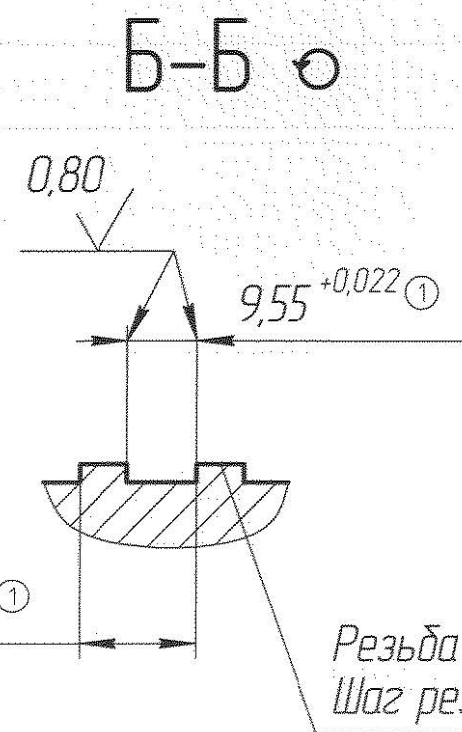

1. 45...50 HRC₃ ② ③ ④
2. H14, h14, ± $\frac{IT14}{2}$, угловых размеров ± $\frac{AT16}{2}$.
3. *Размеры согласовать с ответной деталью ВТУЛКА черт.№008
4. Детали маркировать одним порядковым номером и применять совместно. Маркировка шрифтом 5-Пр3 по ГОСТ26.008-85.
5. В месте нанесения крена ось симметрии зуба должна совпасть с осью симметрии витка резьбы.

Перв. примен.	
Справ. №	
Подп. и дата	
Изм. №	
Взам. инв. №	
Инв. №	
Изм. №	
Подп. и дата	
Изм. №	

①			17.09.18
②			12.03.13
③			14.10.11
④			28.09.09
Изм.	Лист	№ докум.	Подп.
Разраб.			
Проб.			
Т.контр.			
Н.контр.			
Утв.			

015			
ВТУЛКА	Лист	Масса	Масштаб
		0,8	1:1
	Лист	Листов	1
Сталь 40X ГОСТ4543-71			