

T.2320-5457

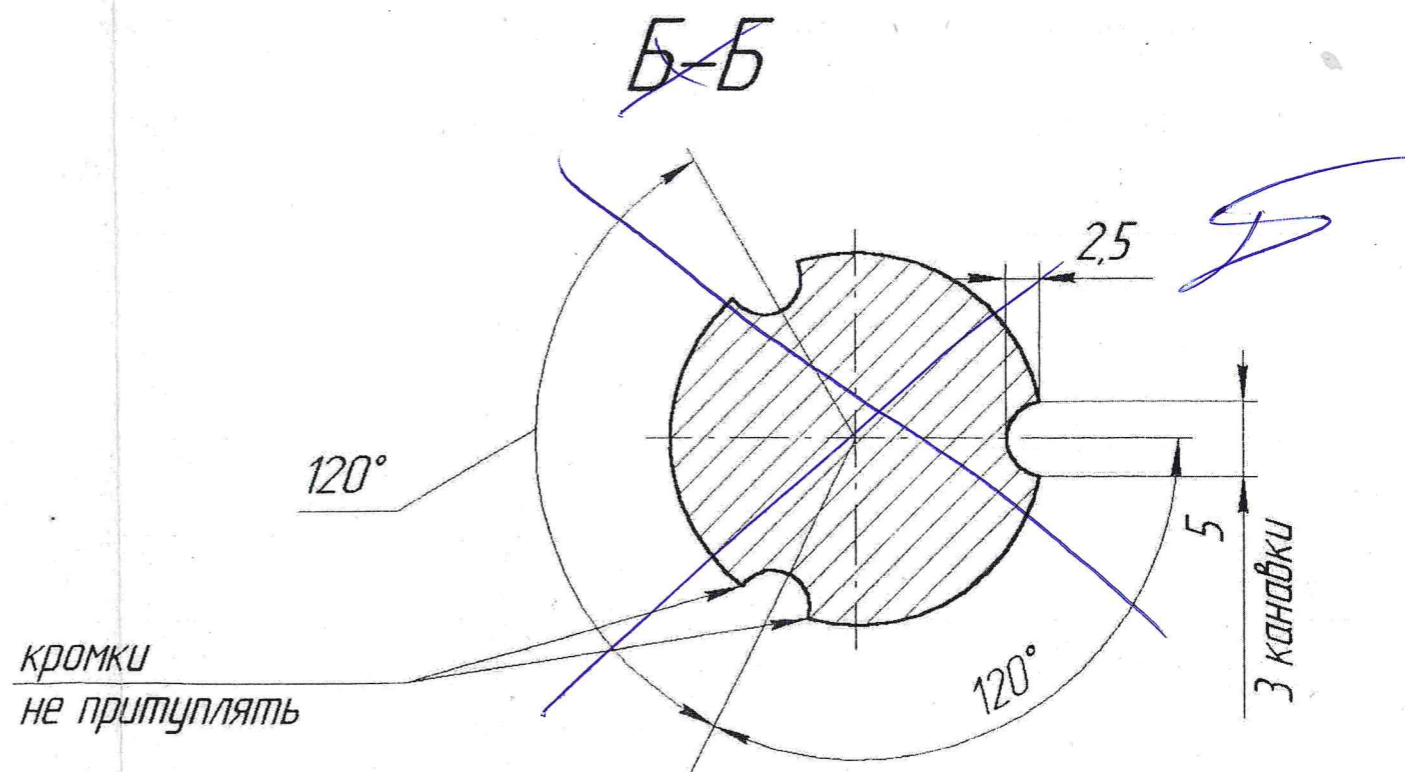

Rz20 ✓ (✓)

Морзе 4 AT8
ГОСТ 25557-82

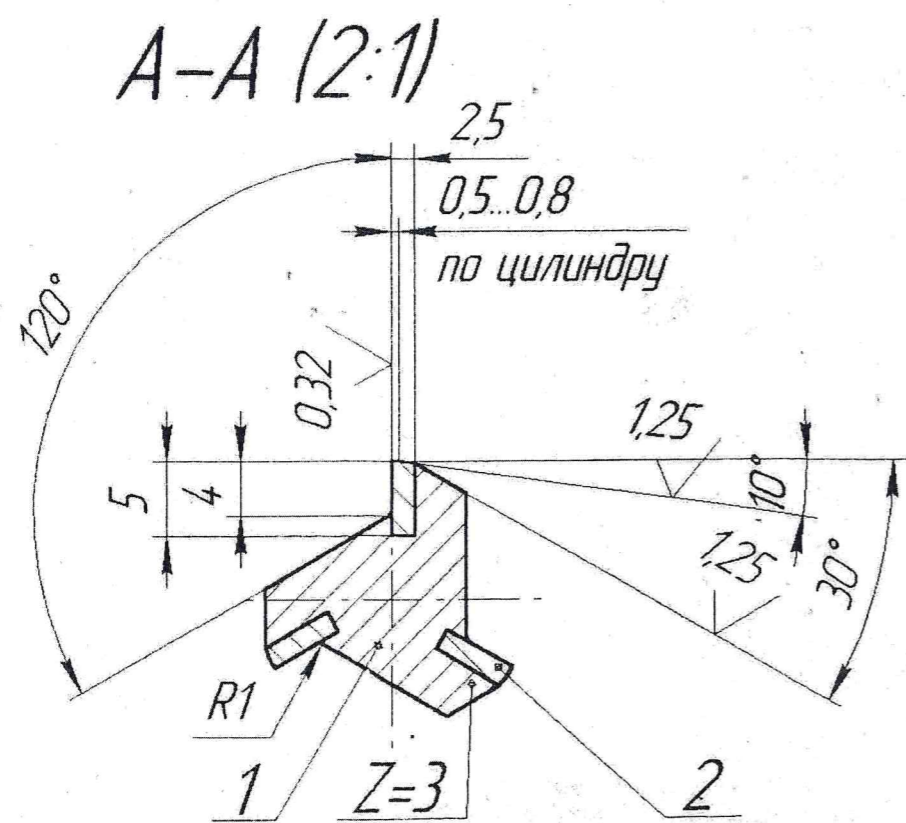
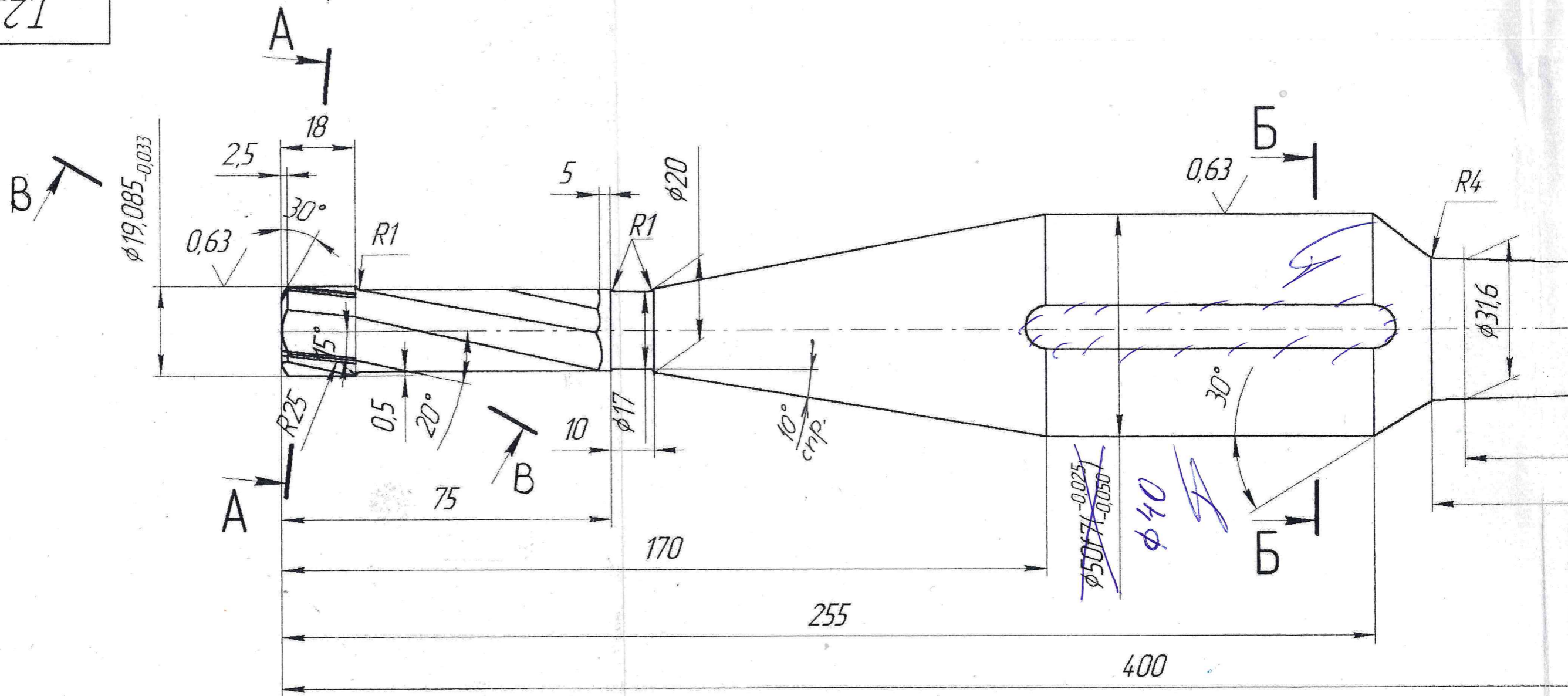
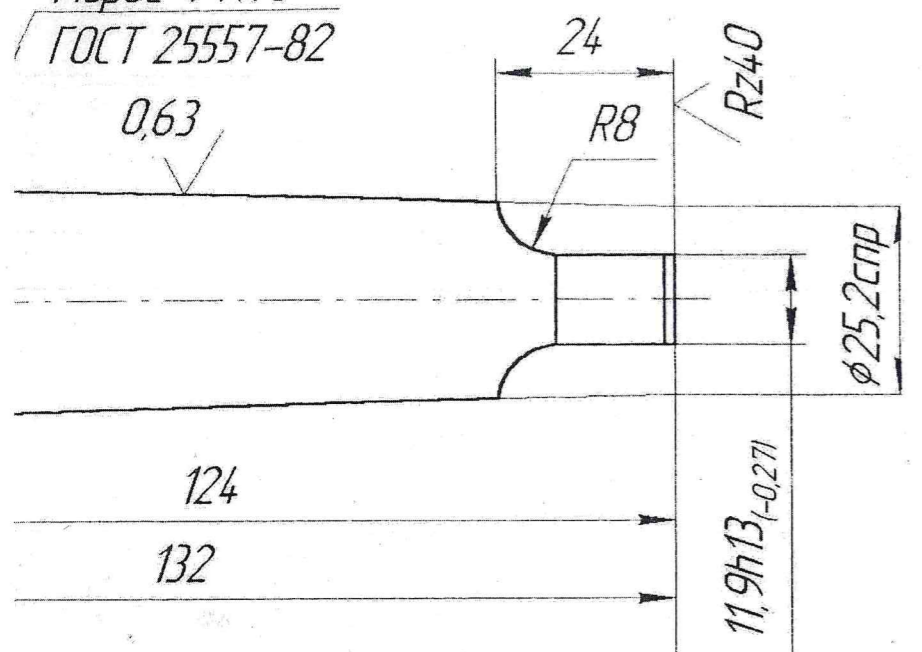

B-B

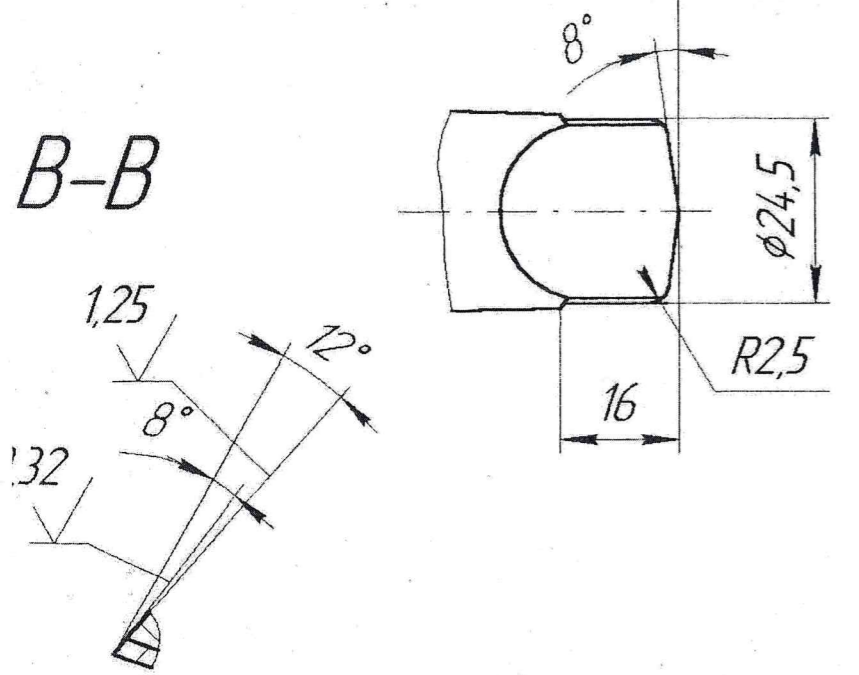

1. Направляющая часть 50...56 HRCэ, хвостовик 32...42 HRCэ.
2. h14, IT14/2.
3. Радиальное биение по ленточкам на всей длине рабочей части относительно оси конуса Морзе не более 0,032 мм.
4. Биение главных режущих кромок и направляющей относительно оси конуса Морзе не более 0,04 мм.
5. Обратная конусность 0,04...0,08 мм на 100 мм длины режущей части.
6. Спираль канавок правая. Шаг $P=165$ мм.
7. Центровые отверстия В2 ГОСТ 14034-74.
8. Маркировать: Т.2320-5457; $\phi 19H11$; ВК8.
9. Остальные технические требования по ГОСТ 12509-75.

2	ГОСТ 25424-90	Пластина №25130	3		ВК8		
1	.01	Корпус	1		Сталь 9ХС		
Поз.	Обозначение	Наименование	Кол	Масса	Материал	Примеч.	
			ст. мод:		дет. № Д49.78.01-1Ц.1		
Т.2320-5457							
					Лит.	Масса	
Изм	Лист	№ докум.	Подп.	Дата	Зенкер $\phi 19 H11$		
Разраб.	Калузина	ВКСаур	15.01.2007				Масштаб
Проб.							1:1
Т.контр.							Лист
Н.контр.					94326		
Утв.							