

2029.2

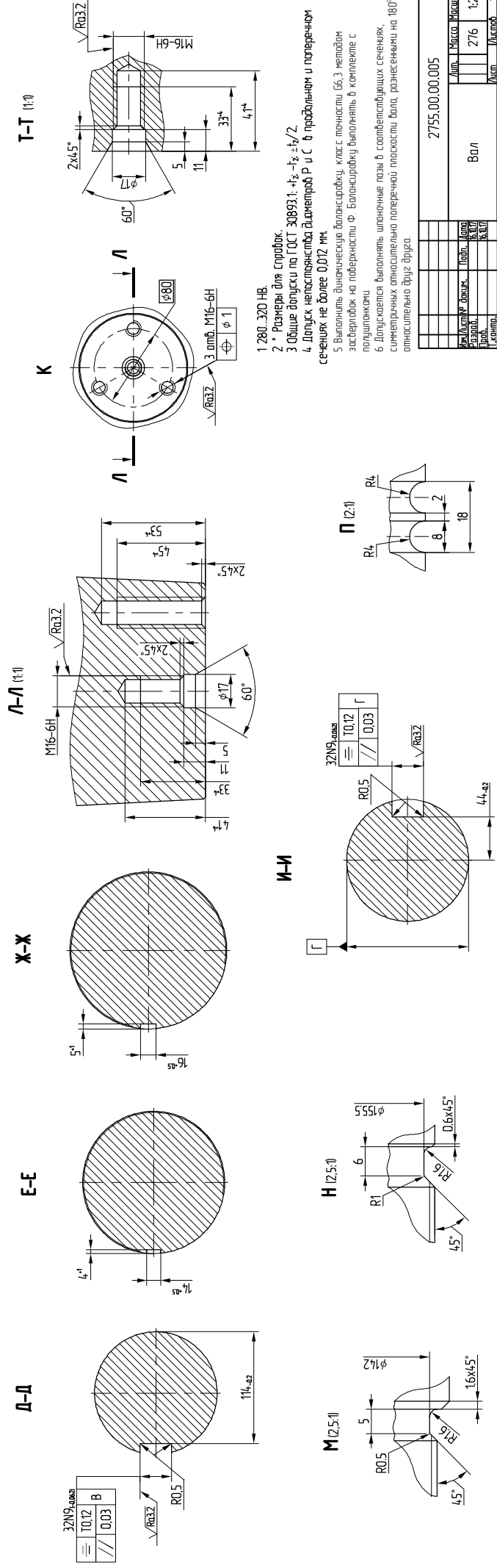

- 1 280...320 НВ.
- 2 * Размеры для справок
- 3 Общие допуски по ГОСТ 30893.1-+2 -+2 ±1/2.
- 4 Допуск несоосности диаметр Р и С в разобранном и поперечном сечениях не более 0,012 мм
- 5 Выполнить диаметрскую балансировку, класс точности 6Б,3 методом заусербок на поверхности Ф. Балансировка выполнять в комплексе с полировкой
- 6 Допускается выполнять шпоночные пазы в соответствующих сечениях, симметричных относительно поперечной плоскости Вала, разнесенными на 180° относительно друг друга

Мат. № подл.	Техн. и дата	Вариант №	Мат. № подл.	Техн. и дата	Вариант №	Мат. № подл.	Техн. и дата	Вариант №	Мат. № подл.	Техн. и дата	Вариант №
2755.00.00.005											
Мат. № подл.	Техн. и дата	Вариант №	Мат. № подл.	Техн. и дата	Вариант №	Мат. № подл.	Техн. и дата	Вариант №	Мат. № подл.	Техн. и дата	Вариант №
2755.00.00.005											
Мат. № подл.	Техн. и дата	Вариант №	Мат. № подл.	Техн. и дата	Вариант №	Мат. № подл.	Техн. и дата	Вариант №	Мат. № подл.	Техн. и дата	Вариант №
2755.00.00.005											