

СИБУР-2.10.00.00.000СБ

$\sqrt{Ra\ 3,2}$ (✓)

Перв. примен.

Справ. №

Подпись и дата

Инв. № дубл.

Взам. инв. №

Подпись и дата

Инв. № подл.

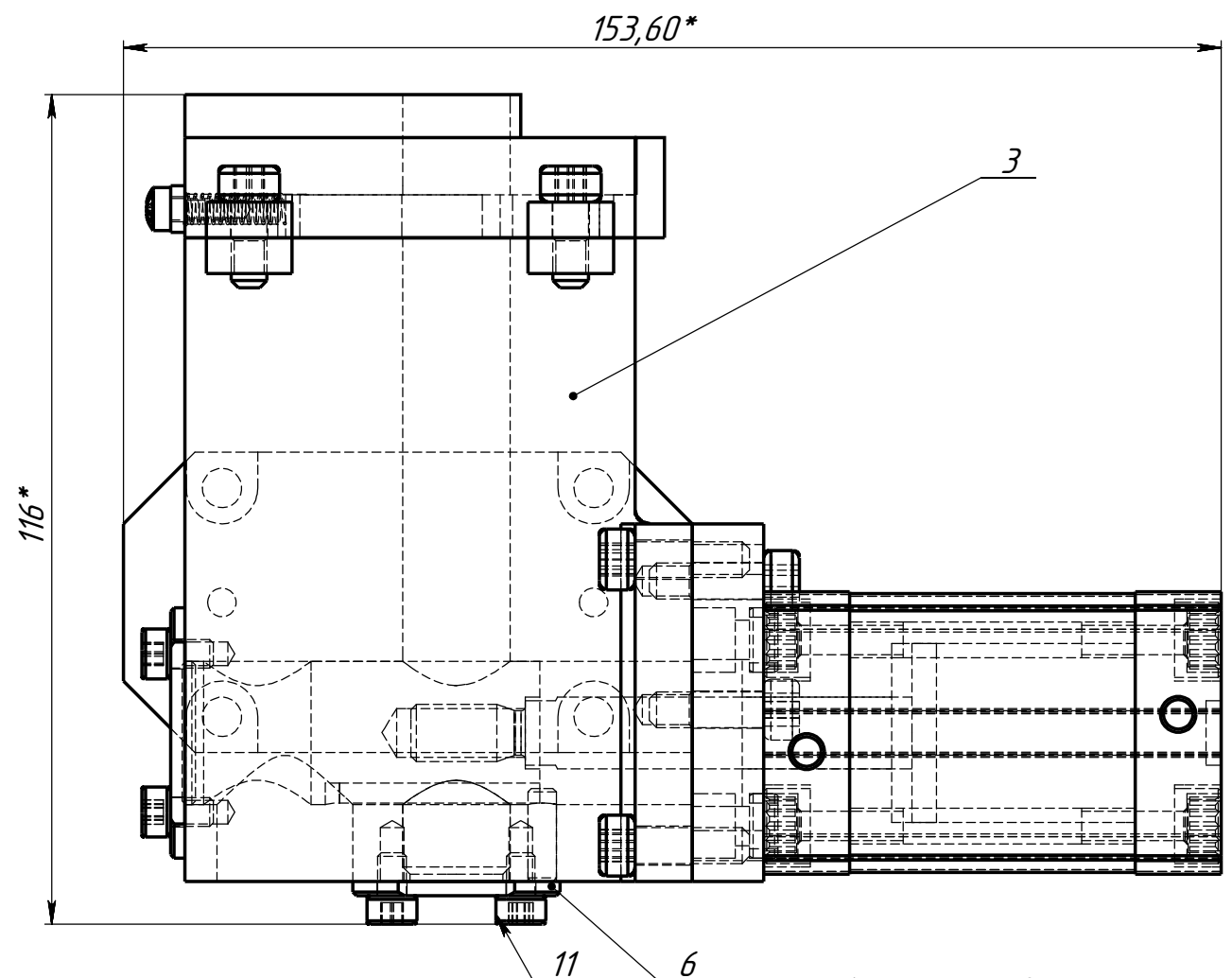

A

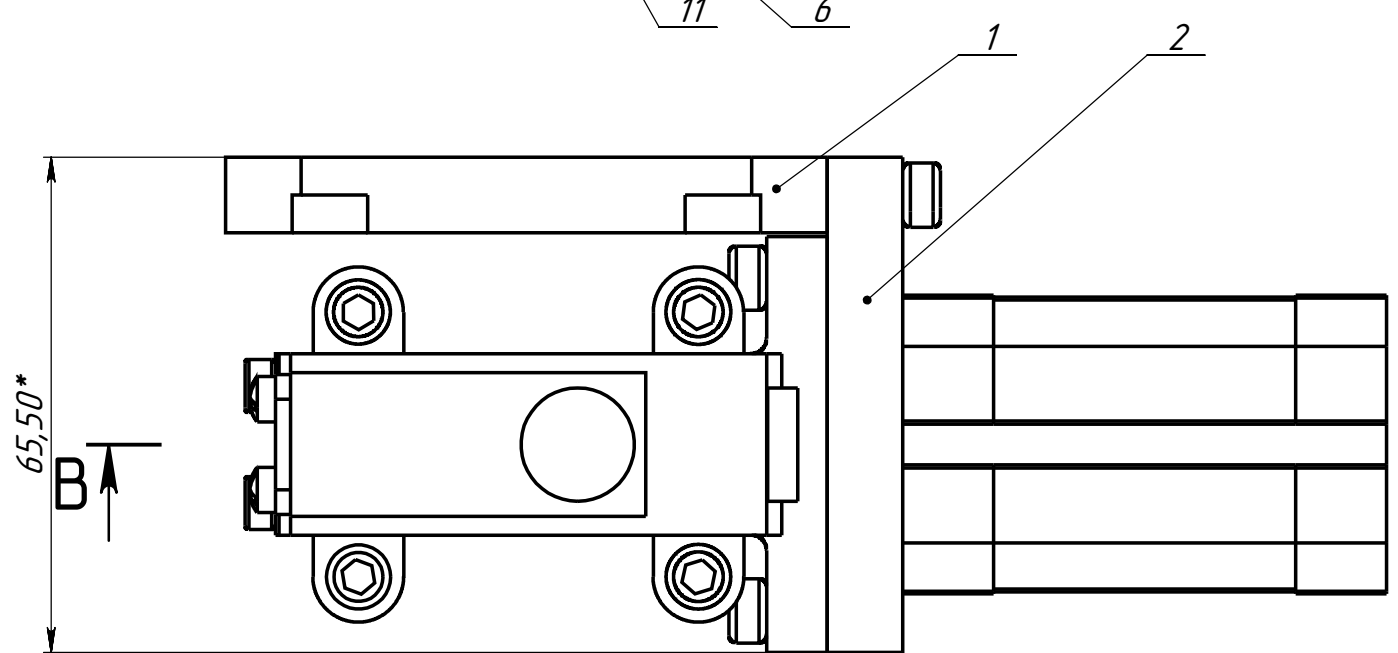

B

Поз.	Обозначение	Наименование	Кол.	Примечание
1	СИБУР-2.10.00.00.001	Фланец крепления	1	
2	СИБУР-2.10.00.00.002	Крепление цилиндра	1	
3	СИБУР-2.10.00.00.003	Корпус дозатора	1	
4	СИБУР-2.10.00.00.004	Поршень	1	
5	СИБУР-2.10.00.00.005	Крышка поршня	1	
6	СИБУР-2.10.00.00.006	Заглушка	1	
7	СИБУР-2.10.00.00.007	Крышка	1	
8	СИБУР-2.10.00.00.008	Шторка	1	
9	СИБУР-2.10.00.00.009	Заглушка	1	
10		Винт М3х8	2	
11		Винт М4х6 DIN912	8	
12		Винт М5х12 DIN912	4	
13		Винт М5х16 DIN912	6	
14		Штифт 4х13	1	
15		Пружина	1	
16		Втулка центровочная	2	
17		Пневмоцилиндр	1	

- *Размеры для справок
- Общие допуски по ГОСТ 30893.1: Н14, н14, ±IT14/2

					СИБУР-2.10.00.00.000СБ			
Изм.	Лист	№ докум.	Подпись	Дата	Дозатор	Лит.	Масса	Масштаб
Разраб.		Хазиев		29.03.2019			1.12	1:1
Пров.								
Т.контр.						Лист 1	Листов 3	
Рук. проекта								
Н.контр.								
Утв.								

СИБУР-2.10.00.00.000СБ

А

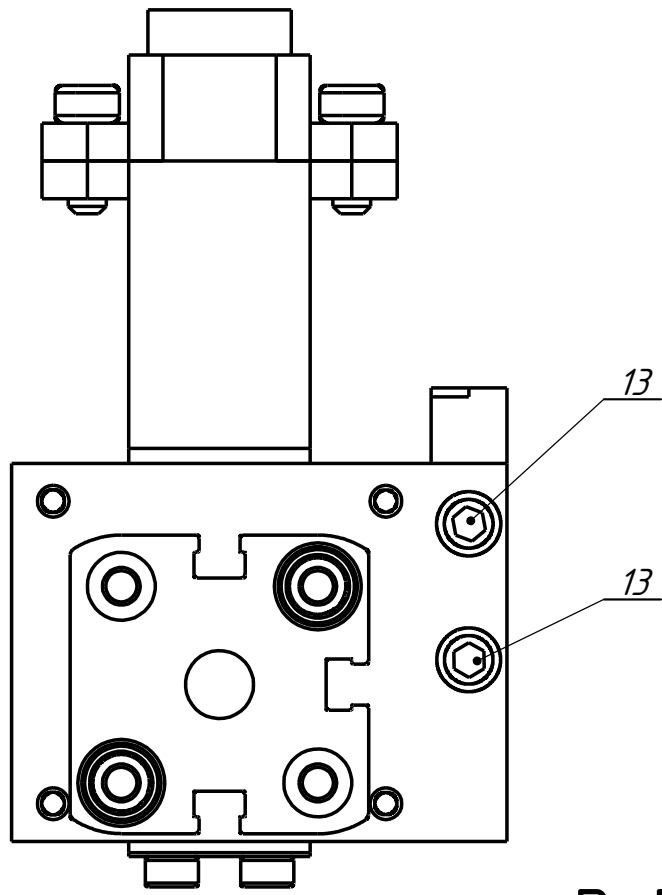

В-В

Б

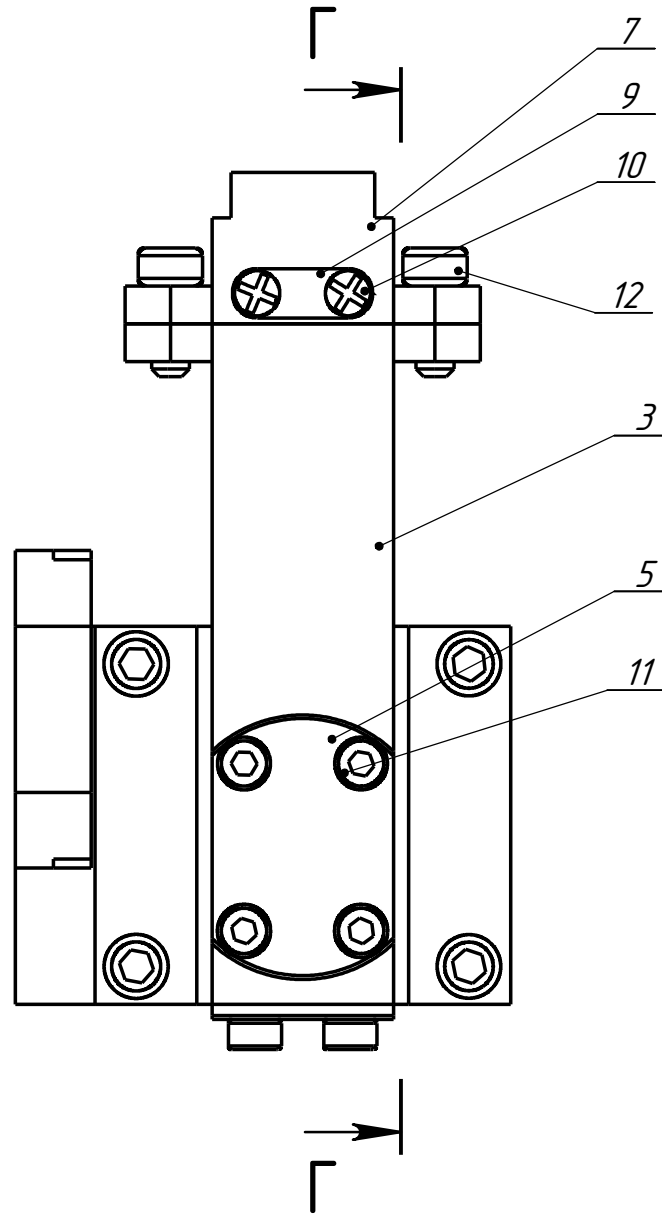

Б

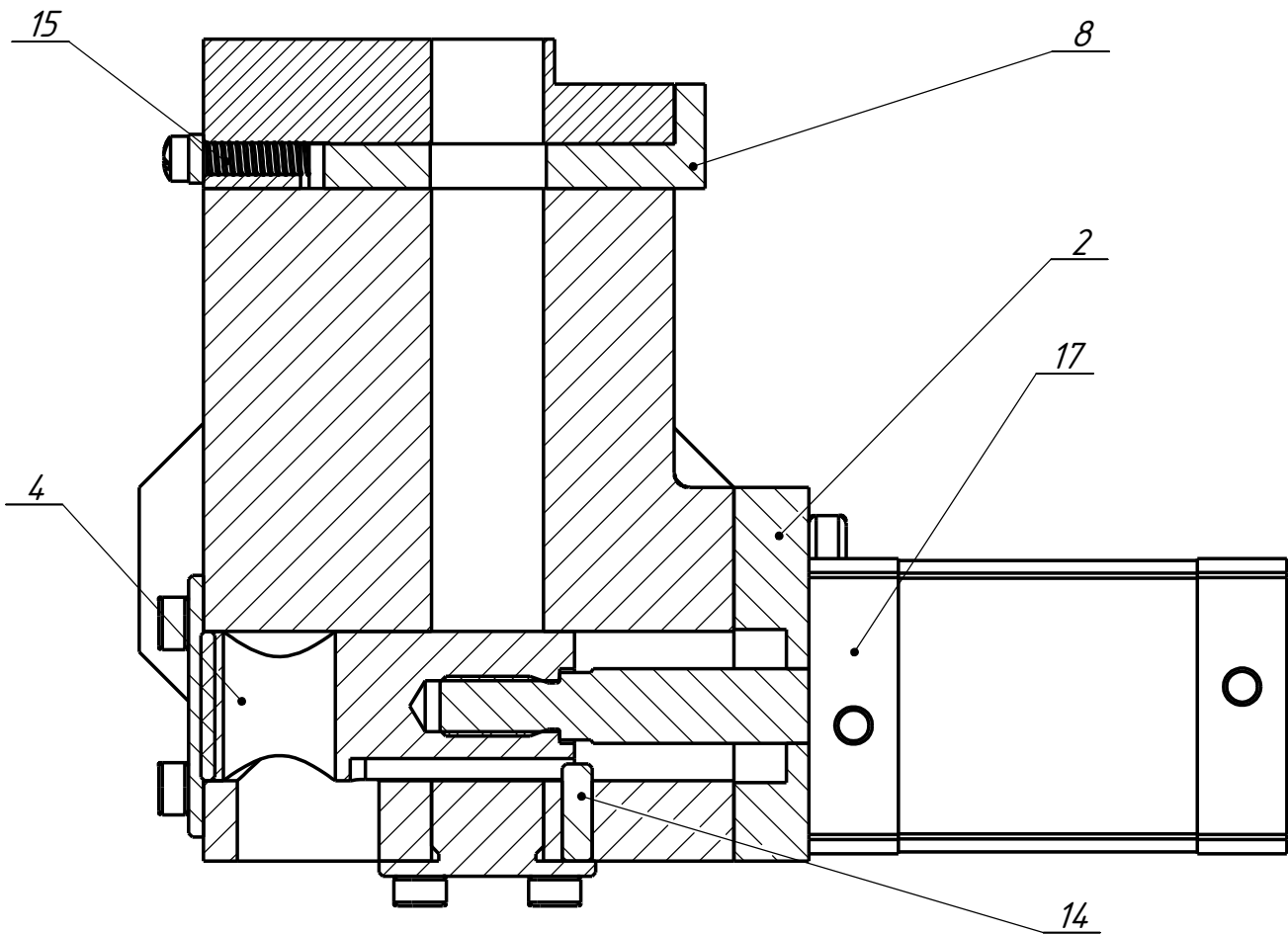
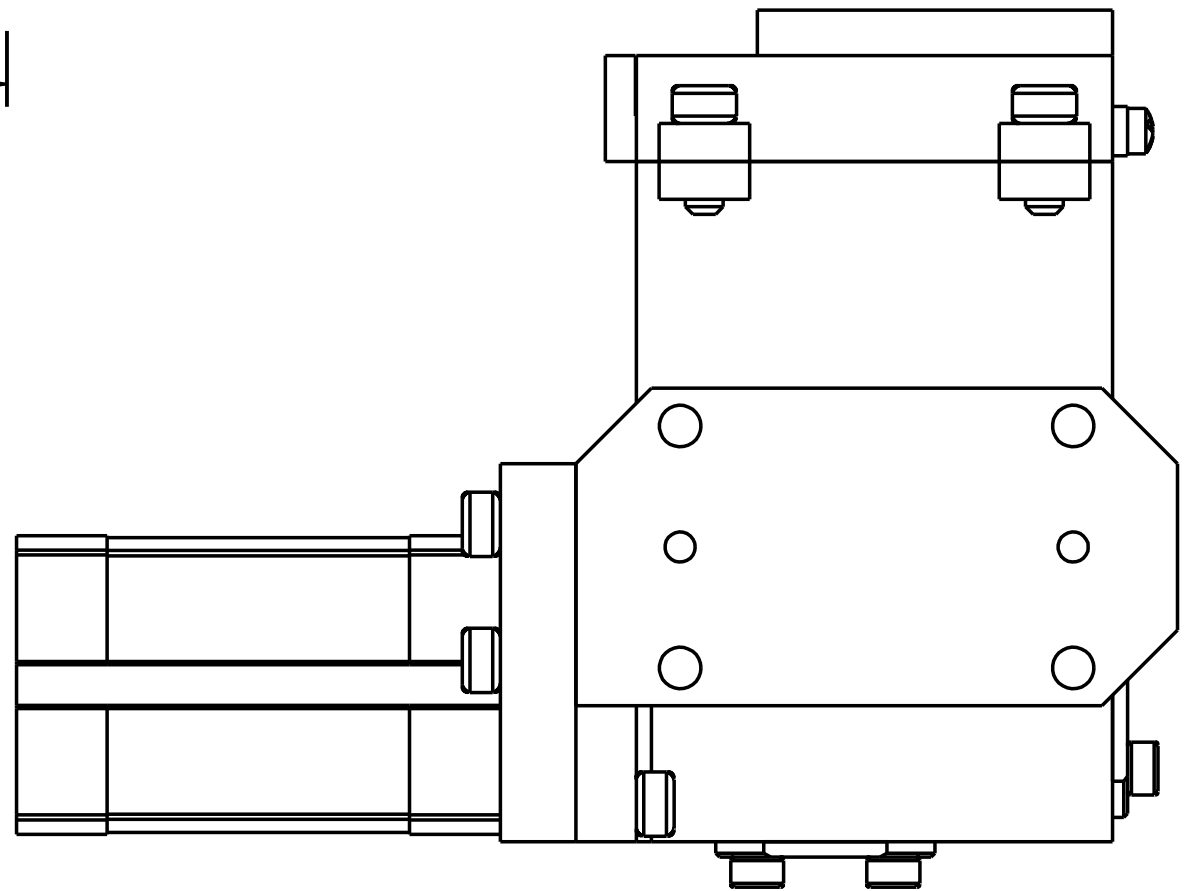

Изм.	Лист	№ докум.	Подп.	Дата

СИБУР-2.10.00.00.000СБ

Лист

2

Перв. примен.

Справ. №

Подпись и дата

Инв. № дубл.

Взам. инв. №

Подпись и дата

Инв. № подл.

СИБУР-2.10.00.00.000СБ

Вид Е (некоторые компоненты не показаны)

Г-Г

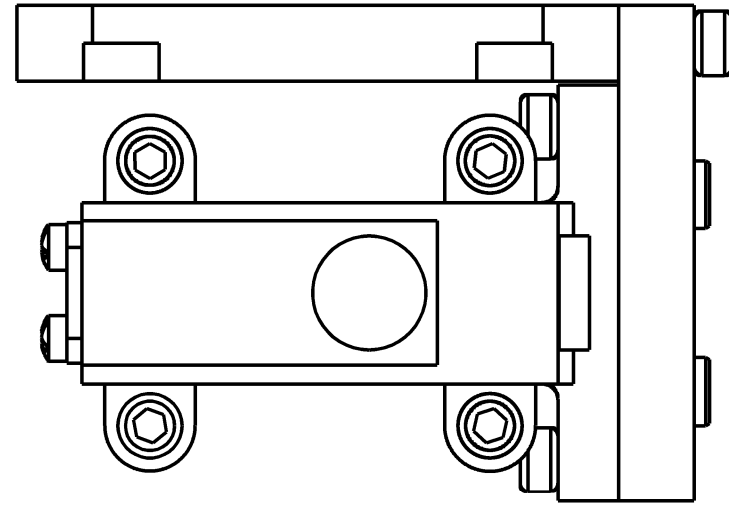
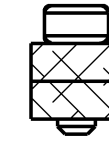

Ж

Ж

Ж-Ж

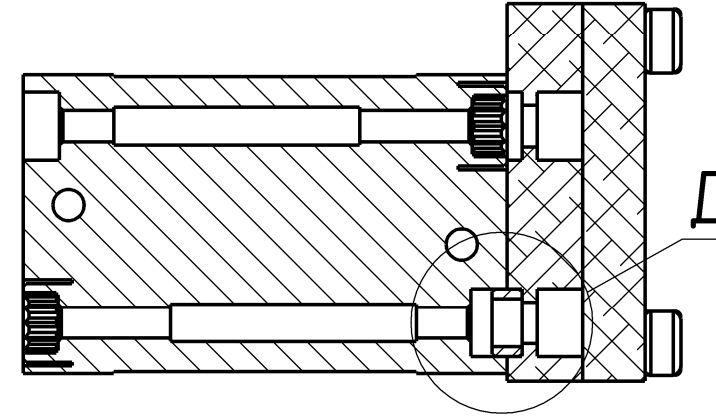

Д

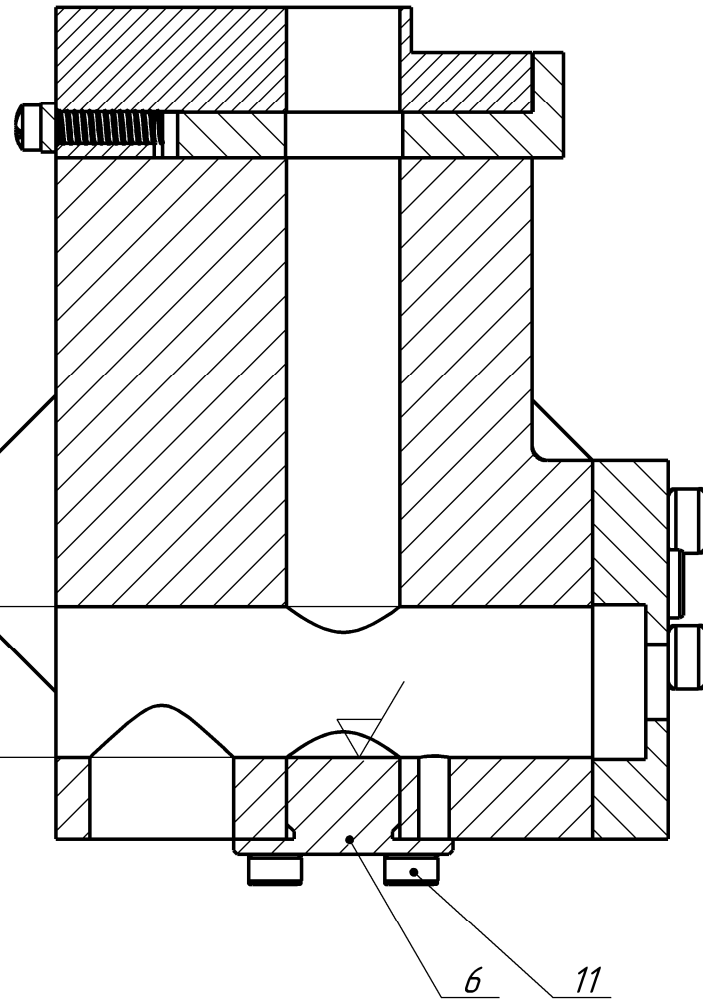

$\phi 20^{+0,03}$

6

11

Д
2 : 1

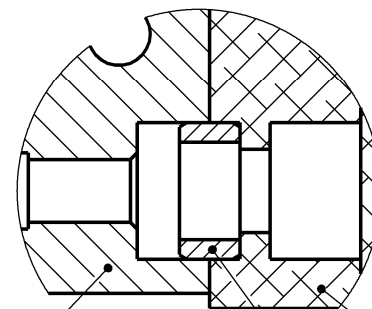

17

16

2

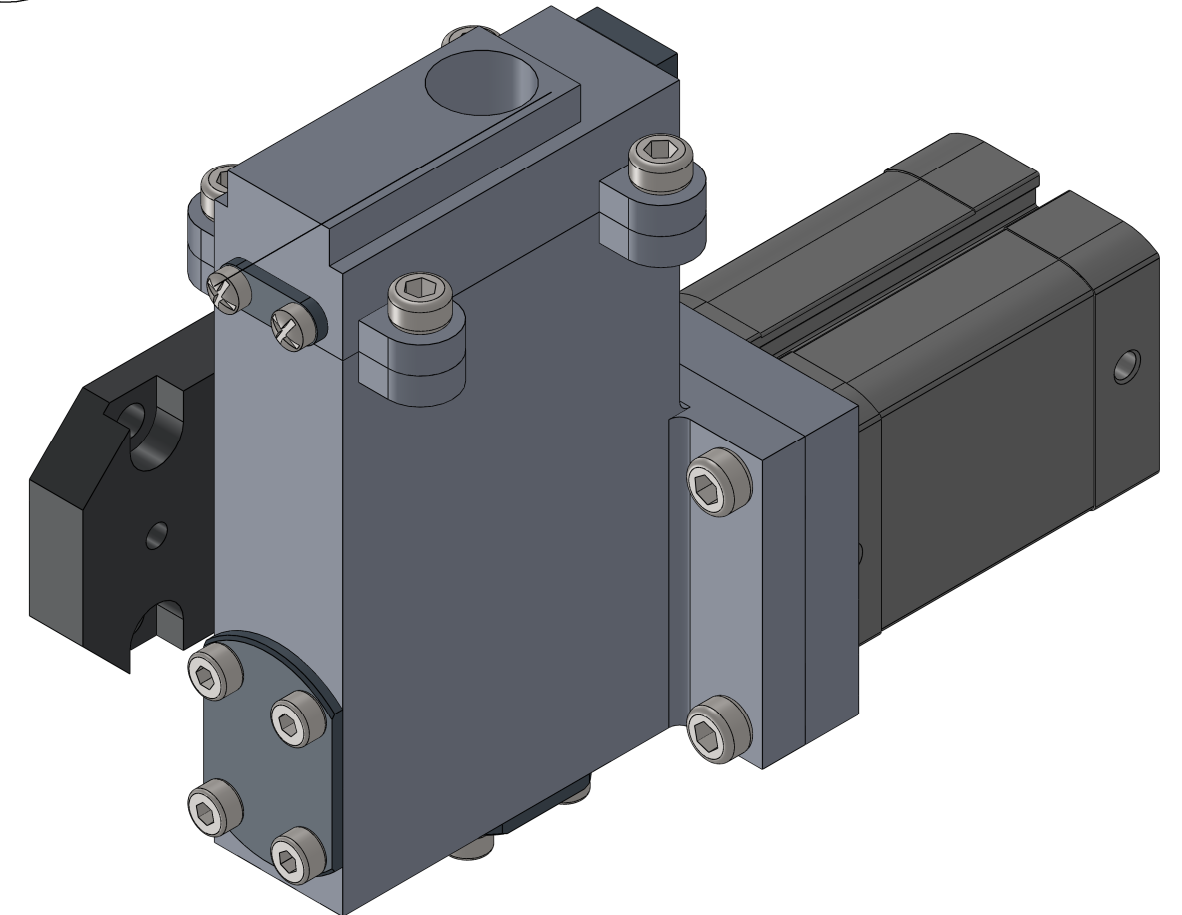

Перв. примен.

Справ. №

Подпись и дата

Инв. № дубл.

Взам. инв. №

Подпись и дата

Инв. № подл.

Изм.	Лист	№ докум.	Подп.	Дата

СИБУР-2.10.00.00.000СБ

Лист

3

СИБУР-2.10.00.00.000СБ Дозатор

Формат А3