

0309-4187

$\sqrt{Ra\ 6,3(\checkmark)}$

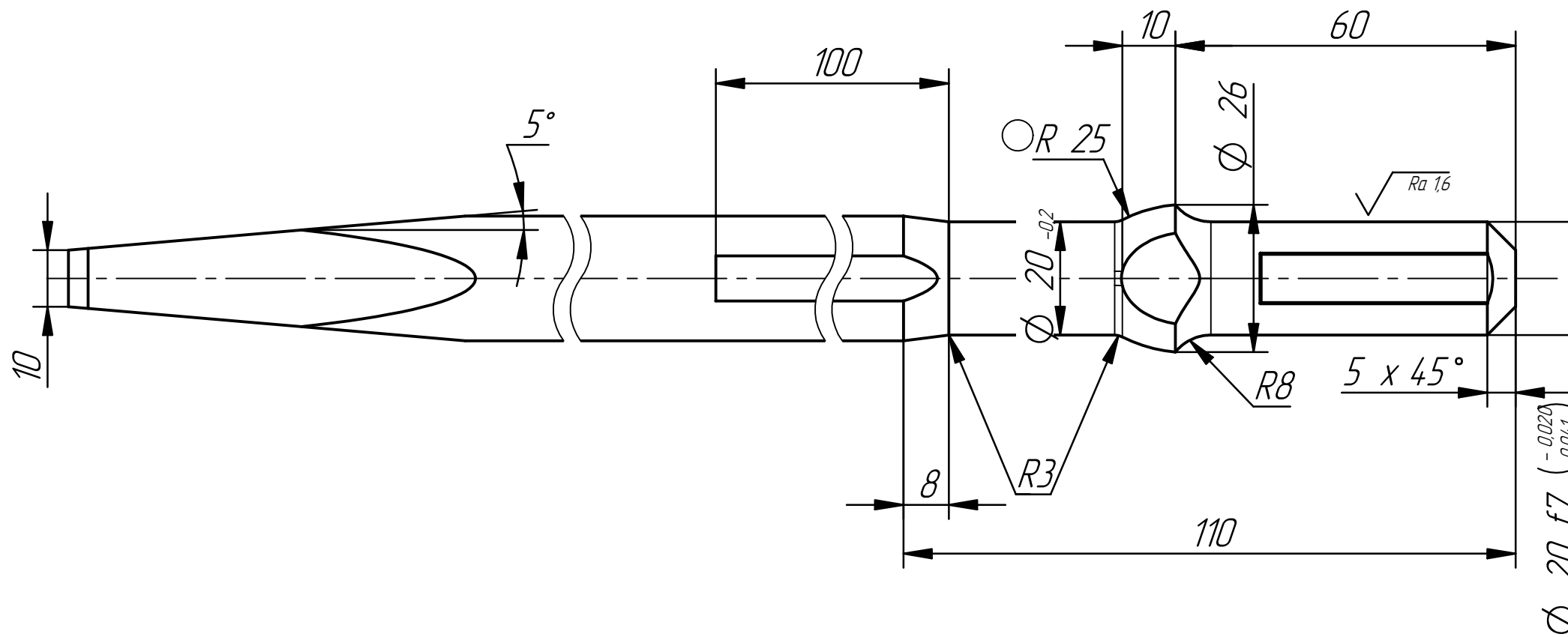

1. Зубило не должно иметь трещин, волосян, плен, включений, выколов на хвостовых и режущих частях.
2. Термообработка по Т.П з-да изготовителя.
3. Твердость после отпуска 41...46 HRC; 33...35 HRC-хвостовика.
4. H14, h14, + IT14/2.
5. Допускается замена материала на сталь 55C2, 60C2A.
6. Наличие поверхностного обезуглероживания не допускается на поверхности А.
7. Маркировать на лыске электрокарандашом дату изготовления: число, месяц, год, марку материала шрифтом ПО4 ГОСТ 2930-62; на бирке: упаковку партии, N типоразмера, дату изготовления: число, месяц, год.
8. * размер для справок.

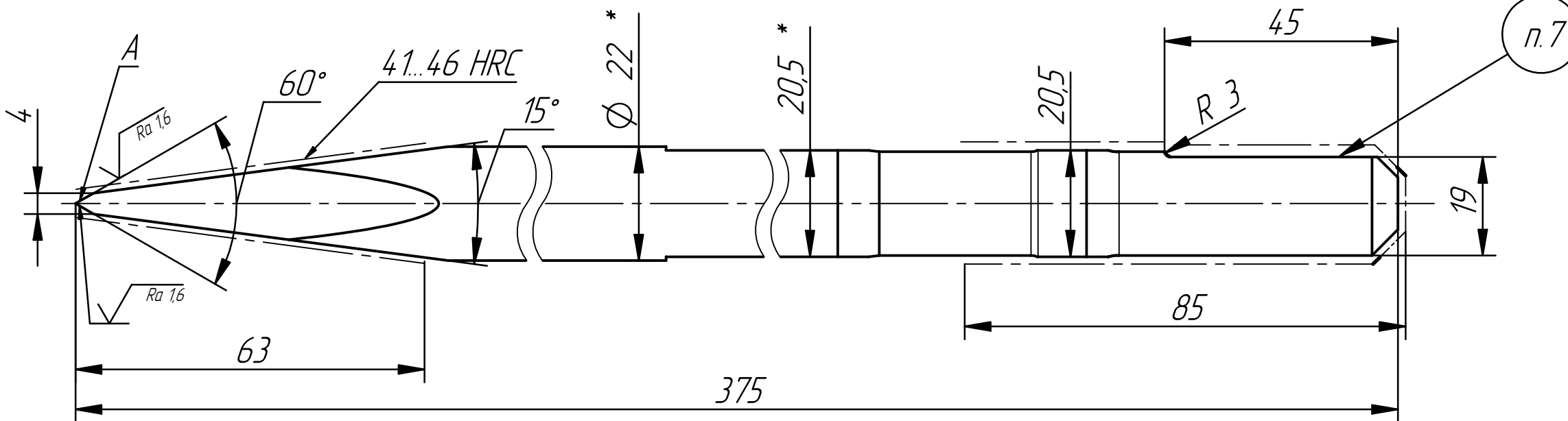
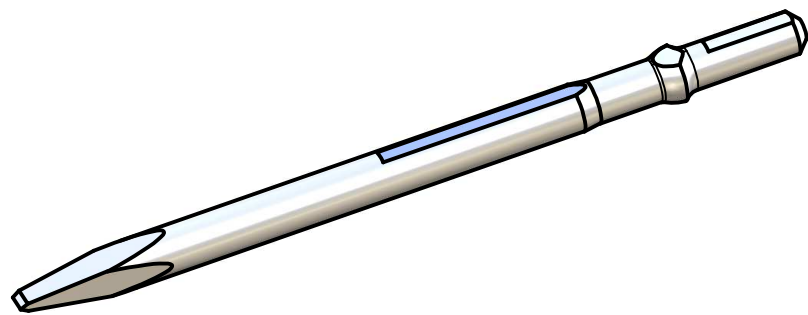

1	Зам	050-0008-19		
Изм	Лист	№ док.м.	Подп.	Дата
Разраб.				
Нач. КБ				
Утв.				

0309-4187

Зубило
карандаш

Сталь 60C2 ГОСТ 14959-69

Лит.	Масса	Масштаб
	0,98	1:1
Лист:	Листов: 1	

Копировал

М Формат А3

Перв. примен.

Справ. №

Подп. и дата

Инд. № дубл

Взам. инв. №

Подп. и дата

Инд. № подл