

✓ (✓)

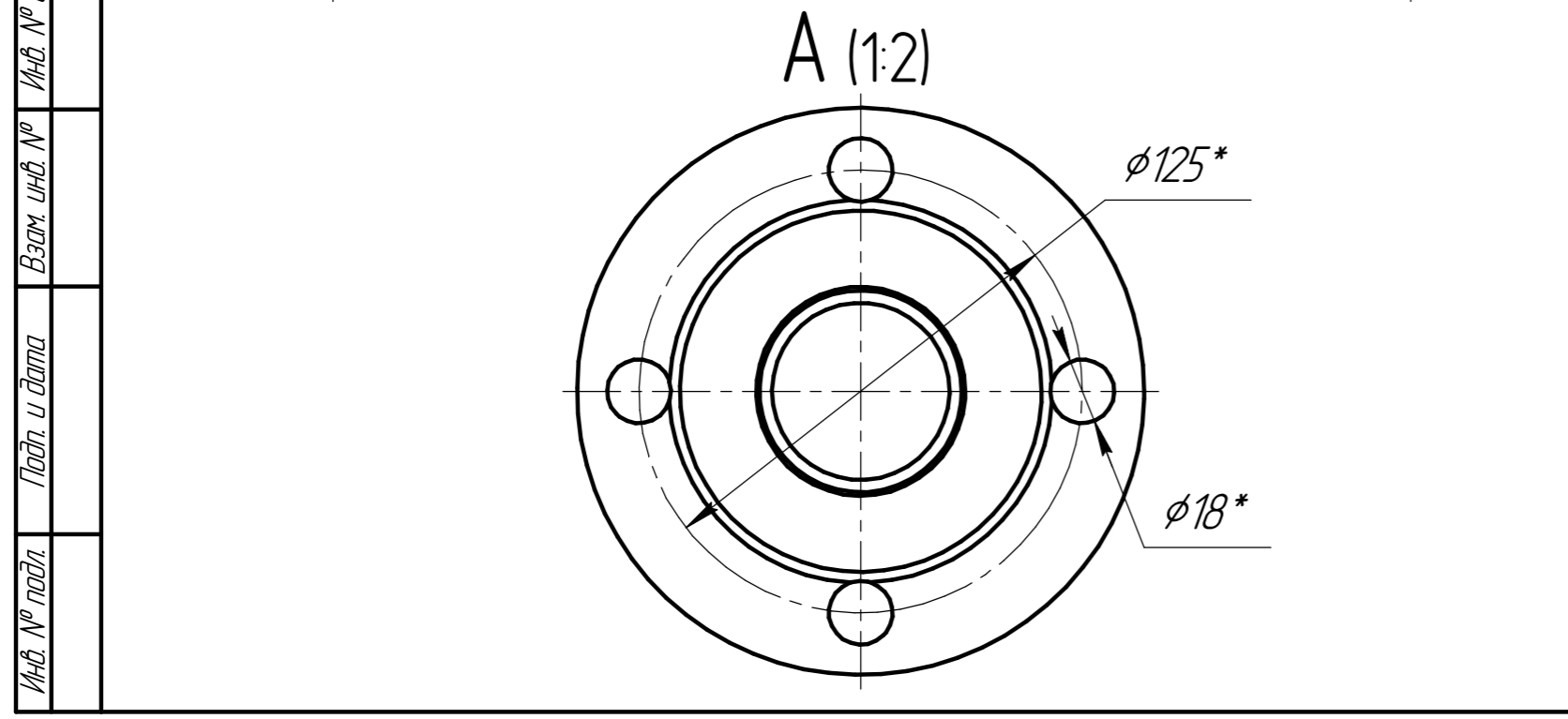
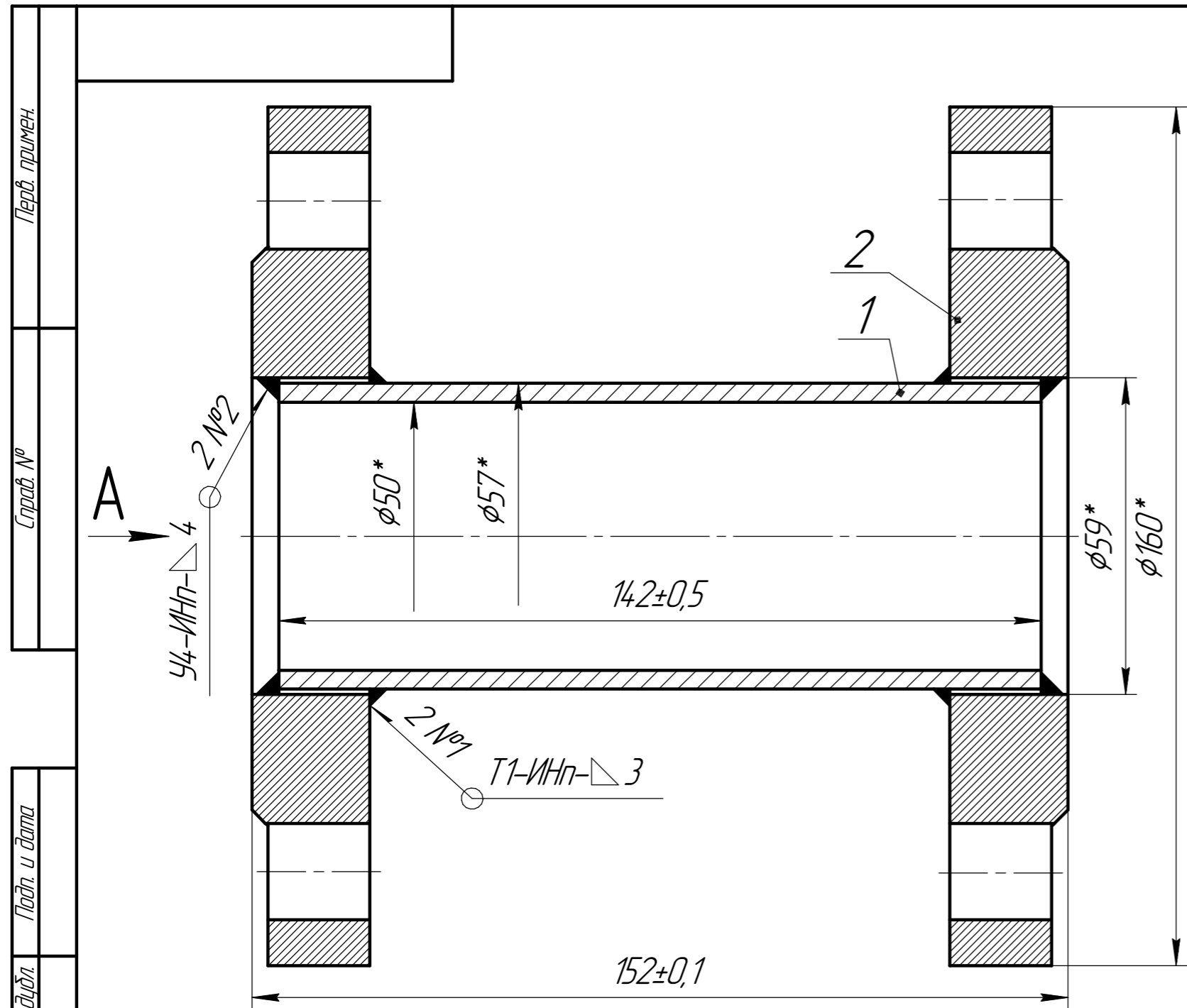

- 1 $\pm \frac{IT14}{2}$;
- 2 Материал: Сталь 10Г2 ГОСТ 4543-71;
- 3 Сварные швы выполнить по ГОСТ 14.771-76;
- 4 Сварочная проволока Св-07Х19Н10Б ГОСТ 2246-70;
- 5 Сварные швы зачистить;
- 6 Острые кромки притупить;
- 7 Сварные швы проверить на герметичность керосином на мел.
- 8 Подтеки и потение не допускаются.

Формат	Зона	Поз.	Обозначение	Наименование	Кол.	Примечание
				Детали		
8/4		1		Труба 57x3,5 ГОСТ 9567-75	1	
				Стандартные изделия		
		2		Фланец 1-50-16 10Г2 ГОСТ 12820-80	2	

Изм.	Лист	№ докум.	Подп.	Дата	Катюшка монтажная Ду50 Ру16	Лит.	Масса	Масштаб
Разраб.							5,81	1:1
Проб.						Лист	Листов	1
Т.контр.								
Н.контр.								
Утв.								

Справ. №
 Перв. примен.
 Подп. и дата
 Инв. № д/д
 Инв. №
 Взам. инв. №
 Подп. и дата
 Инв. № подл.