

ЛЛ 1996-4118/160 СБ

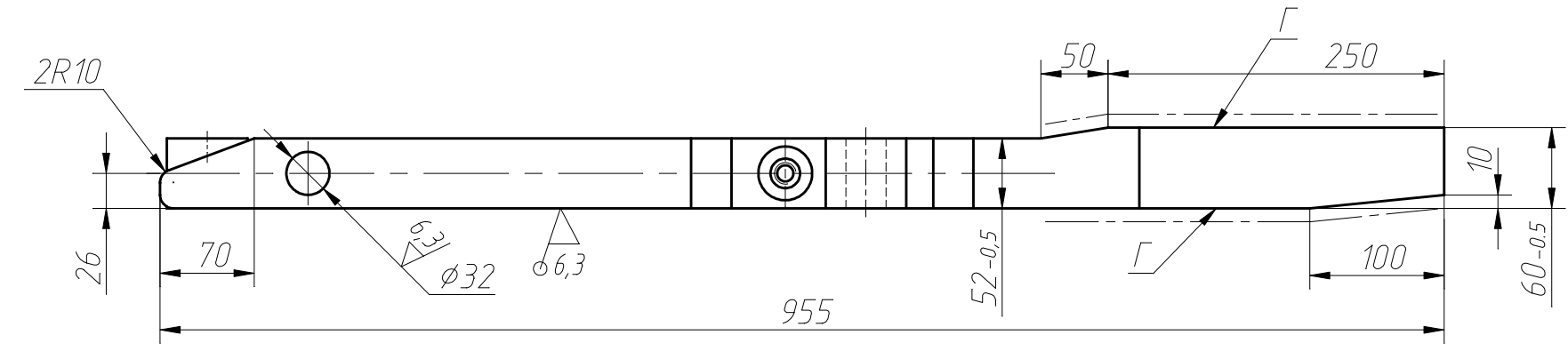
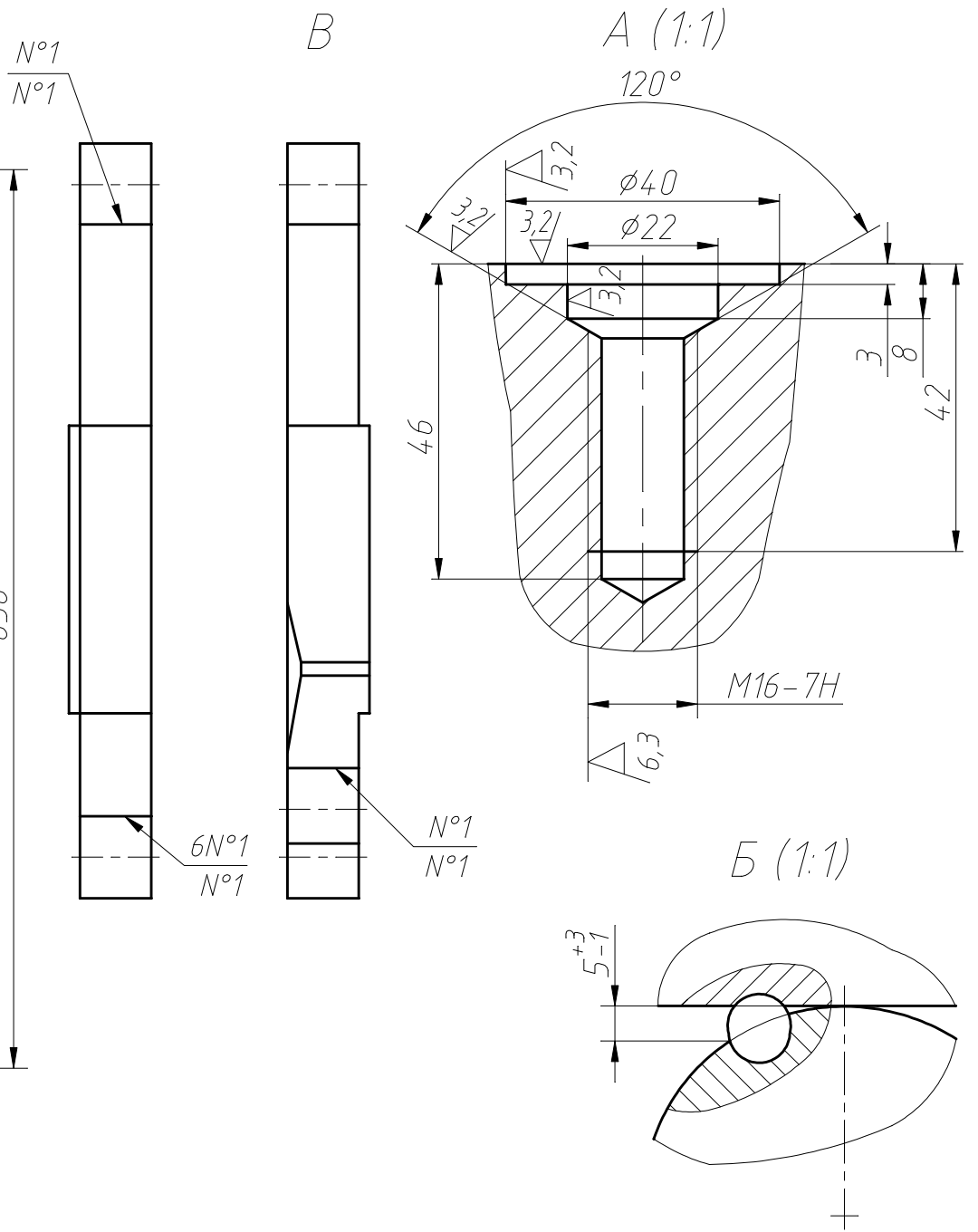
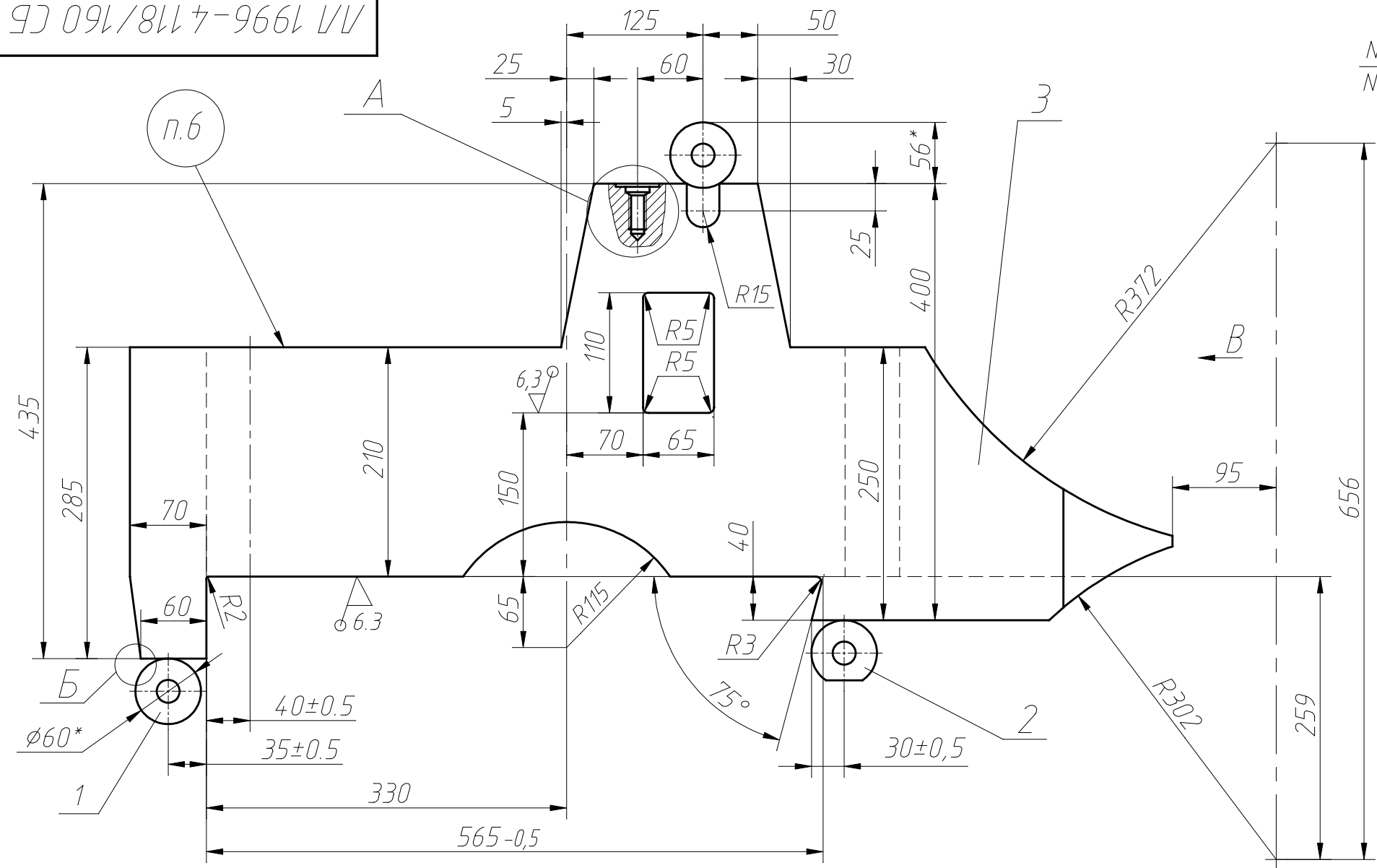

1. Допускается замена материала на сталь 20, 30 ГОСТ 1050-88.
2. $+t_2, -t_2, \pm t_2/2$.
3. *Размеры для справок.
4. Сварка ручная электродуговая.
5. Поверхность Г цементировать h 1..1.5 мм, 55..61 HRCэ.
6. Маркировать: ЛЛ 1996-4118/160.

Инд. № подл.	Подп. и дата
Взам. инв. №	Подп. и дата
Инв. № дубл.	Подп. и дата

					ЛЛ 1996-4118/160 СБ			
Изм.	Лист	№ докум.	Подп.	Дата	Линейка коробки правая вводная и левая выводная калибра 1Г-2	Лист	Масса	Масштаб
Разраб.	Мышак			29.07.19				1:5
Пров.	Мамаев					Лист	Листов	1
Т.контр.	Давыдова					Ст3 ГОСТ 380-88		
Нач. КТБ	Горохова							
Н.контр.	Мамаев							
Утв.	Горохова							