

222.00.00.111

√Ra10(μ)

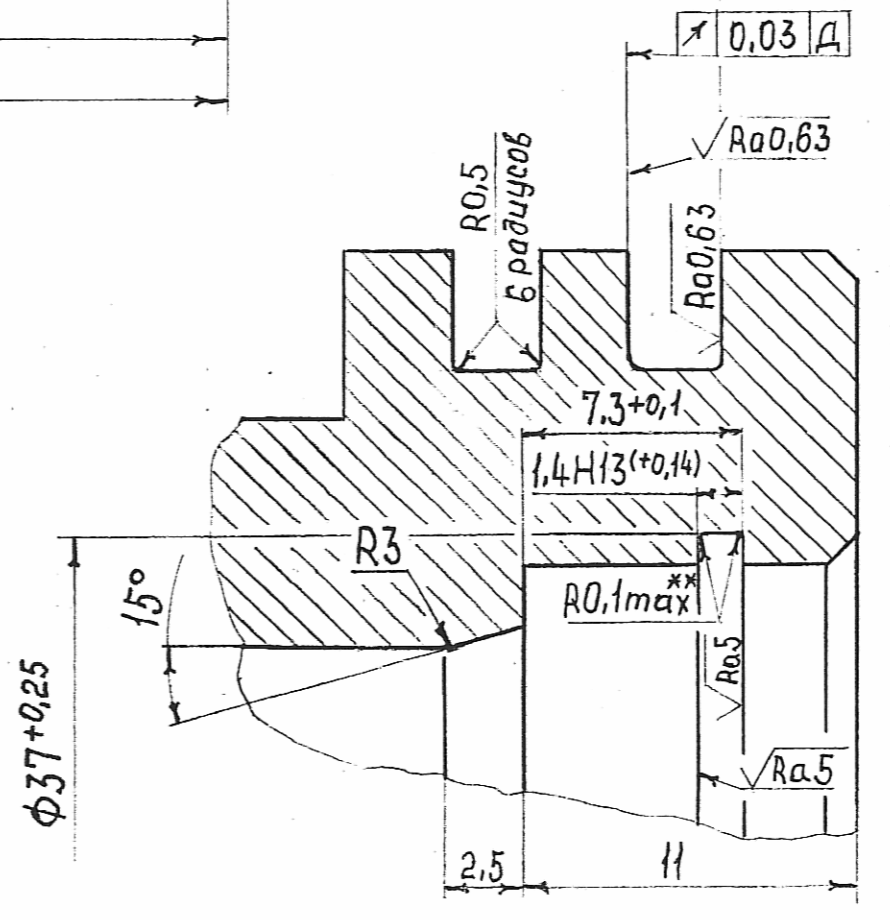
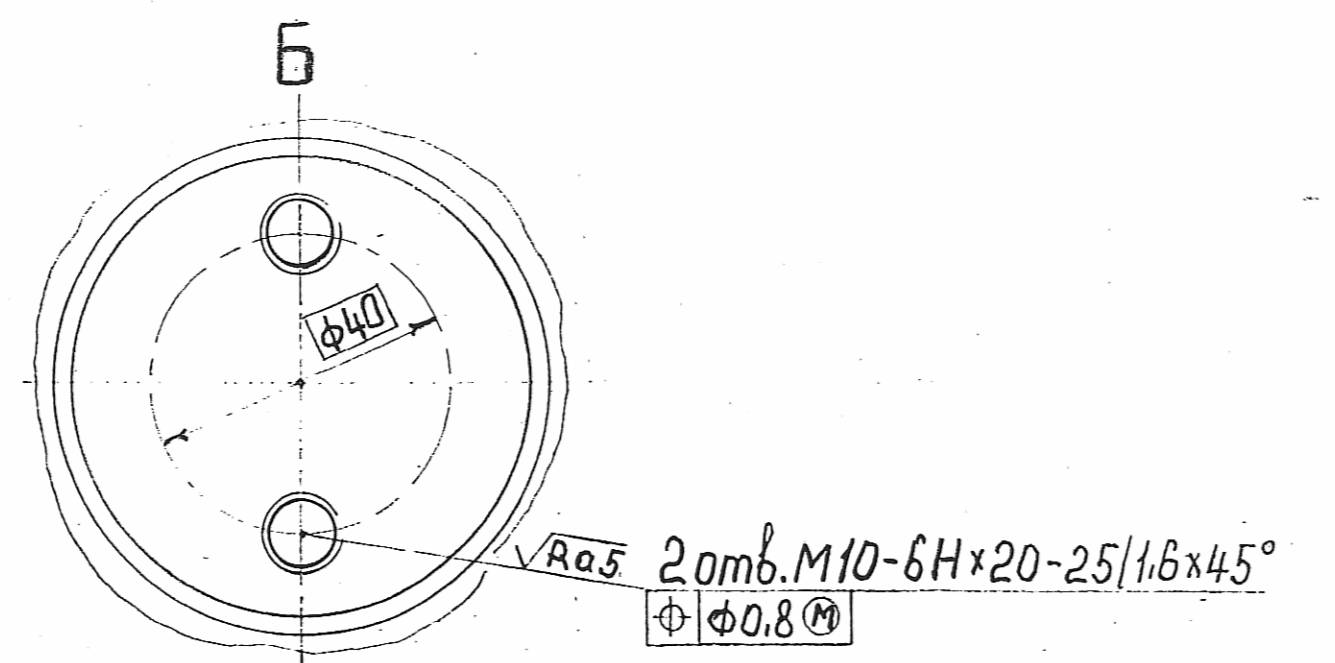
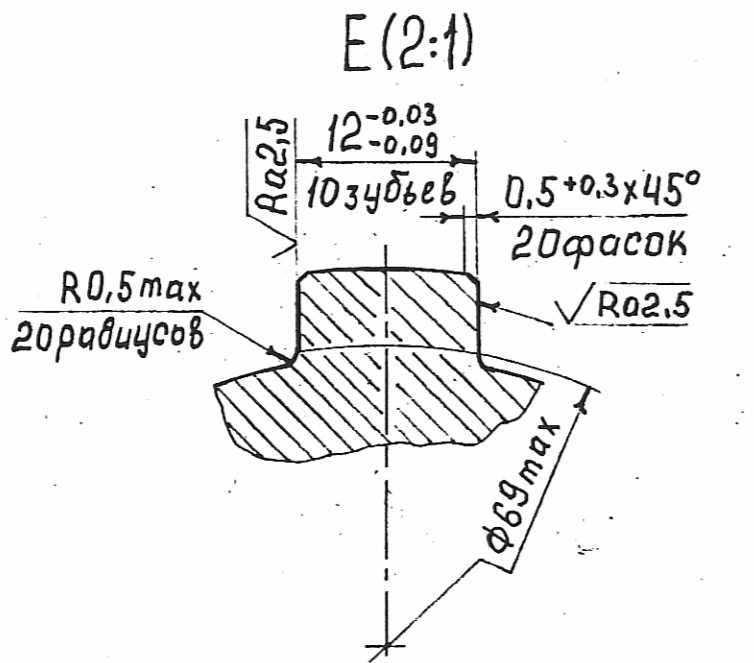
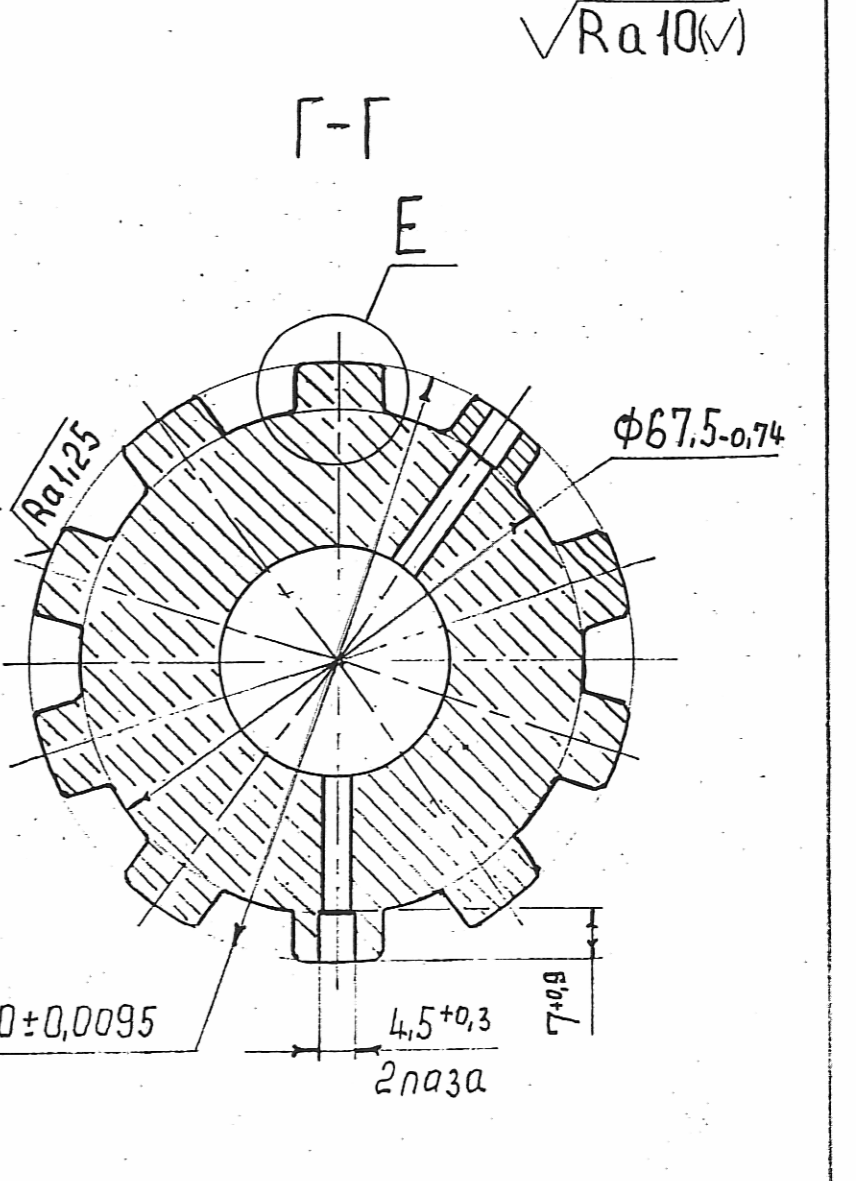
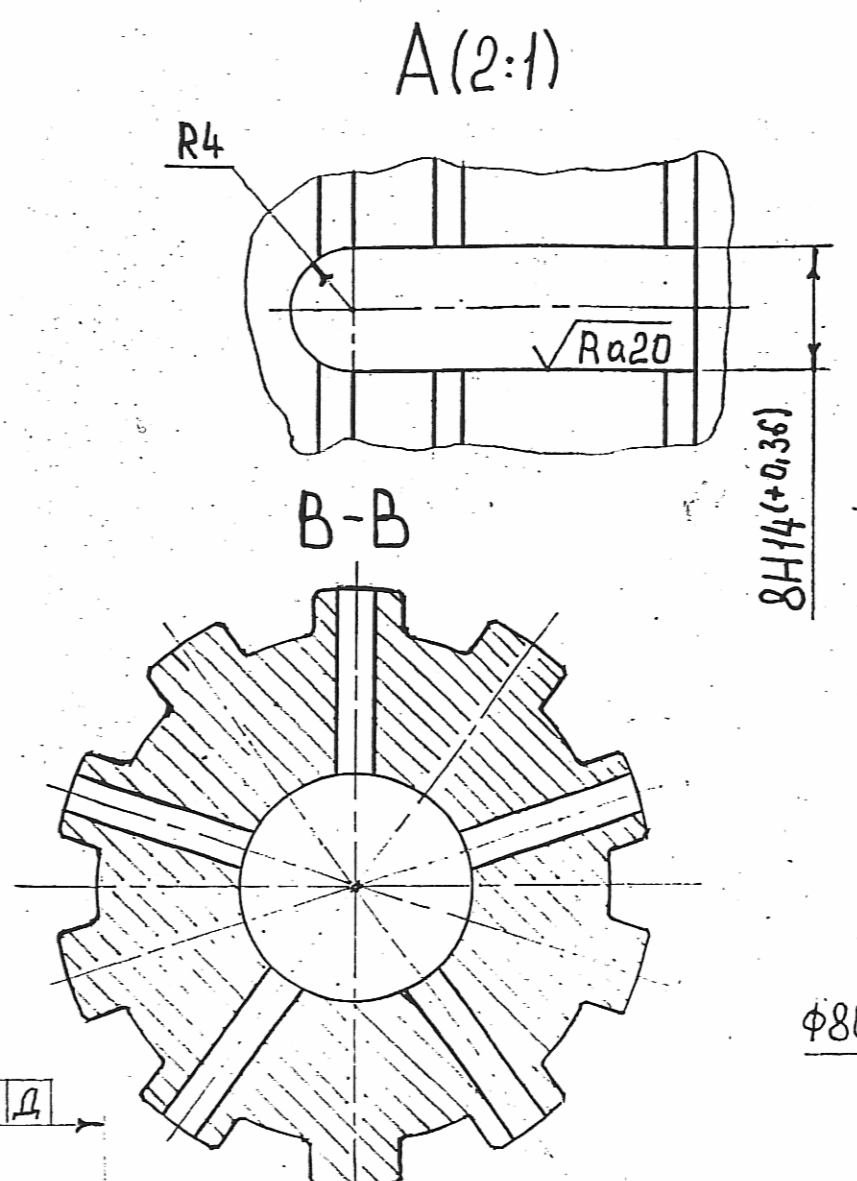
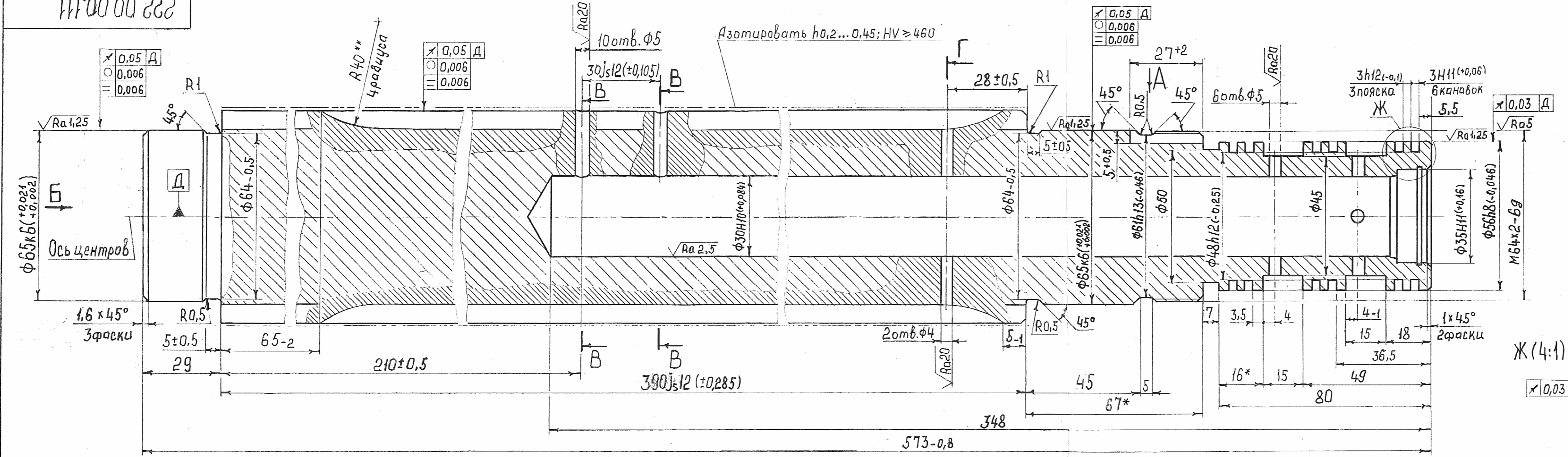

1. 241...269 НВ кроме поверхностей шлицев.
2. Общие допуски по ГОСТ 30893.1-т.
3. Допуск отклонения шлицев по шагу 0°'42" в угловом измерении или 0,008 мм в линейном измерении по наружной поверхности зубьев.
4. Допускается азотирование кругом кроме резьбы.
5. * Размеры для справок.
6. ** Обеспечивается инструментом.

222.00.00.111				Итера	Масса	Масштаб
Изм. лист	ИЗВОДУМ.	Подпись	Дата	Вал	13,4	1:1
Разраб.	Сафонов	Савин	12.10	лист	листо в 1	
Пров.	Морозов	Ильясенко	12.10	Сталь 40X ГОСТ 4543-71	000 КБ „РИЦ“	
Т. контр.						
Н. контр.	Атросенко					
Утв.	Ильясенко					

Инв. № покл. Подпись и дата
Инв. № вкл. № Инв. № дубл. Подпись и дата