

5000-5377.030 СБ

Перв. примен.
5000-5377.030

Справ. №

Подп. и дата

Инв. № дудл.

Взам. инв. №

Подп. и дата

Инв. № подл.

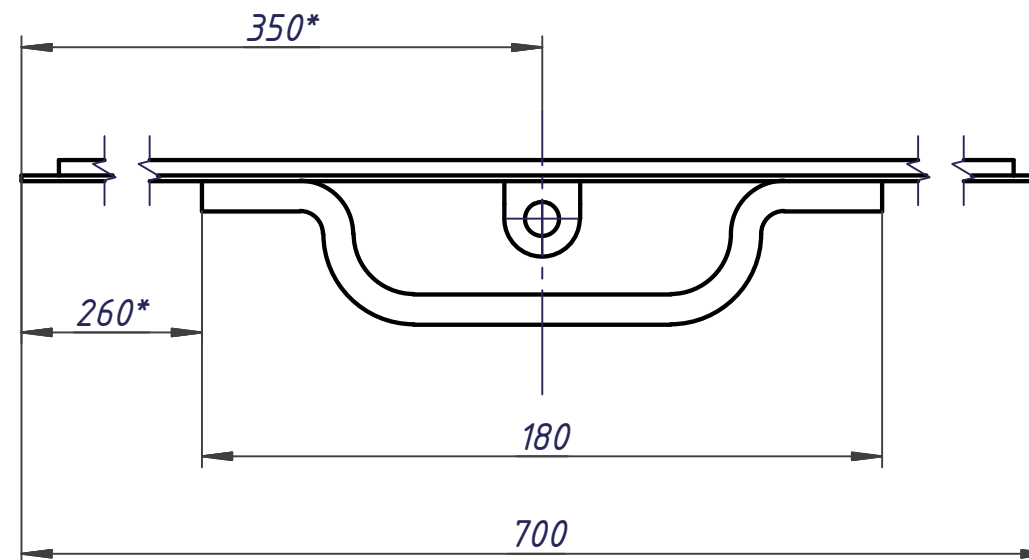
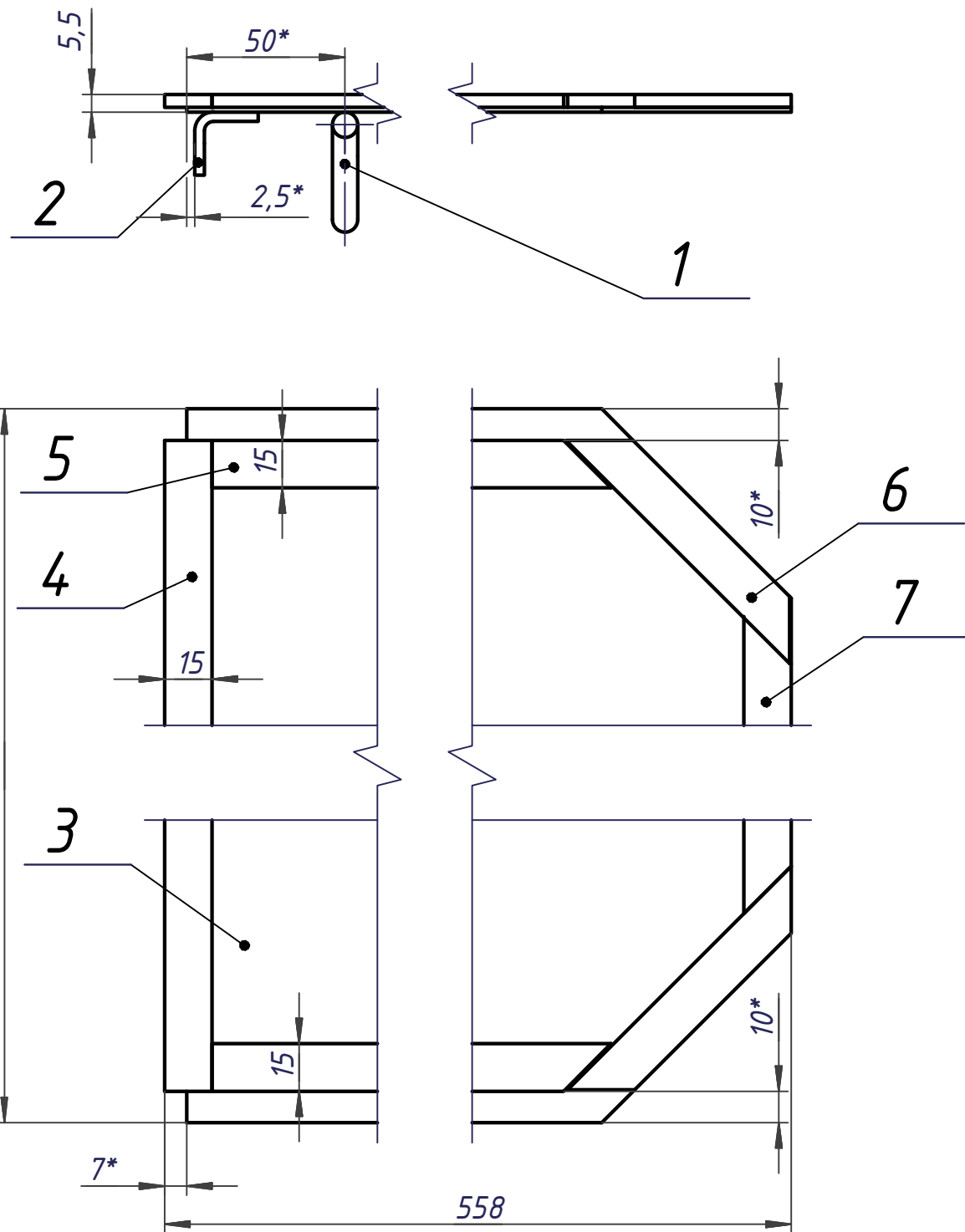

1. Размеры для справок.
2. *Размеры обеспечить при сварке.
3. Сварка ручная дуговая в среде защитных газов по периметру примыкания деталей, шов 10/20, катет шва 2 мм.

Распечатано с ДЭ ДОС_ID:

Версия:

CRC:

Статус ОТД:

5000-5377.030 СБ								
Изм.	Лист	ИК.358-2019	Подп.	Дата	Крышка Сборочный чертеж	Лит.	Масса	Масштаб
Разраб.		№ докум.					5,71	1:2
Пров.						Лист	Листов	1
Т.контр.								
Н.контр.								
Утв.								

Копировал

Формат А3