

Перв. примен.

Справ. №

Подп. и дата

Изм. № докум.

Взам. инв. №

Подп. и дата

Изм. № подл.

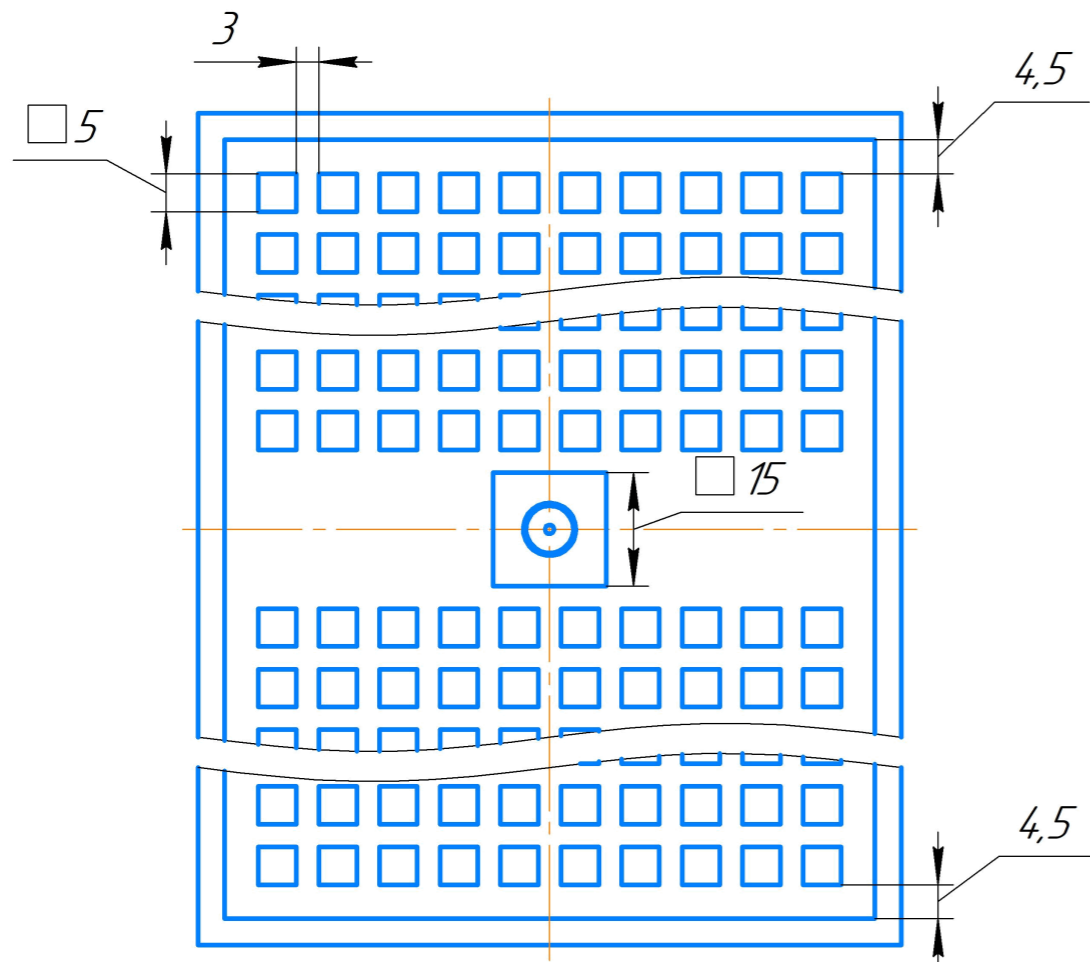
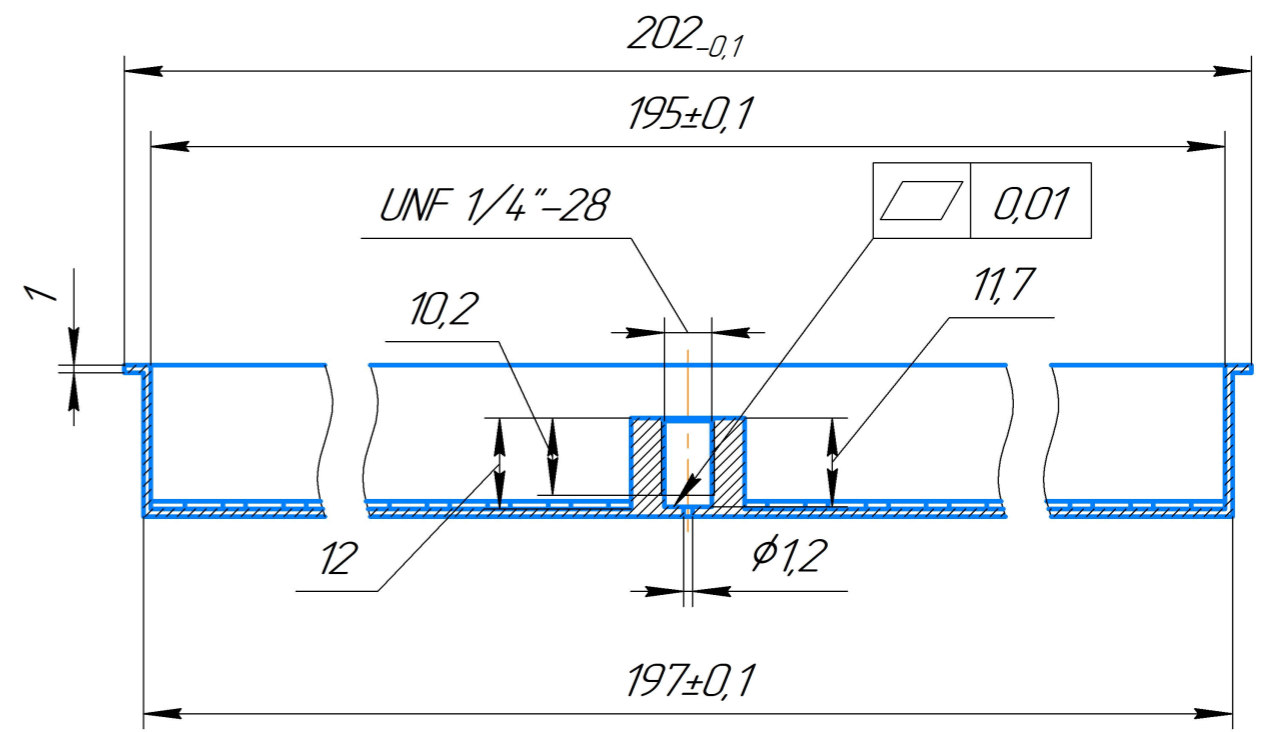
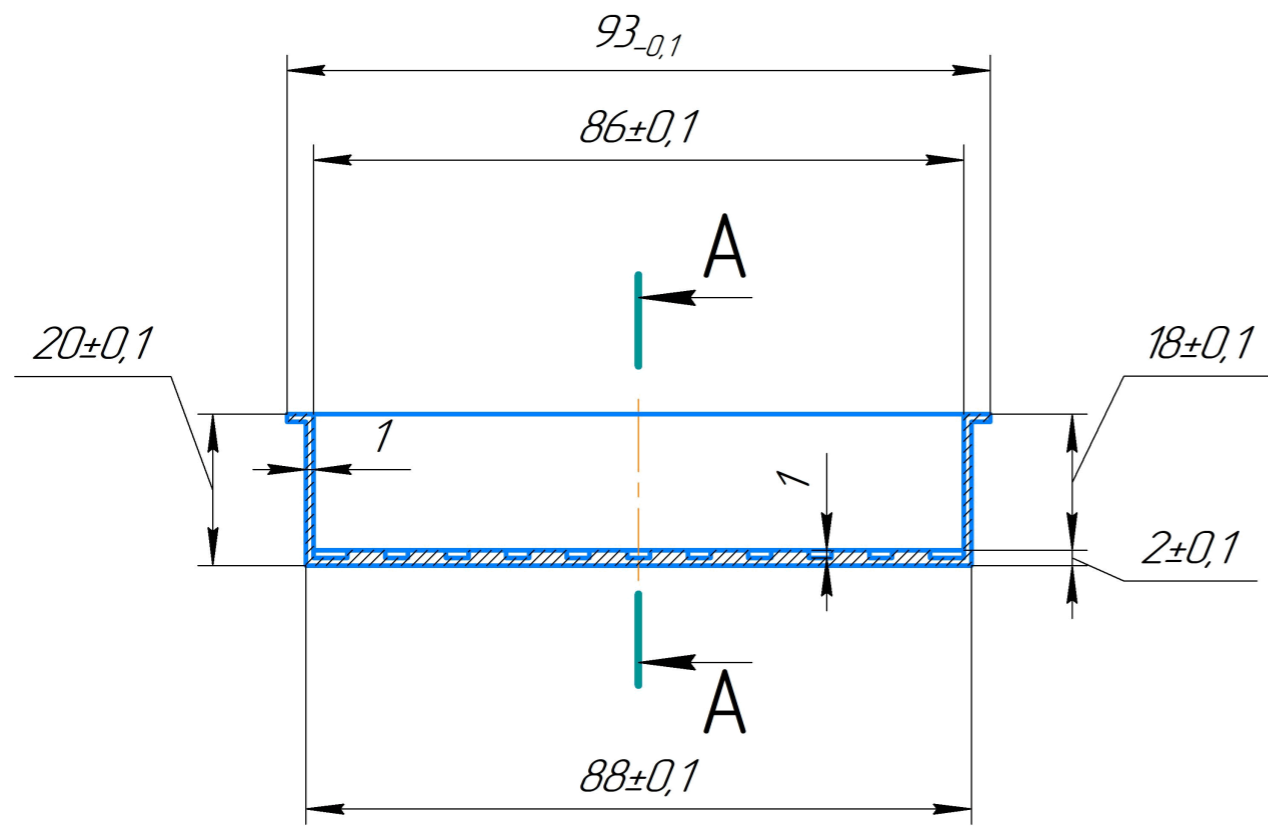

4. Ответная часть - Криостат (нижняя часть) 04319.001. Половины свариваются вместе лазерной сваркой.

- 1. H12, h12, $\pm \frac{IT12}{2}$.
- 2. Провести электро полировку детали.
- 3. Допускаются радиусы скругления от фрезы во внутренних углах квадратных пазов до 2мм. Прочих углах до 5мм

				04319.002				
Изм.	Лист	№ докум.	Подп.	Дата	Криостат (верхняя часть) Сталь 12X18H10T ГОСТ 5632-72	Лит.	Масса	Масштаб
Разраб.								1:1
Пров.						Лист	Листов	1
Т.контр.								
Н.контр.								
Утв.								