

03619.002

✓ Ra 3,2 (✓)

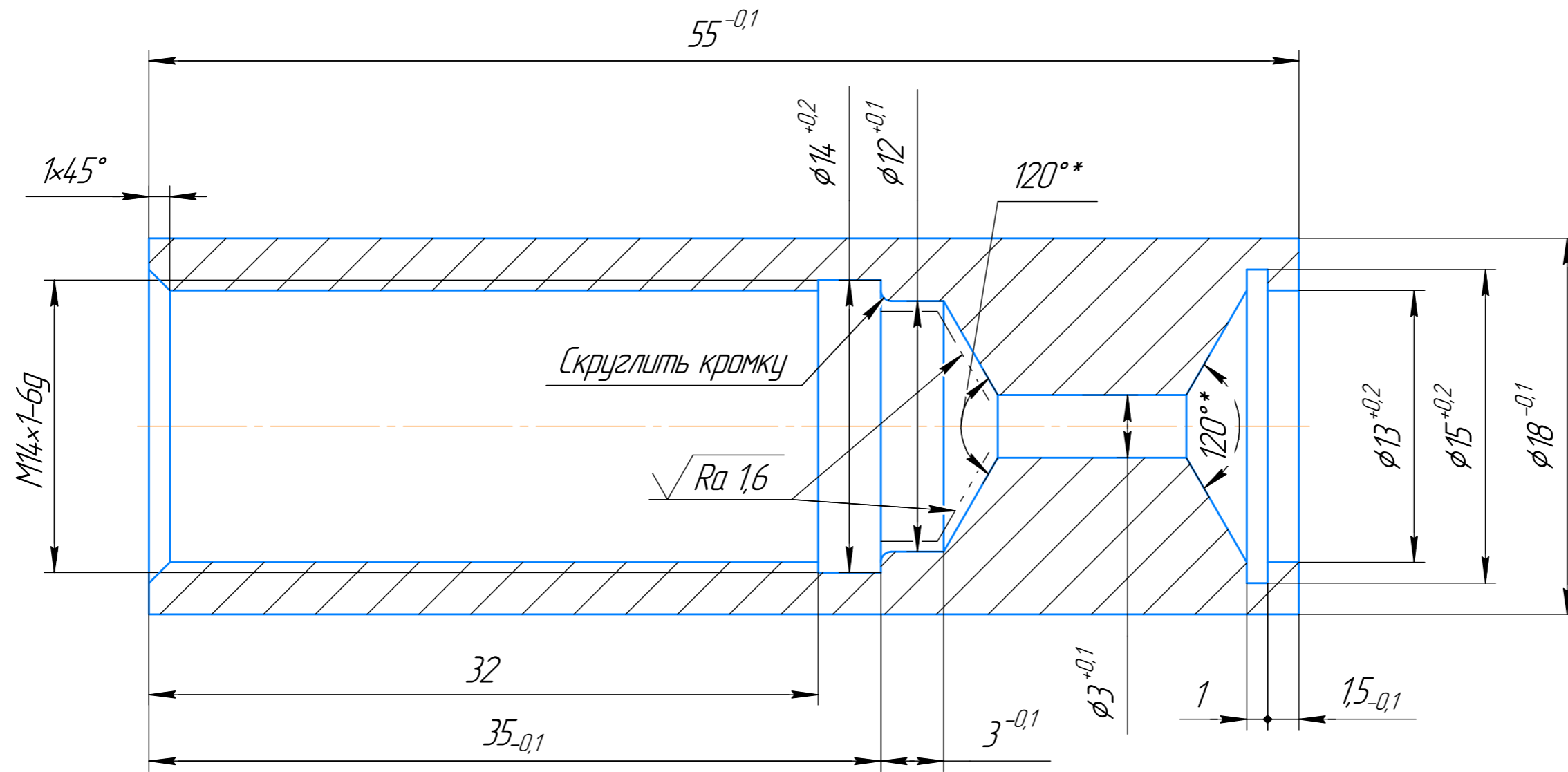

- * Размер обеспечивается инструментом.
- Материал-заменитель: 12X18H10T, AISI 304, AISI 302.
- Общие допуски по ГОСТ 30893.1 - ТК.
- Острые кромки притупить.

Перв. примен.
 Справ. №
 Подп. и дата
 Инв. № дубл.
 Взам. инв. №
 Подп. и дата
 Инв. № подл.

				03619.002			
Изм.	Лист	№ докум.	Подп.	Дата	Лит.	Масса	Масштаб
Разраб.							4:1
Проб.					Лист	Листов	1
Т.контр.							
Н.контр.							
Утв.							
Корпус							
08X18H10							