

$\sqrt{Ra\ 3.2}$ (✓)

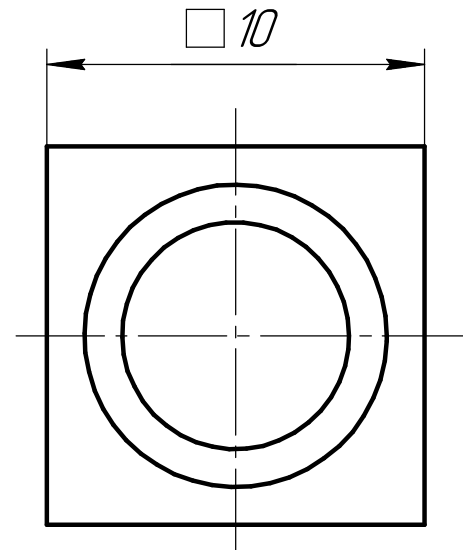
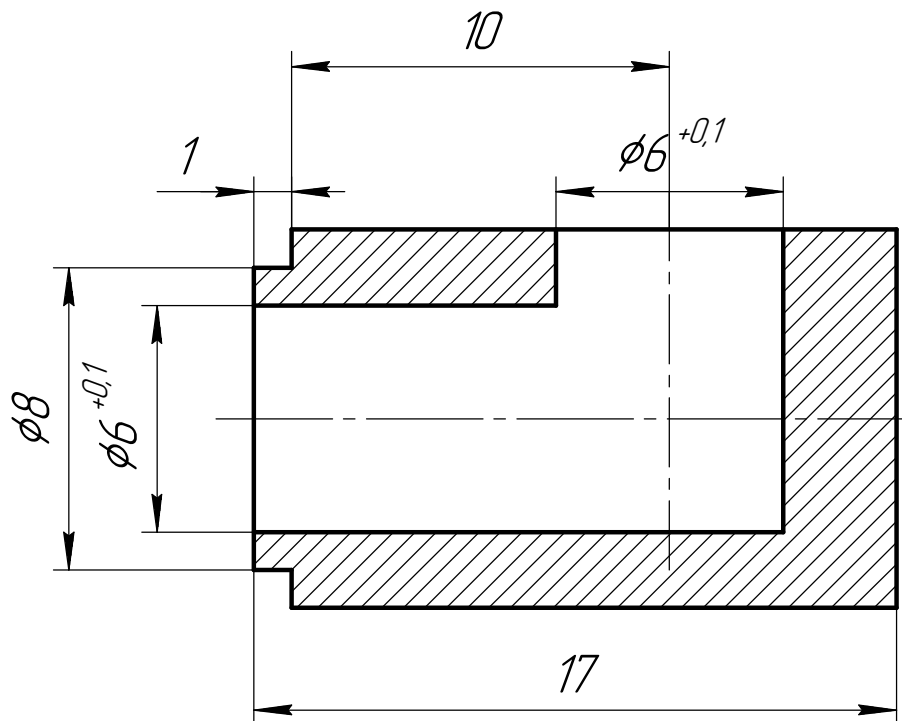

1. H11, h11, $\pm \frac{IT11}{2}$.

2. Острые кромки притупить фасками 0,3x45° max.

Инв. № подл.	Подп. и дата
Т.контр.	
Пров.	
Разраб.	
Изм. Лист	
Изм. № док.	
Взам. инв. №	
Инв. № докл.	
Подп. и дата	

Изм. Лист	№ док.	Подп.	Дата
Разраб.	Павлов		
Пров.			
Т.контр.			
Н.контр.			
Утв.			

<h1>Переходник</h1>	Лит.	Масса	Масштаб
			5:1
Сталь 12Х18Н10Т ГОСТ 5632-72	Лист	Листов	1