

A-A (1:1)

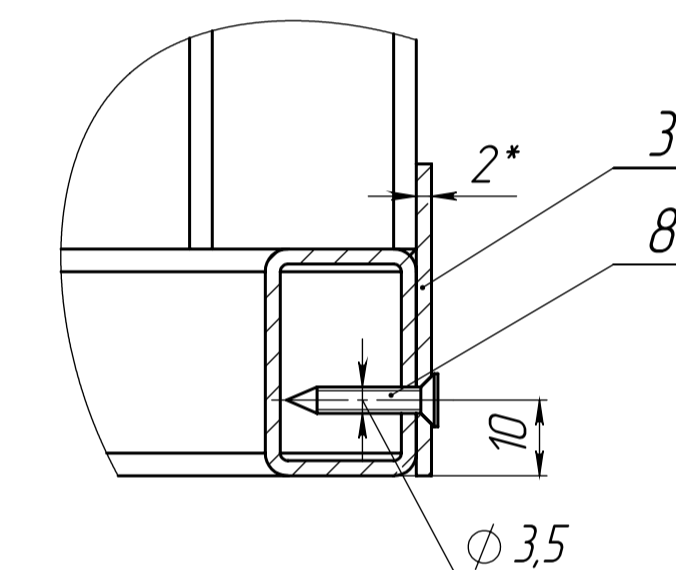

B (1:2)

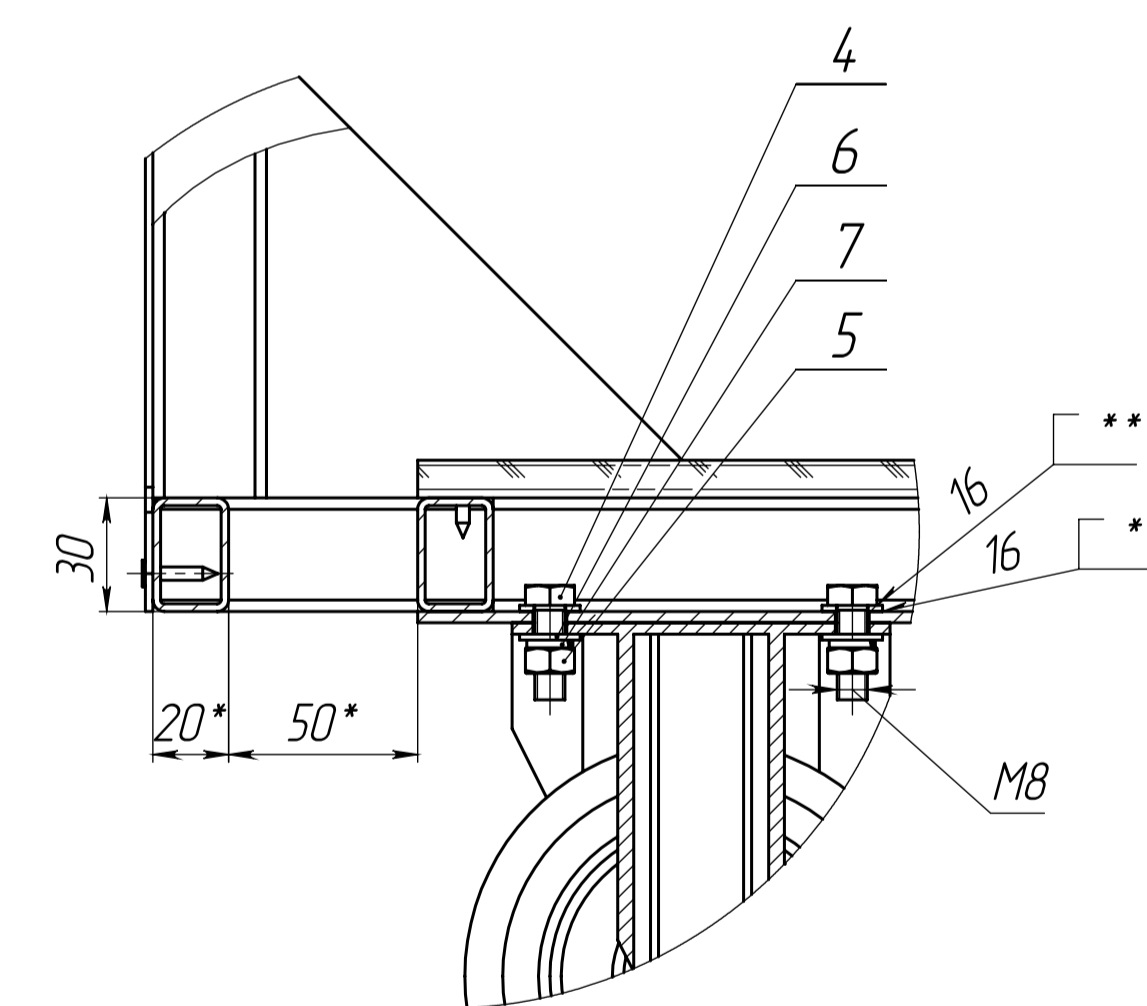

Б (1:1)

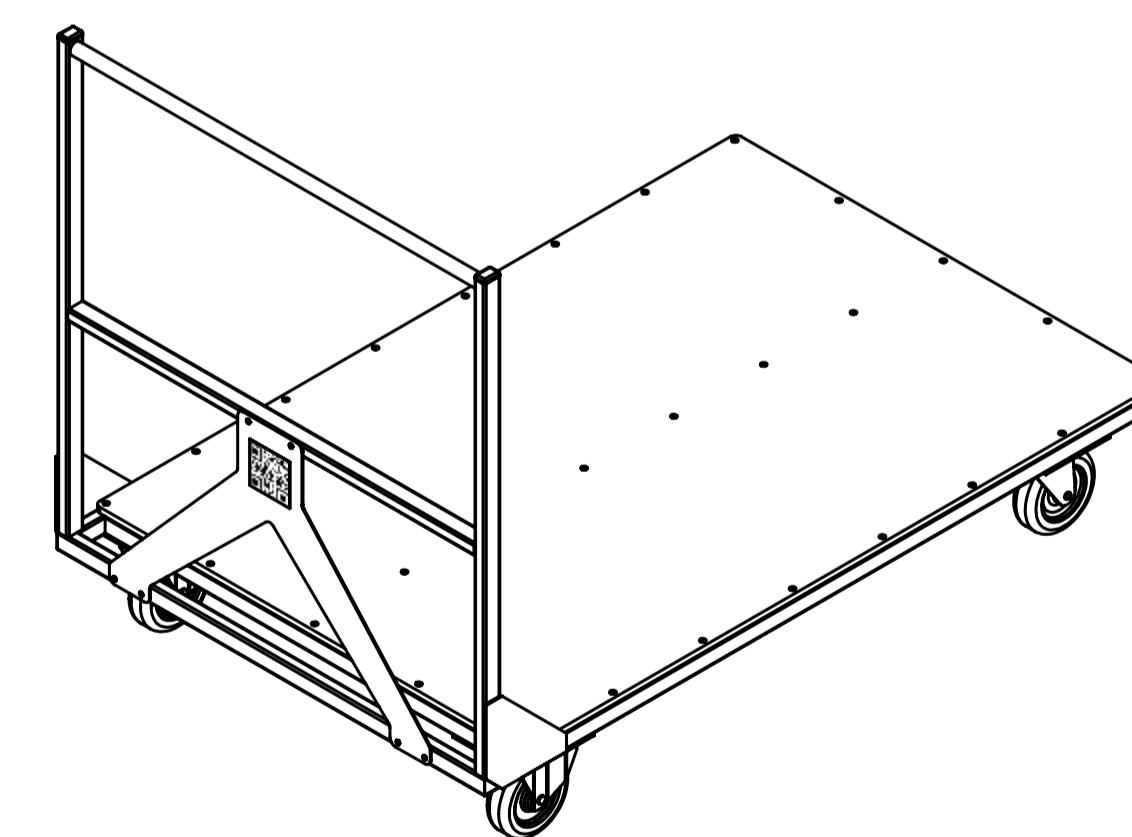
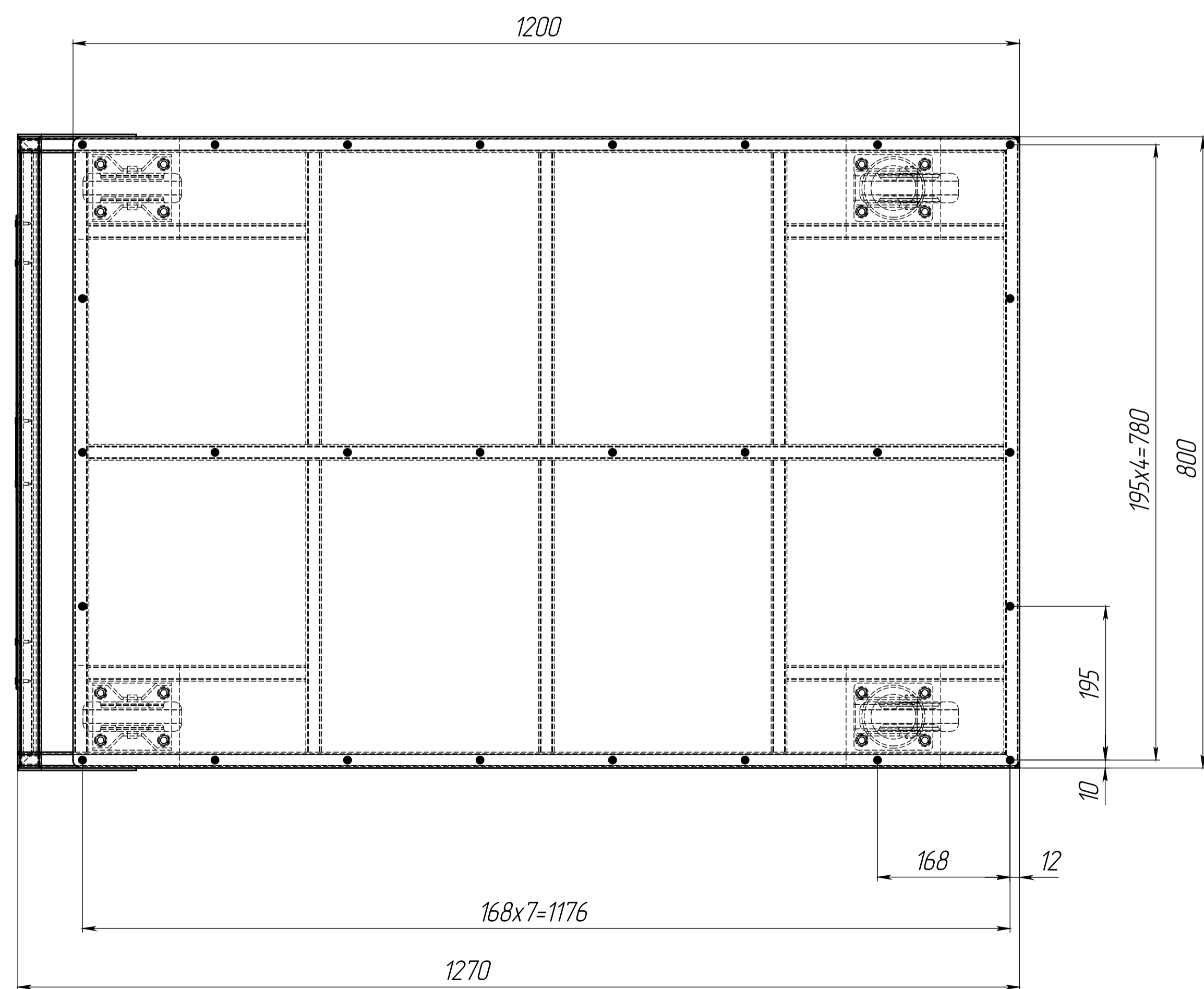
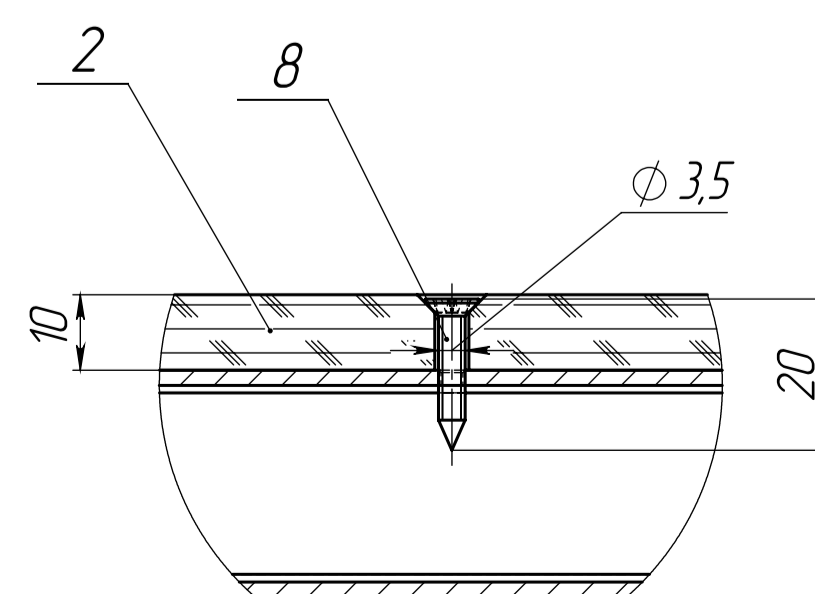

1. * Размер для справок
2. ** По согласованию с заказчиком допускается точечная приварка головок болтов поз. 4 к раме платформы поз. 1

| ТС 4 100 000 СБ | | | | | Лист | Масса | Масштаб |
|-----------------|------|--------|-------|----------|-------------------|----------|---------|
| Изм. | Лист | № док. | Подп. | Дата | Платформа в сборе | 30.28 | 1:5 |
| Разраб. | Поля | | | 22.11.19 | | | |
| Проб. | | | | | Лист 1 | Листов 1 | |
| Т.контр. | | | | | | | |
| Принял. | | | | | | | |
| Н.контр. | | | | | | | |
| Утв. | | | | | | | |

| Формат | Зона | Поз. | Обозначение | Наименование | Кол. | Примечание |
|--------|------|------|---|-----------------------------------|------|------------|
| | | | | | | |
| | | | | <u>Документация</u> | | |
| A1 | | | ТС 4 100 000 СБ | Сборочный чертеж | | |
| | | | | <u>Сборочные единицы</u> | | |
| A1 | 1 | | ТС 4 110 000 СБ | Рама платформы | 1 | |
| | | | | <u>Детали</u> | | |
| A3 | 2 | | ТС 4 100 003 | Настил | 1 | |
| A3 | 3 | | ТС 4 100 004 | Панель QR маркера | 1 | |
| | | | | <u>Стандартные изделия</u> | | |
| | | 4 | | Болт М8х25 ГОСТ 7805-70 | 16 | |
| | | 5 | | Гайка М8 ГОСТ 5927-70 | 16 | |
| | | 6 | | Шайба А.8 ГОСТ 11371-78 | 32 | |
| | | 7 | | Шайба 8 ГОСТ 6402-70 | 16 | |
| | | 8 | | Саморез 3,5х20 DIN 7504 | 34 | |
| | | | | <u>Прочие изделия</u> | | |
| | | 9 | http://promkolesa.ru/proizvoditeli/kama/75-kolesa-dlya-skladskogo-torgovogo-oborudovaniya-i-musornykh-kontejnerov/ | Колесная опора 3302-SLS-125 | 2 | |
| | | 10 | http://promkolesa.ru/proizvoditeli/kama/75-kolesa-dlya-skladskogo-torgovogo-oborudovaniya-i-musornykh-kontejnerov/ | Колесная опора 3307-SLS-125 | 2 | |
| | | 11 | https://miniworks.ru/ilr/ | Заглушка ILR 30x20 | 2 | |
| | | 12 | | QR маркер | 1 | |

| | | | | | | | |
|----------|------|----------|-------|----------|--------------------------|-------|---------|
| | | | | | ТС 4 100 000 СБ | | |
| Изм | Лист | № докум. | Подп. | Дата | | | |
| Разраб. | Доля | | | 22.11.19 | | | |
| Проб. | | | | | Лит. | Лист. | Листов. |
| | | | | | | 1 | 1 |
| Н.контр. | | | | | Платформа в сборе | | |
| Утв. | | | | | | | |

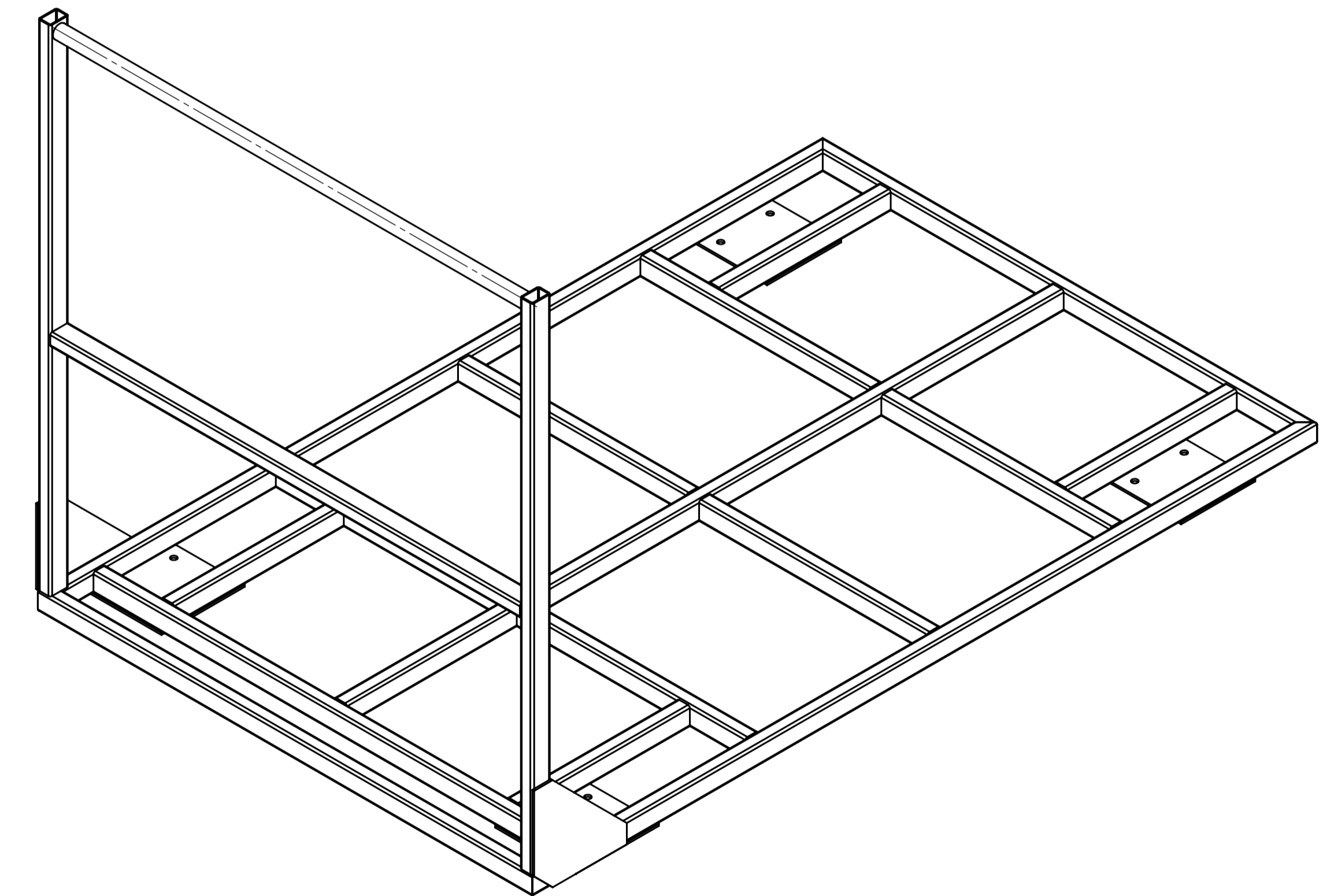
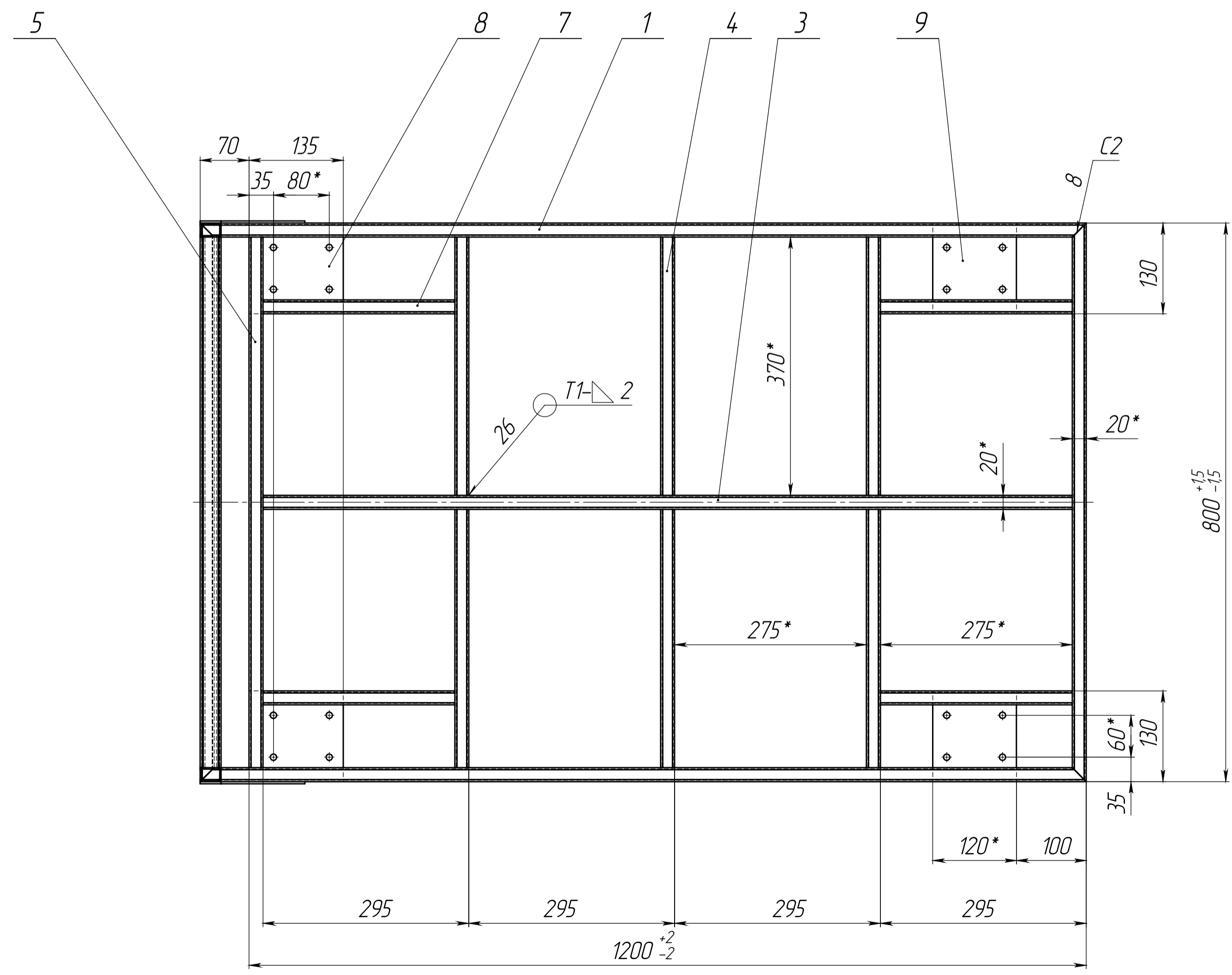
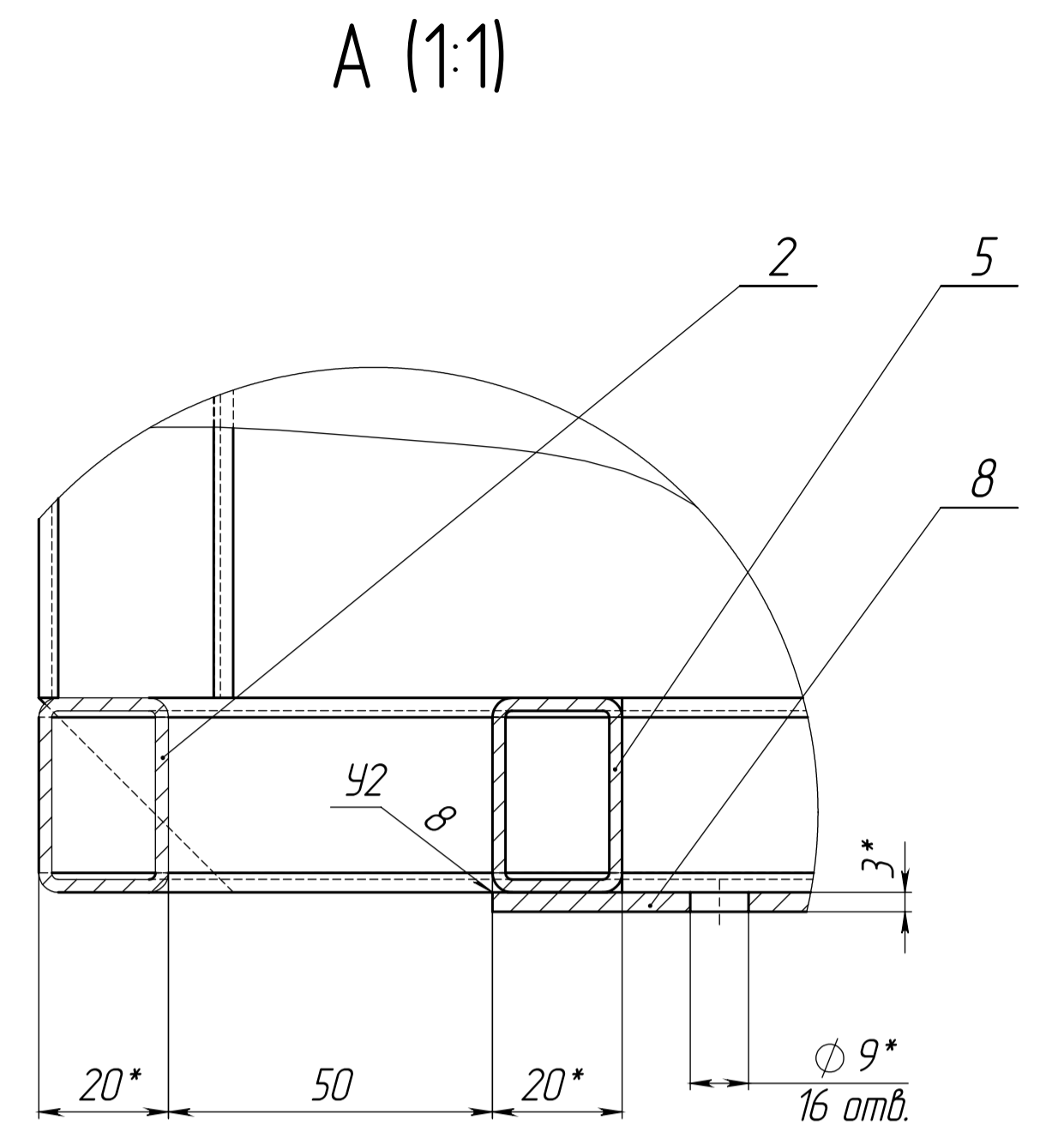
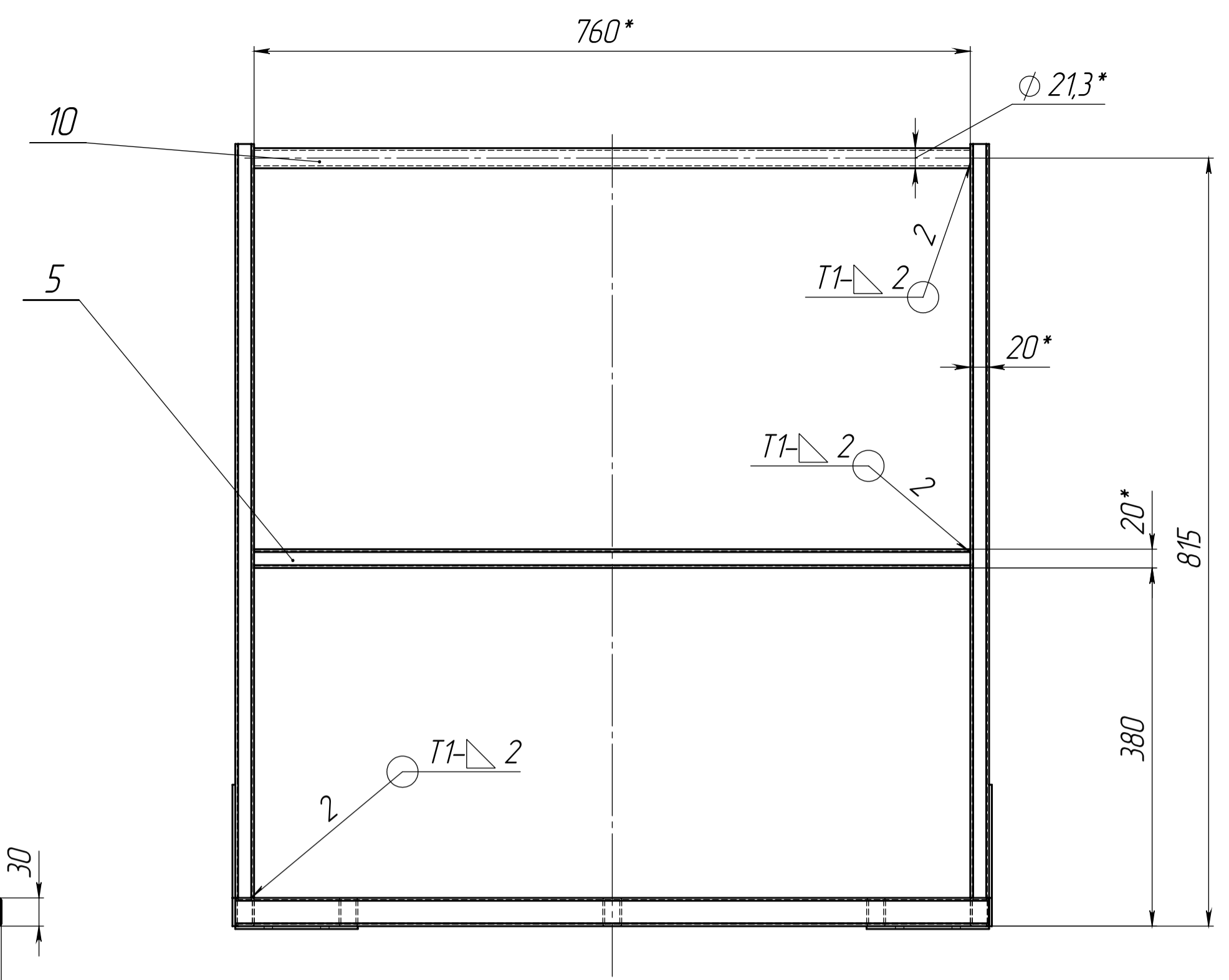
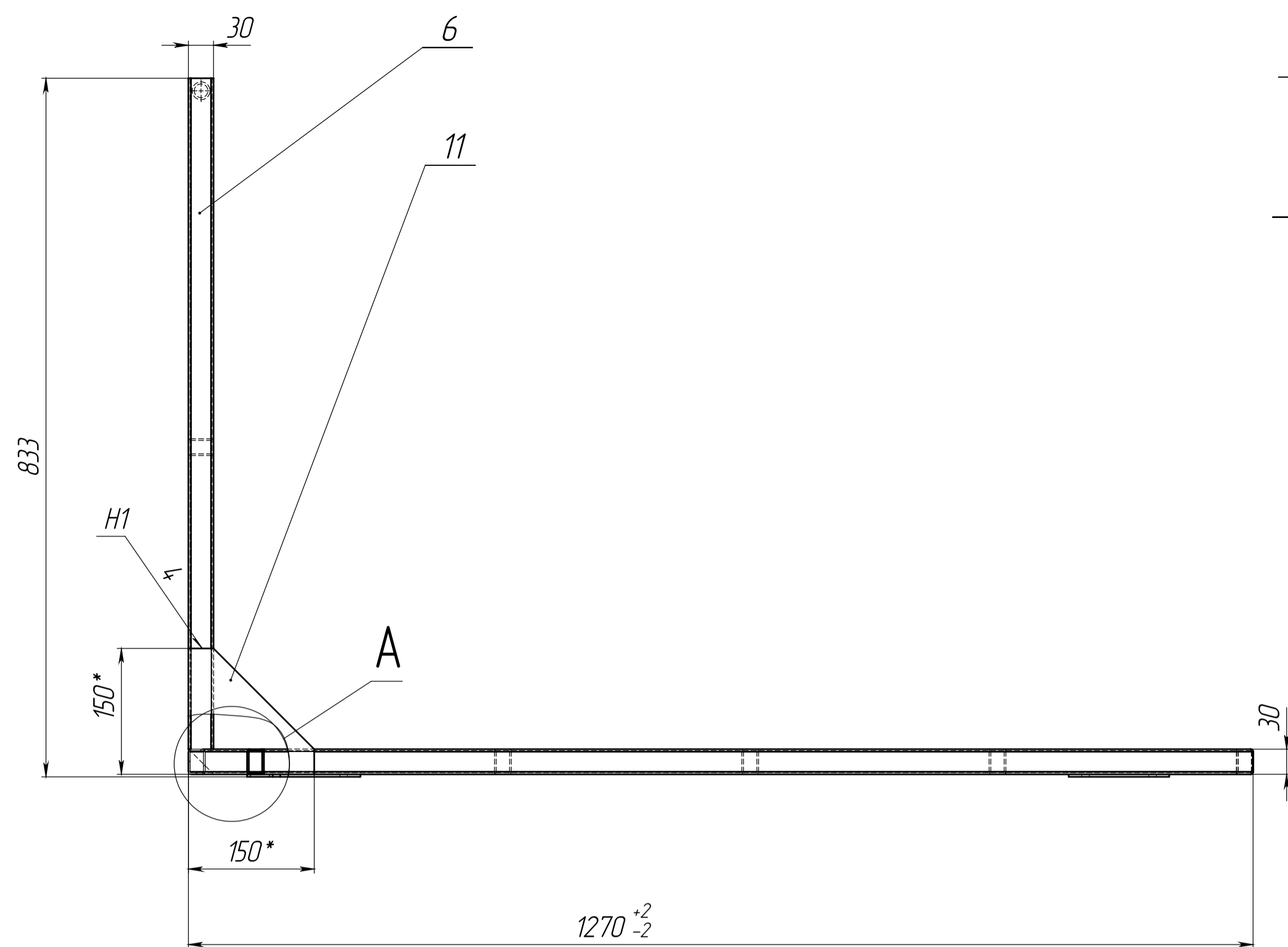

1. Сварные швы по ГОСТ 14771-76
2. Сварные швы зачистить. Окалина, брызги и наплывы металла - не допустимы
3. Покрытие необработанных поверхностей грунтовка ПФ010М, эмаль ПФ115 - цвет указывает заказчик
4. * Размер для справок
5. ** Размеры уточнить по фактическим размерам покупных колесных опор
6. H16; h16; ± 1/16 / 2

| | | | | | | |
|----------|-------|--------|-------|-----------------|----------------|----------|
| | | | | ТС 4 110 000 СБ | | |
| Изм. | Лист | № док. | Подп. | Дата | Рама платформы | |
| Разраб. | Долж. | | | 22/1/19 | | |
| Проб. | | | | | Лист 1 | Листов 1 |
| Т.контр. | | | | | | |
| Принял. | | | | | | |
| Н.контр. | | | | | | |
| Утв. | | | | | | |

| Формат | Зона | Поз. | Обозначение | Наименование | Кол. | Примечание |
|--------|------|------|-----------------|---------------------|------|------------|
| | | | | <u>Документация</u> | | |
| A1 | | | ТС 4 110 000 СБ | Сборочный чертеж | | |
| | | | | <u>Детали</u> | | |
| A4 | 1 | | ТС 4 100 001-01 | Перекладина | 2 | |
| A4 | 2 | | ТС 4 100 001-02 | Перекладина | 2 | |
| A4 | 3 | | ТС 4 100 001-03 | Перекладина | 1 | |
| A4 | 4 | | ТС 4 100 001-04 | Перекладина | 6 | |
| A4 | 5 | | ТС 4 100 001-05 | Перекладина | 2 | |
| A4 | 6 | | ТС 4 100 001-06 | Перекладина | 2 | |
| A4 | 7 | | ТС 4 100 001-07 | Перекладина | 4 | |
| A4 | 8 | | ТС 4 100 002-01 | Платик | 2 | |
| A4 | 9 | | ТС 4 100 002-02 | Платик | 2 | |
| A4 | 10 | | ТС 4 100 005 | Рукоятка | 1 | |
| A4 | 11 | | ТС 4 100 006 | Ребро | 2 | |

| | | | | | | | | | |
|------------------------|------|----------|----------|------|-----------------------|--|--|-------|---------|
| ТС 4 110 000 СБ | | | | | | | | | |
| Изм. | Лист | № докум. | Подп. | Дата | Рама платформы | | | | |
| Разраб. | Доля | | 22.11.19 | Лит. | | | | Лист. | Листов. |
| Пров. | | | | | | | | 1 | 1 |
| Н.контр. | | | | | | | | | |
| Утв. | | | | | | | | | |

ТС 4 100 001-01



Перв. примен.

Справ. №

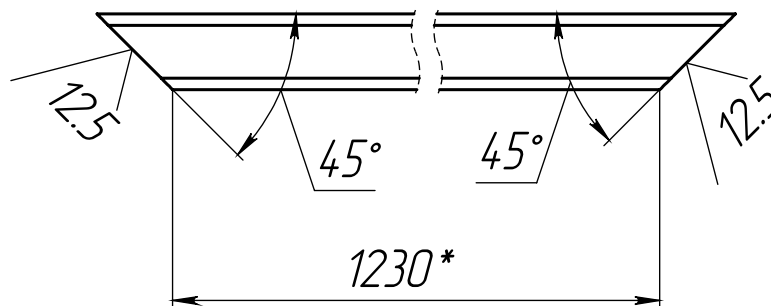
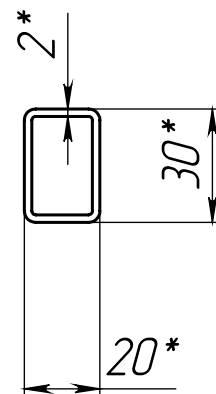
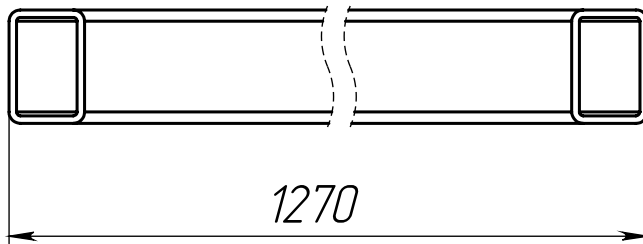

1. * Размер для справок
2. H16; h16; $\pm \frac{IT16}{2}$

Подп. и дата

Инв. № дубл.

Взам. инв. №

Подп. и дата

Инв. № подл.

ТС 4 100 001-01

| Изм | Лист | № док-м. | Подп. | Дата |
|----------|------|----------|-------|----------|
| Разраб. | Доля | | | 22.11.19 |
| Пров. | | | | |
| Т.контр. | | | | |
| Принял | | | | |
| Н.контр. | | | | |
| Утв. | | | | |

Переключатель

| Лит. | Масса | Масштаб |
|--------|----------|---------|
| | 1.75 | 1:2 |
| Лист 1 | Листов 1 | |

Труба $\frac{30 \times 20 \times 2}{Б 10}$ ГОСТ 8645-68
ГОСТ 8731-74

ТС 4 100 001-02



Перв. примен.

Справ. №

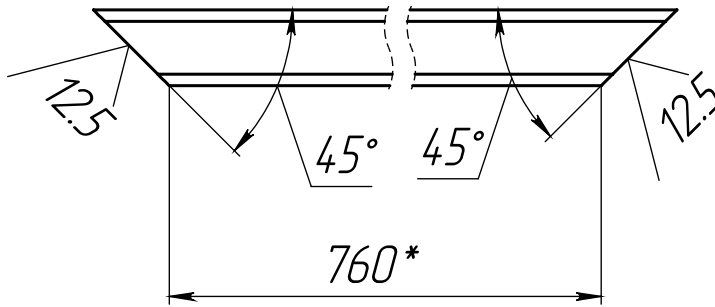
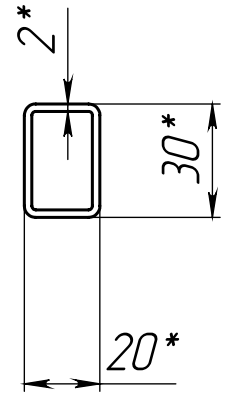
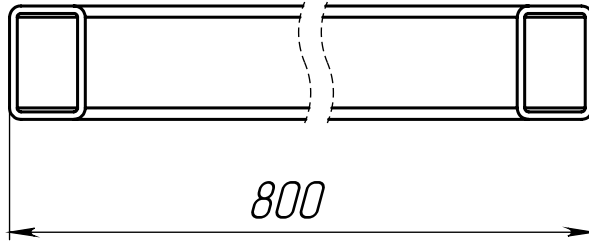

1. * Размер для справок
2. H16; h16; $\pm \frac{IT16}{2}$

Подп. и дата

Инв. № дубл.

Взам. инв. №

Подп. и дата

Инв. № подл.

ТС 4 100 001-02

| Изм | Лист | № док-м. | Подп. | Дата |
|----------|------|----------|-------|----------|
| Разраб. | Доля | | | 22.11.19 |
| Пров. | | | | |
| Т.контр. | | | | |
| Принял | | | | |
| Н.контр. | | | | |
| Утв. | | | | |

Перекладина

| Лит. | Масса | Масштаб |
|--------|----------|---------|
| | 1.09 | 1:2 |
| Лист 1 | Листов 1 | |

Труба $\frac{30 \times 20 \times 2}{Б 10}$ ГОСТ 8645-68
ГОСТ 8731-74

ГНПНДРШ WJ



Перв. примен.

Справ. №

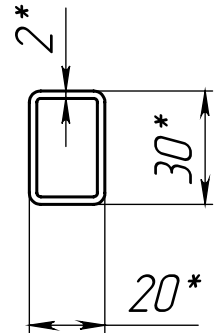
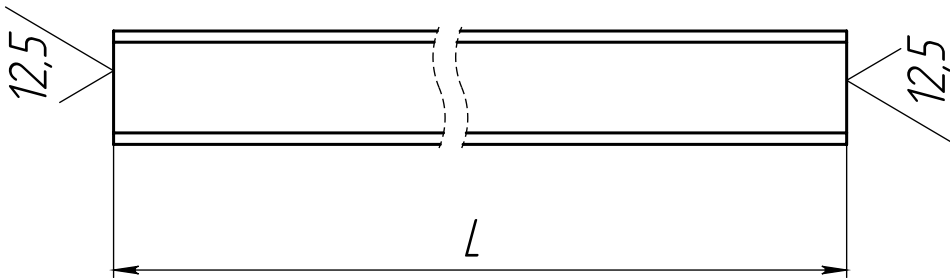

| Наименование | Обозначение | L | масса |
|--------------|-----------------|------|-------|
| Перекладина | ТС 4 100 001-03 | 1160 | 1,62 |
| Перекладина | ТС 4 100 001-04 | 370 | 0,52 |
| Перекладина | ТС 4 100 001-05 | 760 | 1,06 |
| Перекладина | ТС 4 100 001-06 | 800 | 1,12 |
| Перекладина | ТС 4 100 001-07 | 275 | 0,38 |

- * Размер для справок
- H16; h16; $\pm \frac{IT16}{2}$

Подп. и дата

Инв. № дубл.

Взам. инв. №

Подп. и дата

Инв. № подл.

См. таблицу

| Изм | Лист | № док-м. | Подп. | Дата |
|----------|------|----------|-------|----------|
| Разраб. | Доля | | | 22.11.19 |
| Пров. | | | | |
| Т.контр. | | | | |
| Принял | | | | |
| Н.контр. | | | | |
| Утв. | | | | |

Перекладина

| Лит. | Масса | Масштаб |
|--------|-----------|---------|
| | см. табл. | 1:2 |
| Лист 1 | Листов 1 | |

Труба 30x20x2 ГОСТ 8645-68
Б 10 ГОСТ 8731-74

ТС 4 100 002-01

12,5/
√(√)

Перв. примен.

Справ. №

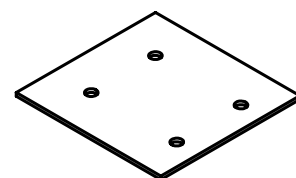
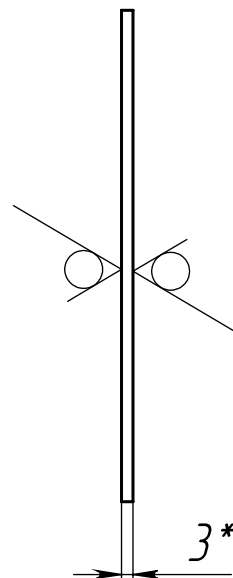
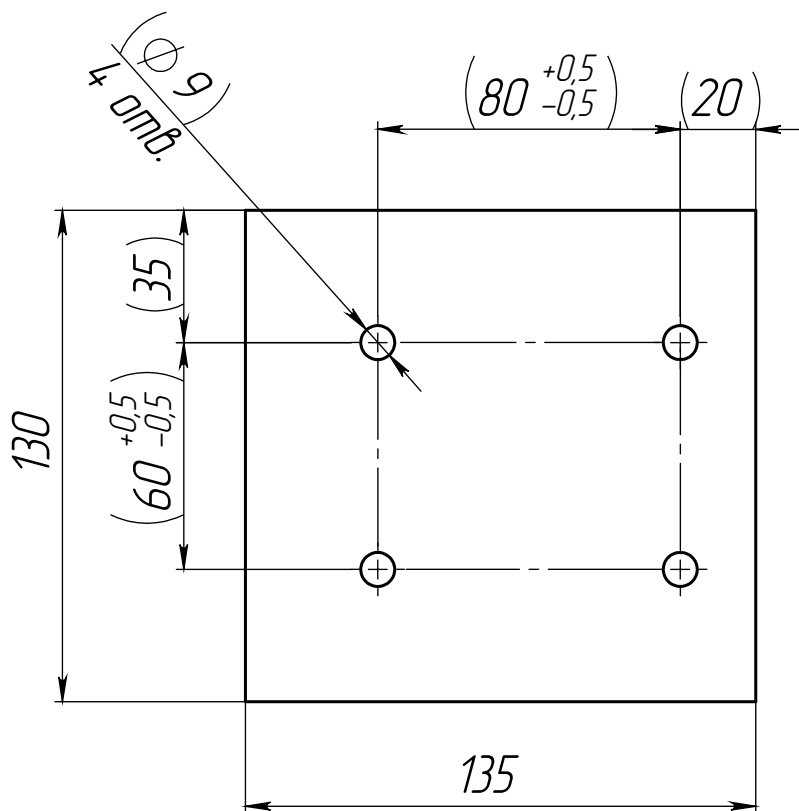

1. Размеры в скобках уточнить по фактическим размерам приобретенных колесных опор
2. * Размер для справок
3. H16; h16; $\pm \frac{IT16}{2}$

Подп. и дата

Инв. № дубл.

Взам. инв. №

Подп. и дата

Инв. № подл.

ТС 4 100 002-01

| Изм | Лист | № докум. | Подп. | Дата |
|----------|------|----------|-------|----------|
| Разраб. | | Доля | | 22.11.19 |
| Пров. | | | | |
| Т.контр. | | | | |
| Принял | | | | |
| Н.контр. | | | | |
| Утв. | | | | |

Пластик

| Лит. | Масса | Масштаб |
|--------|-------|----------|
| | 0.40 | 1:2 |
| Лист 1 | | Листов 1 |

Лист Б-ПН-3 ГОСТ 19903-74
Ст 3 ГОСТ 380-2005

ТС 4 100 002-02

12,5/
√(√)

Перв. примен.

Справ. №

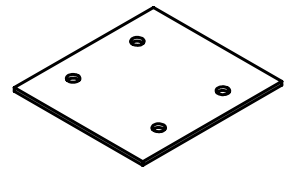
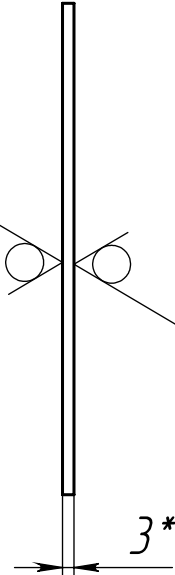
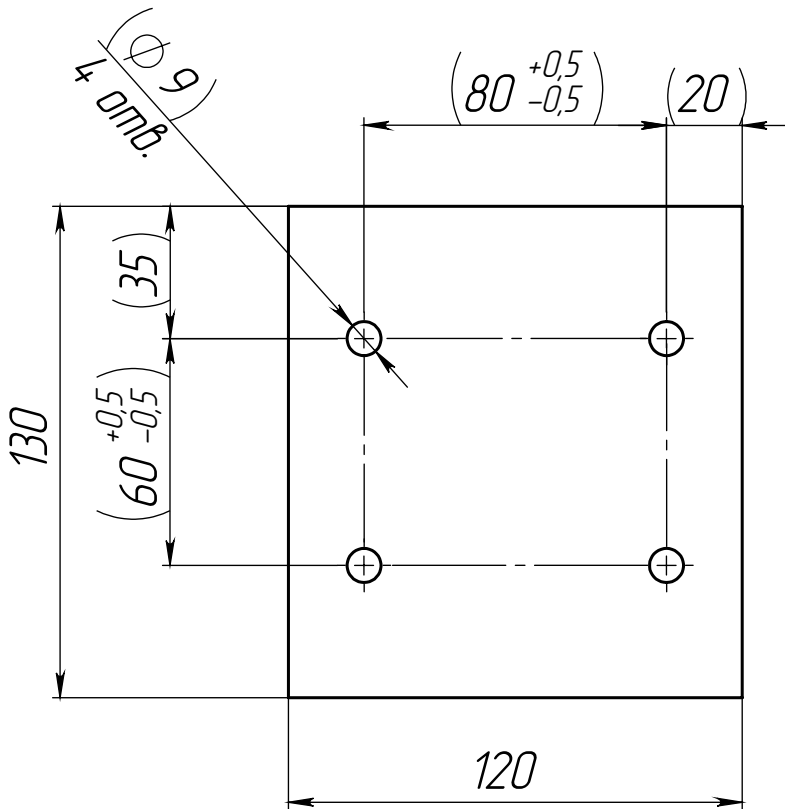

1. Размеры в скобках уточнить по фактическим размерам приобретенных колесных опор
2. * Размер для справок
3. H16; h16; $\pm \frac{IT16}{2}$

Подп. и дата

Инв. № дубл.

Взам. инв. №

Подп. и дата

Инв. № подл.

| Изм | Лист | № докум. | Подп. | Дата |
|----------|------|----------|-------|----------|
| Разраб. | | Доля | | 22.11.19 |
| Пров. | | | | |
| Т.контр. | | | | |
| Принял | | | | |
| Н.контр. | | | | |
| Утв. | | | | |

ТС 4 100 002-02

Пластик

| Лит. | Масса | Масштаб |
|--------|-------|----------|
| | 0.36 | 1:2 |
| Лист 1 | | Листов 1 |

Лист Б-ПН-3 ГОСТ 19903-74
Ст 3 ГОСТ 380-2005

ТС 4 100 005



Перв. примен.

Справ. №

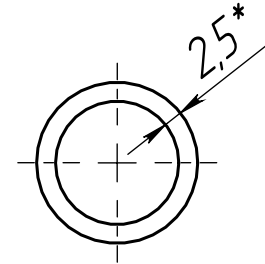
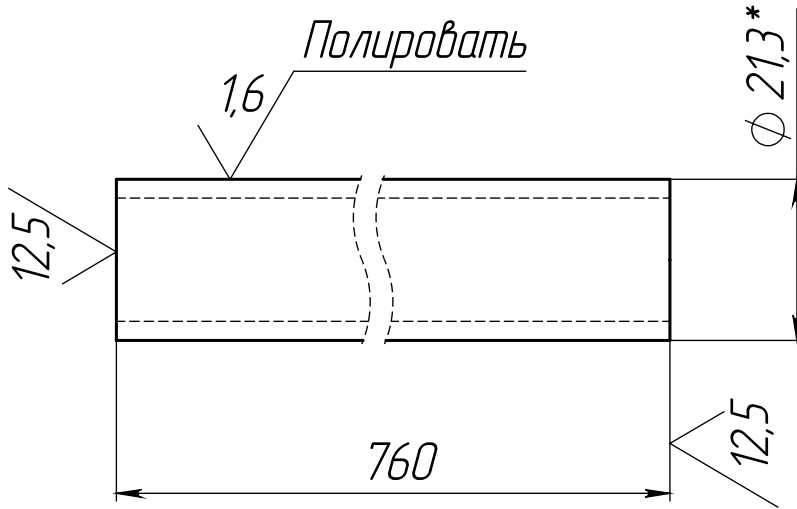

Подп. и дата

Инв. № дубл.

Взам. инв. №

Подп. и дата

Инв. № подл.

- * Размер для справок
- H16; h16; $\pm \frac{IT16}{2}$

ТС 4 100 005

| Изм | Лист | № докум. | Подп. | Дата |
|----------|------|----------|-------|----------|
| Разраб. | Доля | | | 22.11.19 |
| Пров. | | | | |
| Т.контр. | | | | |
| Принял | | | | |
| Н.контр. | | | | |
| Утв. | | | | |

Рукоятка

| Лит. | Масса | Масштаб |
|--------|----------|---------|
| | 0.88 | 1:1 |
| Лист 1 | Листов 1 | |

Труба 15x2,5 ГОСТ 3262-75

ТС 4 100 006

12,5/ (✓)

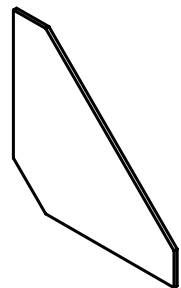
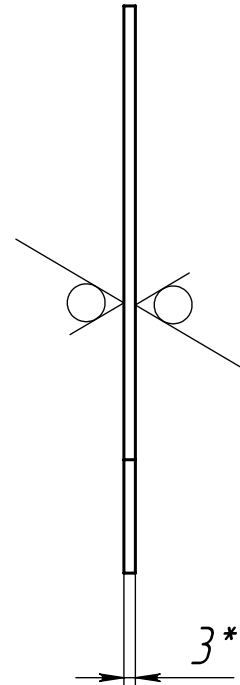
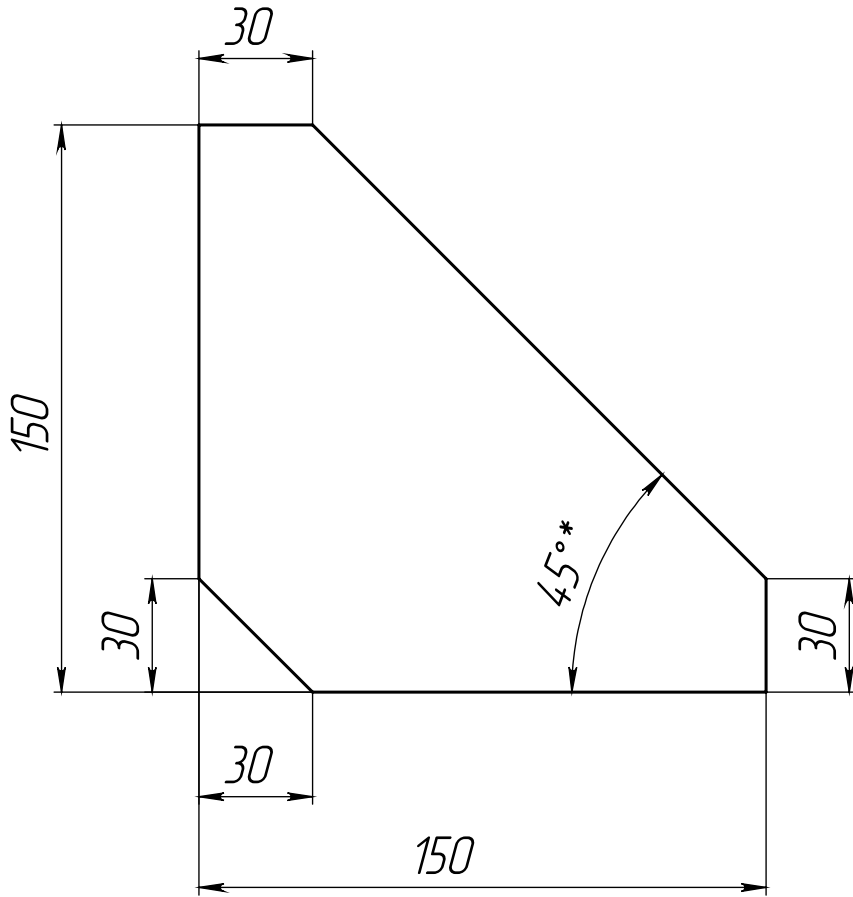

- * Размер для справок
- H16; h16; $\pm \frac{IT16}{2}$

Перв. примен.

Справ. №

Подп. и дата

Инв. № дубл.

Взам. инв. №

Подп. и дата

Инв. № подл.

ТС 4 100 006

| Изм | Лист | № докум. | Подп. | Дата |
|----------|------|----------|-------|----------|
| Разраб. | Доля | | | 22.11.19 |
| Пров. | | | | |
| Т.контр. | | | | |
| Принял | | | | |
| Н.контр. | | | | |
| Утв. | | | | |

Ребро

| Лит. | Масса | Масштаб |
|--------|-------|----------|
| | 0.35 | 1:2 |
| Лист 1 | | Листов 1 |

Лист Б-ПН-3 ГОСТ 19903-74
Ст 3 ГОСТ 380-2005

ТС 4 100 003

6,3/ (✓) (✓)

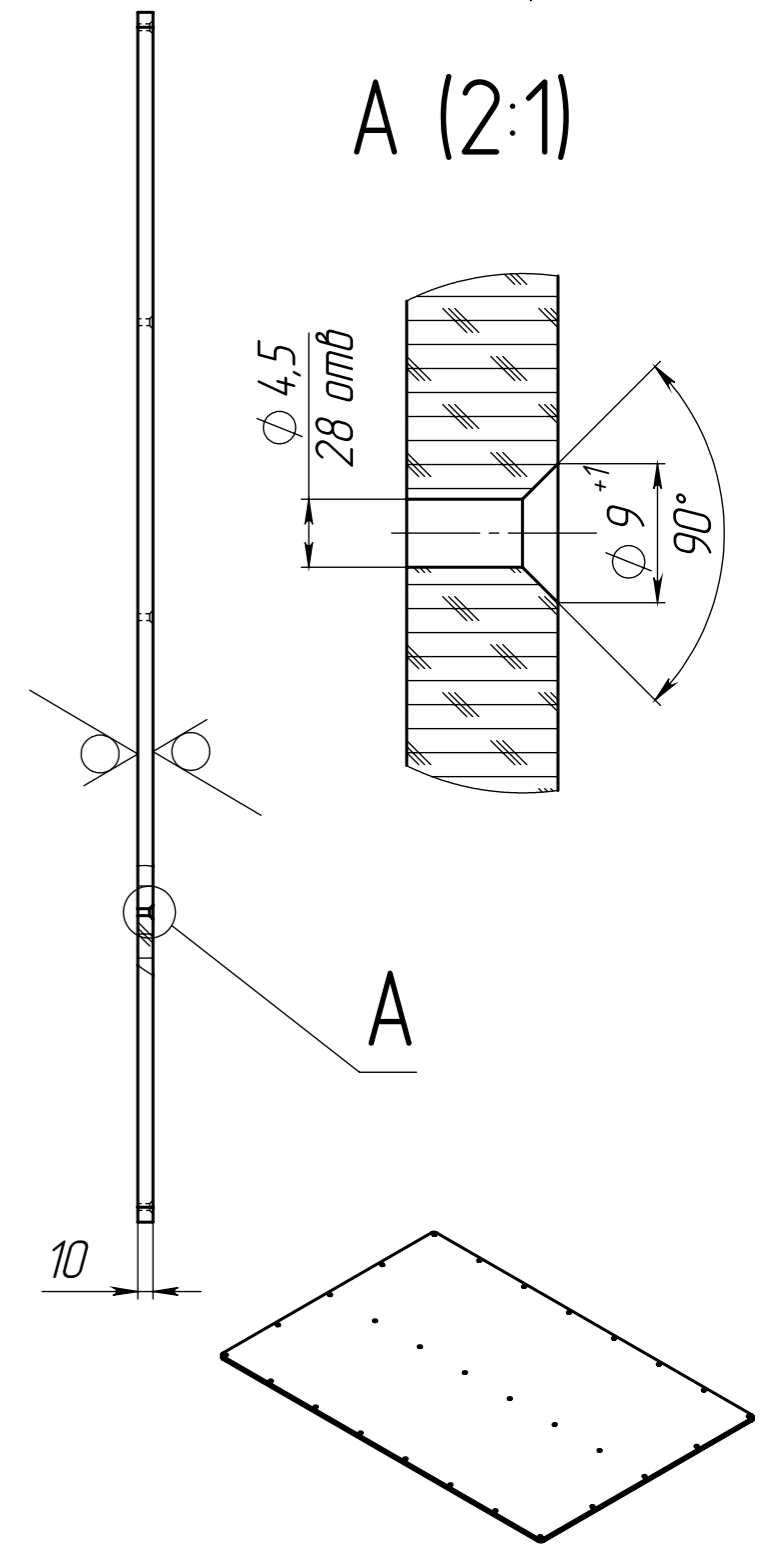
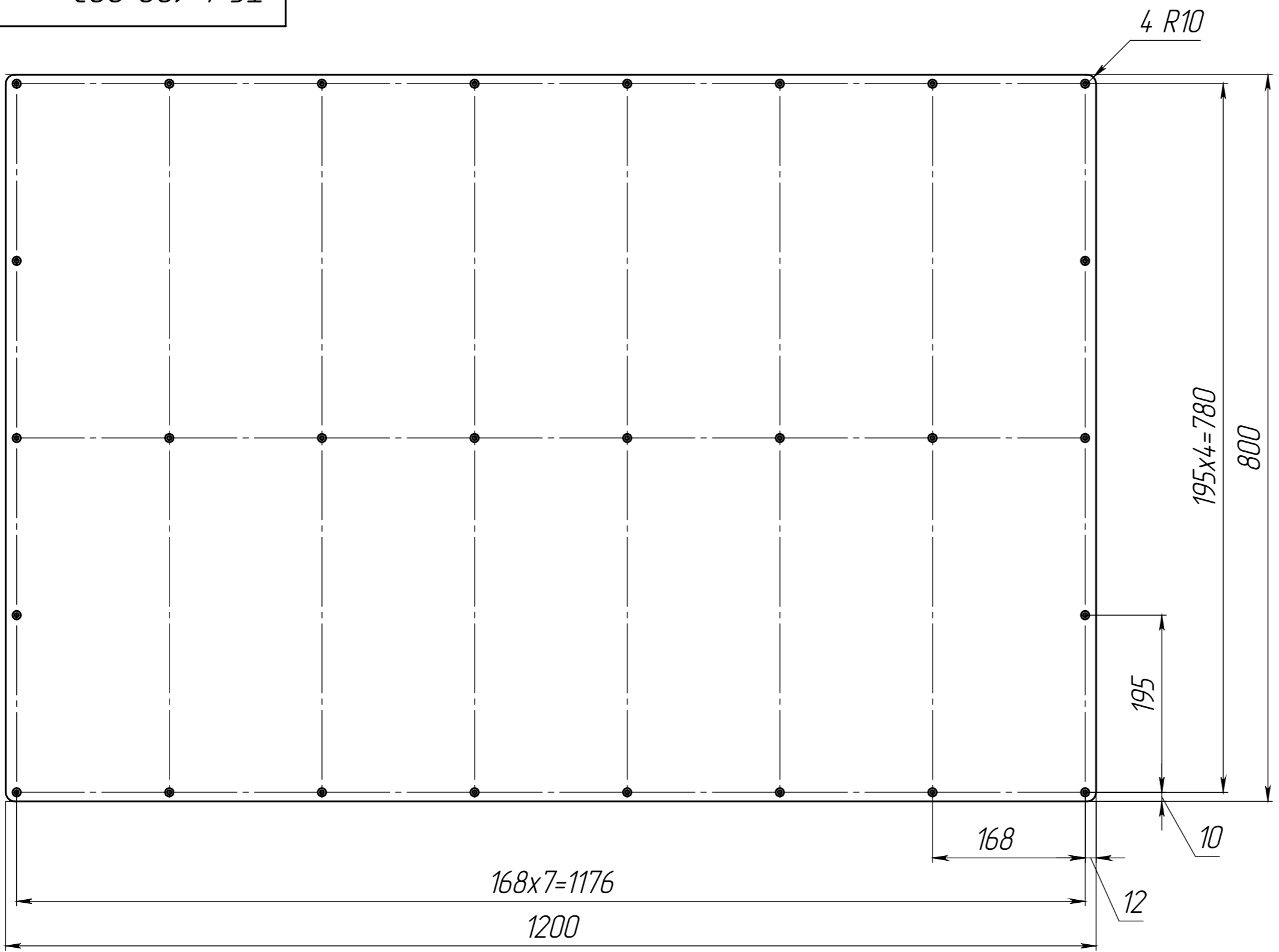

Справ. №

Подп. и дата

Инв. № дцкл.

Взам. инв. №

Подп. и дата

Инв. № подл.

1. * Размер для справок
2. Н16; h16; $\pm \frac{IT16}{2}$

| | | | | | | | | |
|----------|------|----------|-------|----------|----------------------------|--------|----------|---------|
| | | | | | ТС 4 100 003 | | | |
| Изм | Лист | № докум. | Подп. | Дата | Настил | Лит. | Масса | Масштаб |
| Разраб. | Доля | | | 22.11.19 | | | 7.19 | 1:5 |
| Пров. | | | | | | Лист 1 | Листов 1 | |
| Т.контр. | | | | | | | | |
| Принял | | | | | Фанера ФБС ГОСТ 11539-2014 | | | |
| Н.контр. | | | | | | | | |
| Утв. | | | | | | | | |

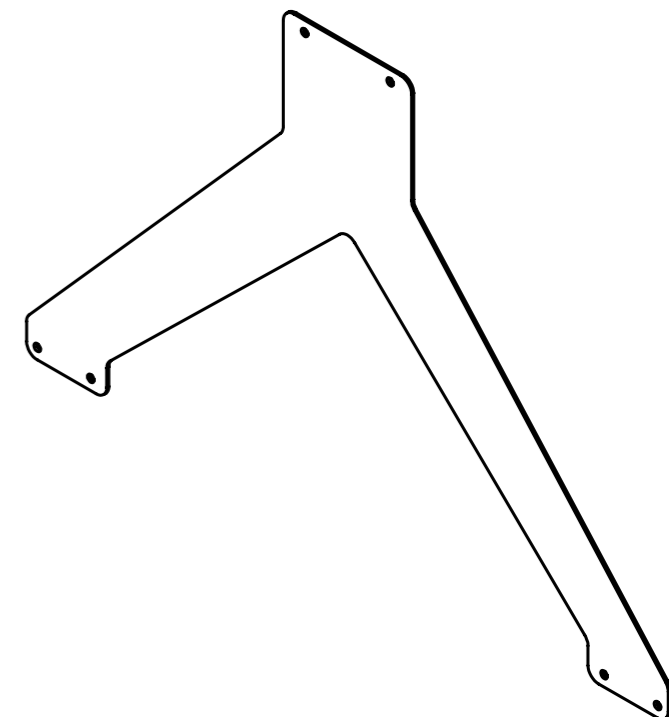
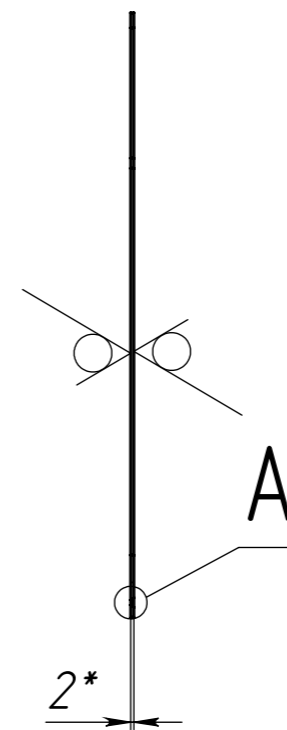
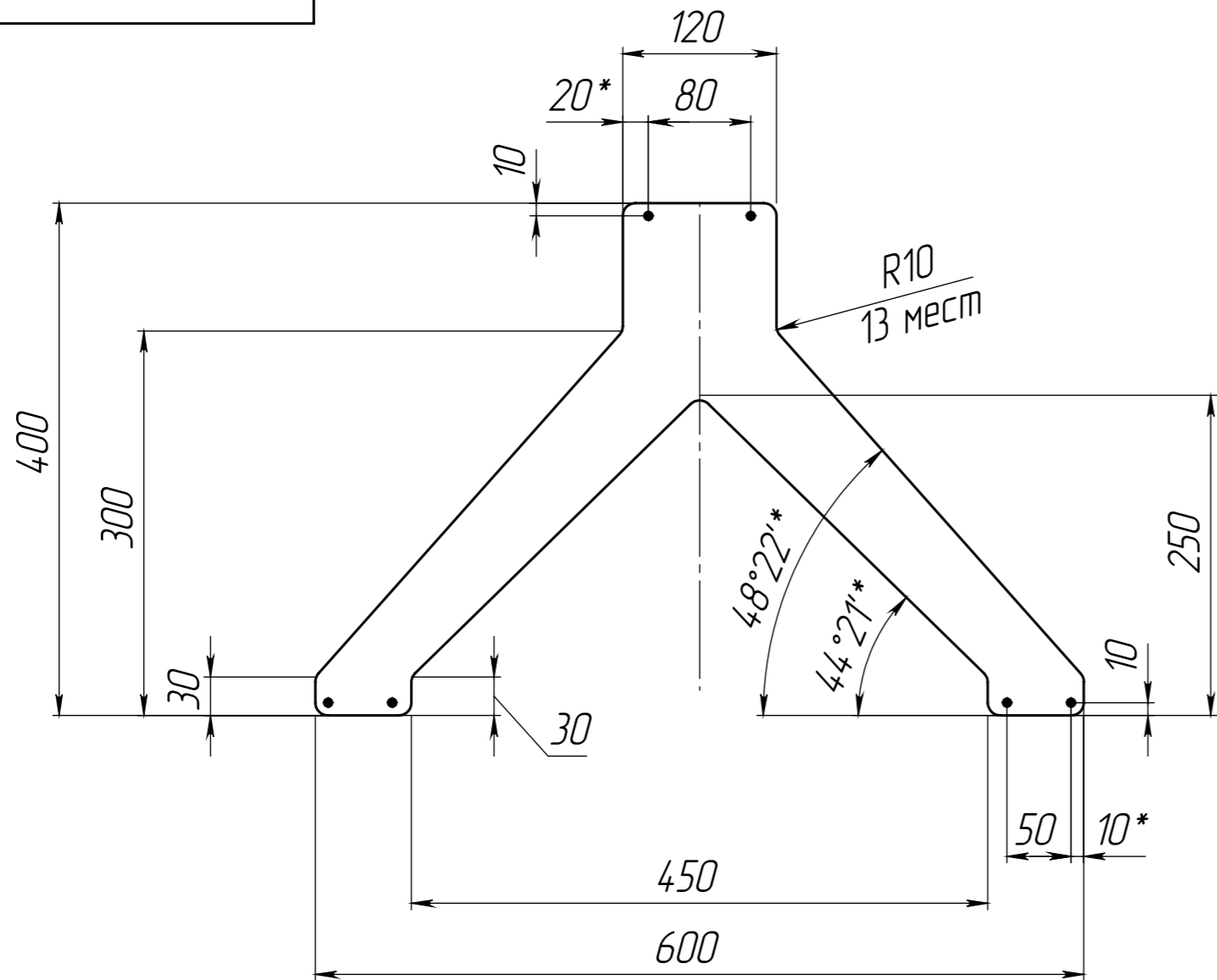

A (2:1)

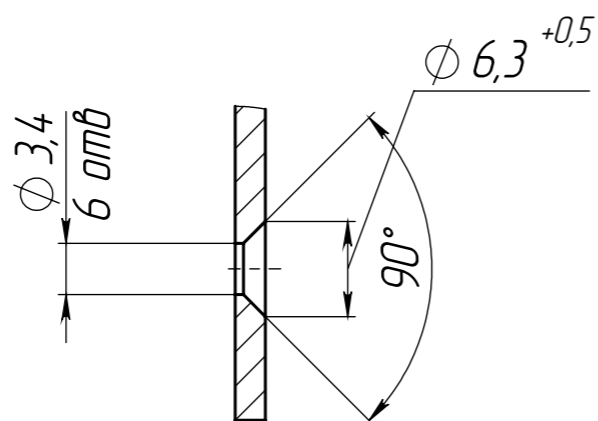

- * Размер для справок
- Покрытие необработанных поверхностей грунтовка ПФ010М; эмаль ПФ115 - цвет белый
- H16; h16; $\pm \frac{IT16}{2}$

| | | | | | | | | |
|----------|------|----------|-------|----------|-------------------|--|-------|----------|
| | | | | | ТС 4 100 004 | | | |
| Изм | Лист | № докум. | Подп. | Дата | Панель QR маркера | Лит. | Масса | Масштаб |
| Разраб. | Доля | | | 22.11.19 | | | 1.00 | 1:5 |
| Пров. | | | | | | Лист 1 | | Листов 1 |
| Т.контр. | | | | | | | | |
| Принял | | | | | | | | |
| Н.контр. | | | | | Лист | Б-ПН-2 ГОСТ 19903-74 Ст 3 ГОСТ 380-2005 | | |
| Утв. | | | | | | | | |