

АЭД3015.021

АЭД3015.020

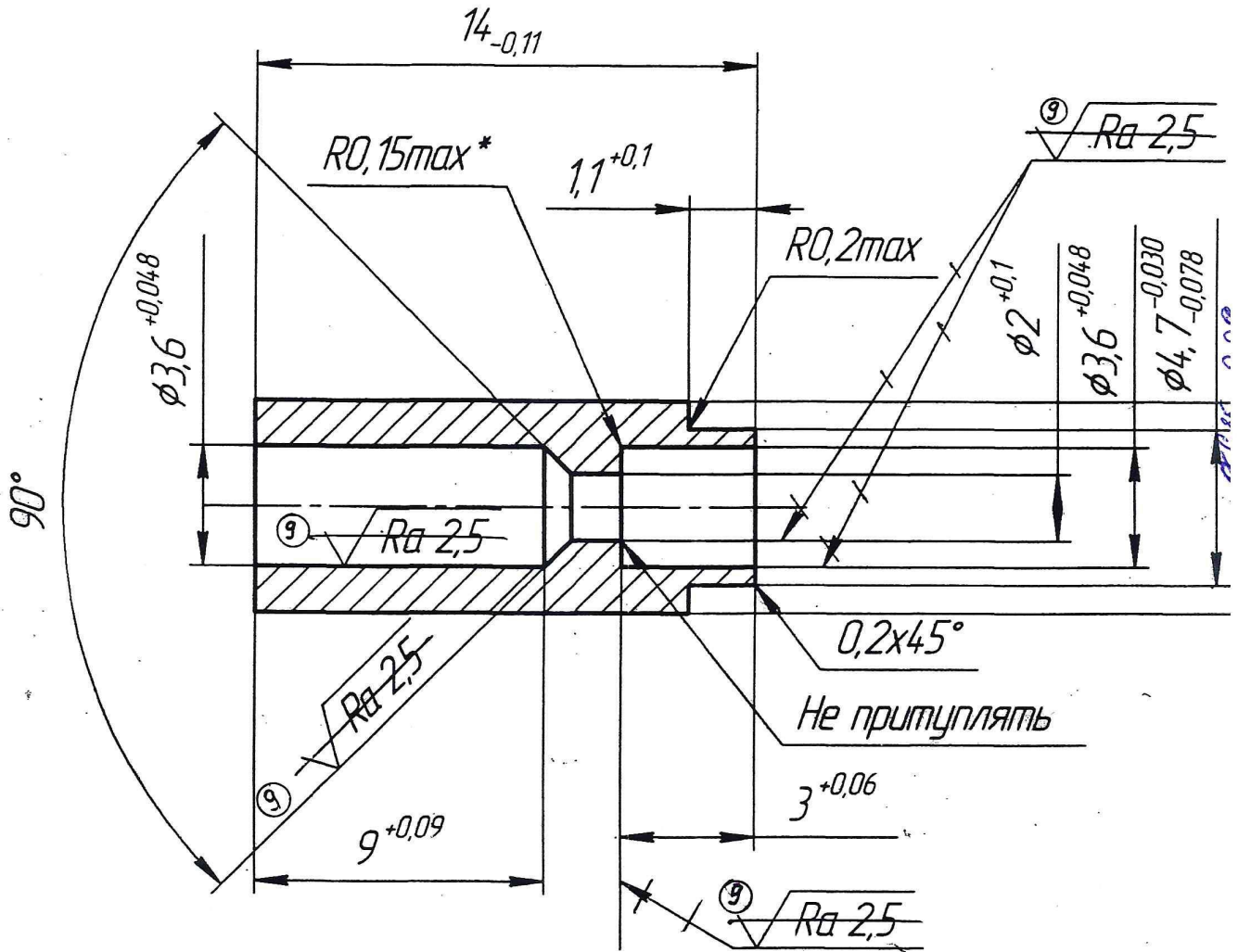

9/1-15448 Спдп 19/12/04

√ Rz 20 ~~+/~~ ⁹

1 $\sigma_b \geq 110 \text{ кгс/мм}^2$. Термообработку производить в прутках или заготовках по инструкции изготовителя.

2* Размер одеспеч. INSTR.

3 Остальные ТТ по ОСТ В95 2606-90.

9	-	A19.253-2015	Гусев	07.05.2015	АЭД3015.021			дет. 6		
8	-	A19.880-2014	Тюф	24.12.2014						
7	Зам.	A-19.537-07	Тюф	13.12.2007	Втулка			Лит.	Масса	Масштаб
Изм.	Лист	№ докум.	Подп.	Дата				Ⓢ		5:1
Разраб.	Ильина	Ильина	3.10.07					Ⓢ		
Проб.	Амелин	Амелин	4.10.07					Ⓢ		
Т.контр.	Резаков	Резаков	12.11.07					Лист	Листов	1
Н.контр.	Вородьева	Вородьева	09.11.07		Сталь 08Х15Н5Д2ТУ-Ш			Лит 19		