

Управляющему
АО «НТЗ «ТЭМ-ПО»
Шарифуллину Р.Ф.

Служебная записка от 03.12.2019 г.

В связи с производственной необходимостью для цеха по изготовлению труб №1 и исключения простоев на турецкой, 52-ой трубопрокатной линии и АПР, прошу Вас разрешить разместить заказ в сторонней организации на изготовление:

Материал изготовителя.

1. Нож ZY 52.65.00.000 – 1 шт. (для стыкосварки 52 линии.)
2. Валок В15 НТЗ-003.120.16. 003 – 1 шт. (шовонаправляющая)
3. Вал АПР 083.00.000 – 1 шт.
4. Вал АПР 082.00.000-01 – 1 шт.

Директор по производству

Логунов Н.В.

Исполнитель
Начальник цеха №1
Охотников Р.А.

Львова И
поработать
закончить
в январе
06.12.19

АПР 083000.000

6.3

Покрытие - полиуретан, слой 17,5 мм.
твёрдость по Шору 85...90А.

Б-Б

2 отв центр B10
ГОСТ 14034-74

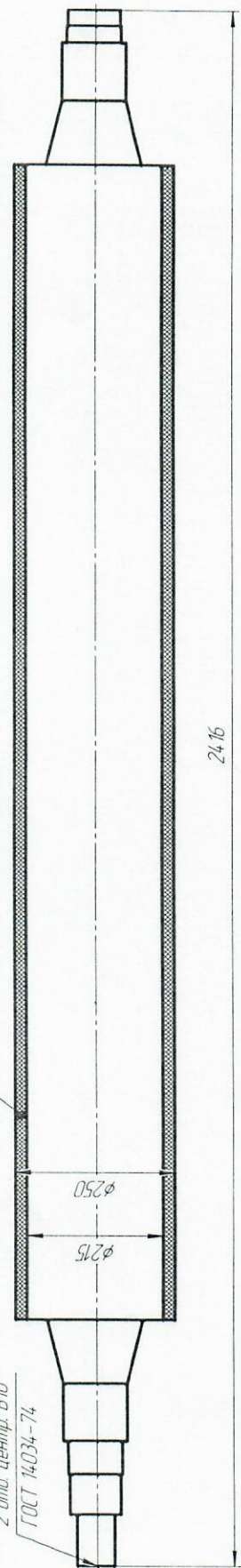

2416

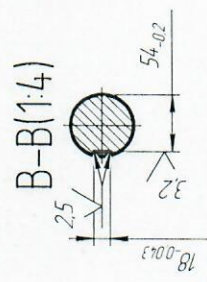
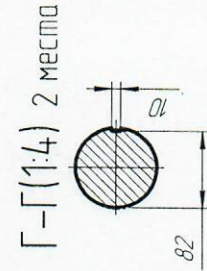
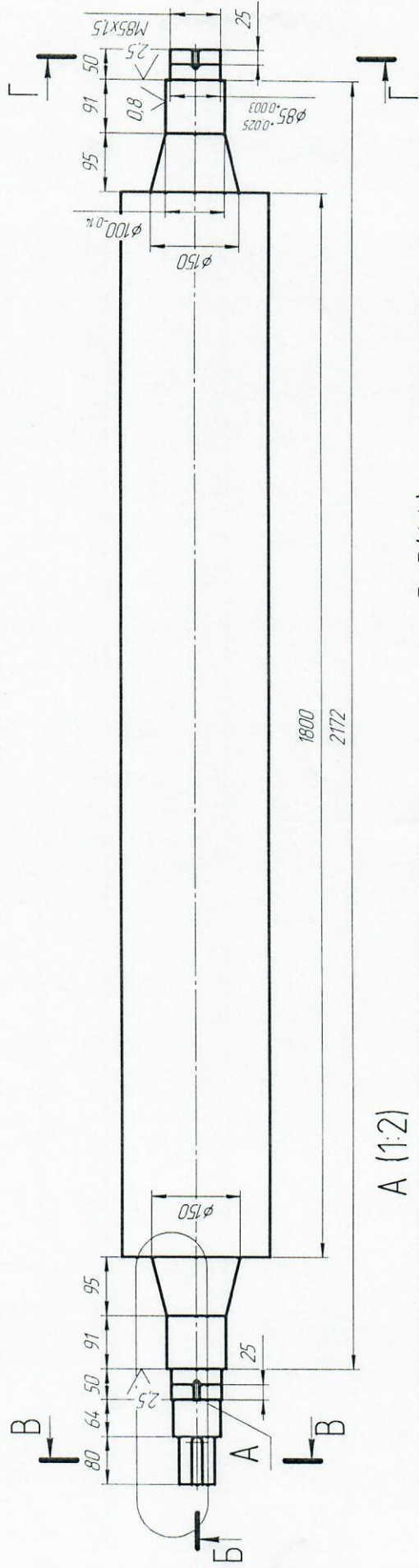

A (1:2)

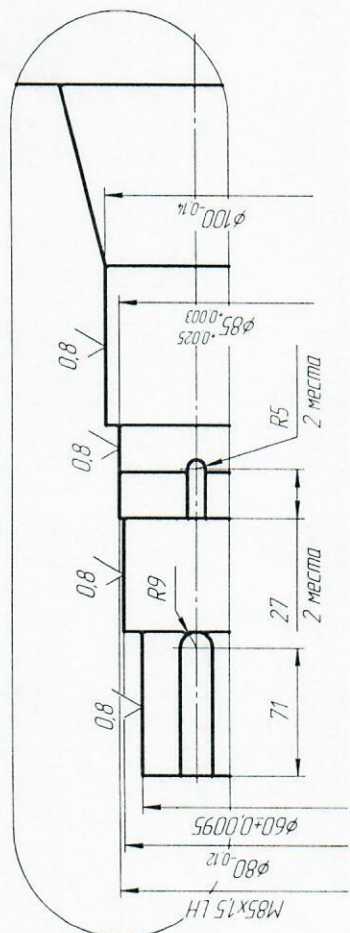

- 1 38.42 HRC.
- 2 Неуказанные фаски 2x45°.
- 3 Неуказанные предельные отклонения по ОСТ 37.001.246-82.

АПР 083.000.000	
Вал	566.54
Сталь 40Х ГОСТ 4543-71 АДНТЗ ТЭМ-ПО	

Мат. код	№ докум	Лист	Штаб
99999	1	1	
Дробь	А. Шурушев	Дробь	М. Лисицкий
Г. контр.	Г. Контр.	Г. контр.	Г. контр.
Масштаб	Масштаб	Масштаб	Масштаб
1:1	1:1	1:1	1:1

Изм №	Исполн	Проф. и дата	Изм №	Исполн	Проф. и дата
Изм №	Исполн	Проф. и дата	Изм №	Исполн	Проф. и дата

HT3-003.120.16.003

A-A $\sqrt{Ra\ 0,80}$ (\checkmark)

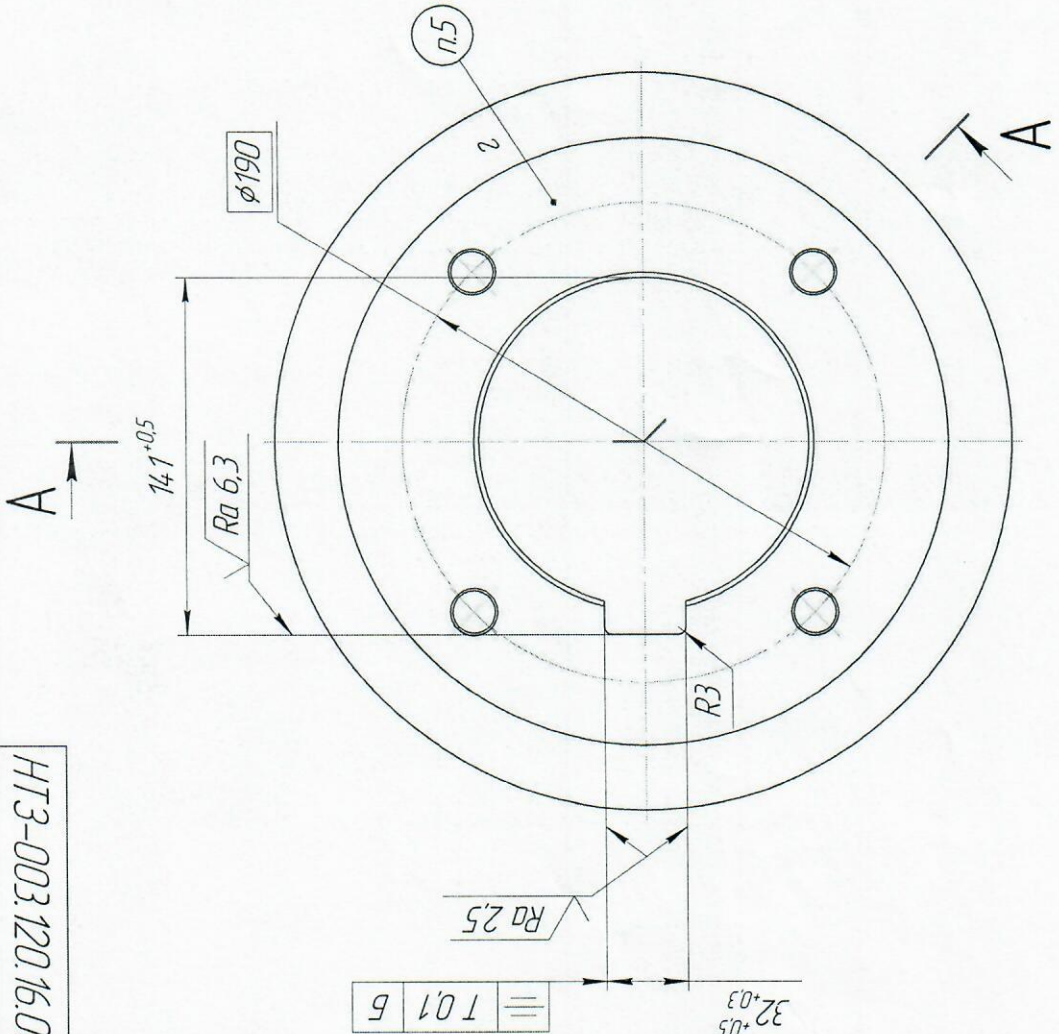
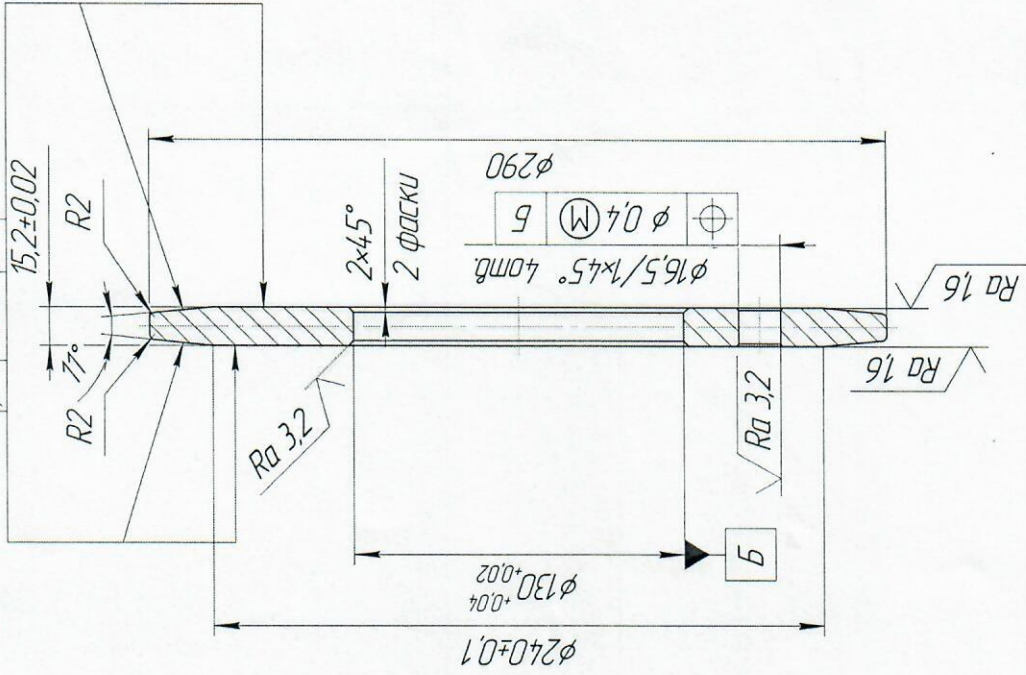

1. Паковка Гр. III НВ 197-235 ГОСТ 84.79-70.
2. Материал заменитель: 9Х
3. 58.62 НРС. Перед закалкой устранить острые кромки и риски.
4. На поверхности валка не допускаются нематаллические включения, трещины, задолбины, чернота, прижоги, трещины и другие дефекты, которые могут привести к разрушению валка.
5. Маркировка: HT3-003.120.16.003 В15 - шрифтом 5 - Прз ГОСТ 26.008-85.
6. Неукрепленные пред отклонения по ОСТ 37.001.246-82.
7. Применение: Турецкий стан.

HT3-003.120.16.003

Валок В15

Сталь Х12МФ ГОСТ 5950-2000

ЗАО "НТЗ"ТЭМПО"

Формат А3

Копирдаст

Инд. № подл.	Подп. и дата	Взам. инд. №	Инд. № дудл.	Подп. и дата	Спроб. №	Лист. пружен.
--------------	--------------	--------------	--------------	--------------	----------	---------------

Изм./Лист	№ докум.	Подп.	Дата
Разраб.	Скочков		02.08
Проб.	Верхатуров		
Т.контр.			
Исполн.	Сыров		
Утв.			

10-000.002.80 АПР

В-В

Покрытие - полиуретан, слой 15 мкм
твёрдость по Шору 85, 90А

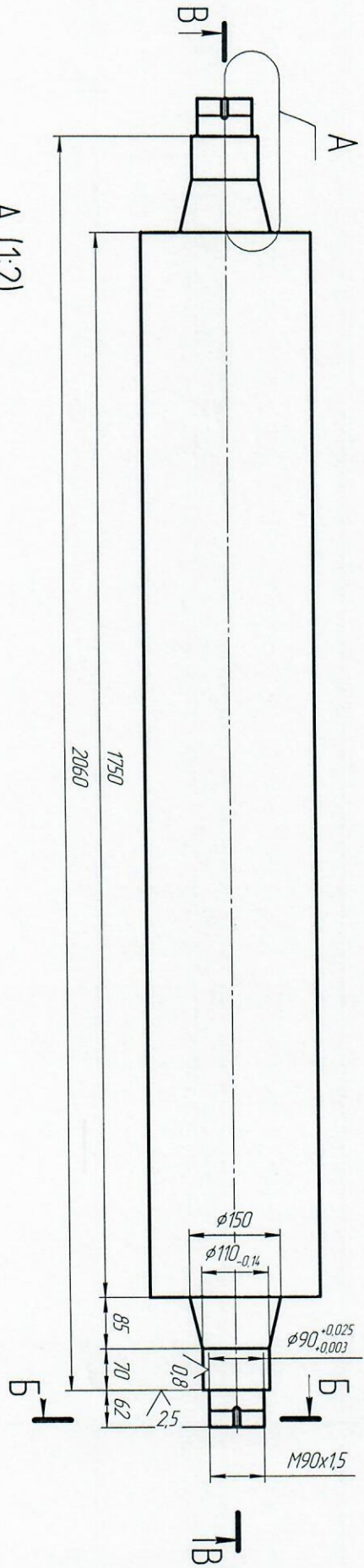
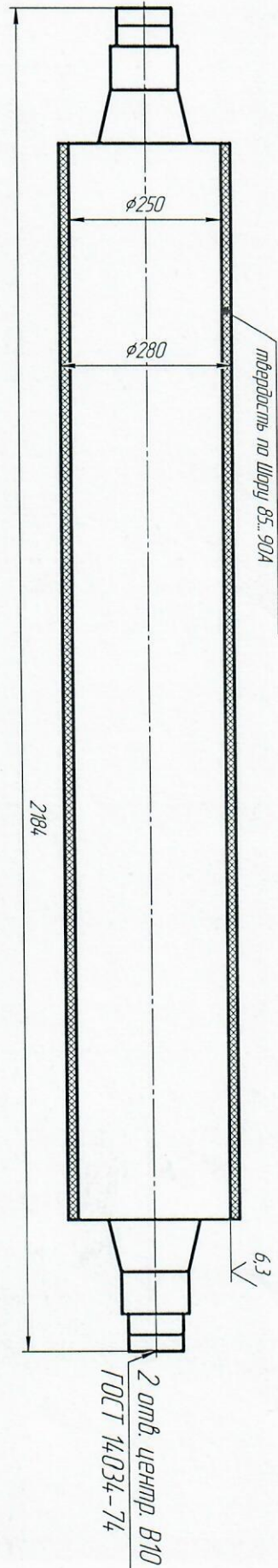

А (1:2)

Б-Б(1:4) 2 места

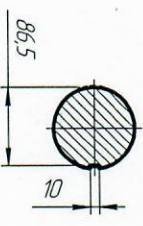
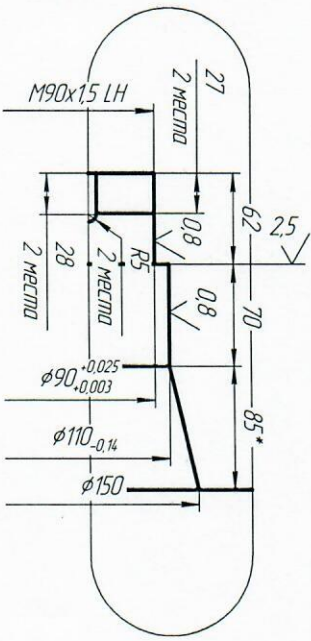

- 1 38.42 НРС
- 2 Неужкозанные фански 2x4.5°
- 3 Неужкозанные предельные отклонения по ОСТ 37.001.246-82.

Изд. № подл.	Подп. и дата	Взам. инв. №	Изд. № докл.	Подп. и дата

Спроб. №	Перв. примен.

Исполн.	Инж. А.А.А.	Провер.	Инж. В.В.В.	Дата	15.04.95
Разработ.	Инж. А.А.А.	Провер.	Инж. В.В.В.	Дата	15.04.95
Упрод.	Инж. А.А.А.	Провер.	Инж. В.В.В.	Дата	15.04.95
Констр.	Инж. А.А.А.	Провер.	Инж. В.В.В.	Дата	15.04.95
Начальн.	Инж. А.А.А.	Провер.	Инж. В.В.В.	Дата	15.04.95
Шифр	Инж. А.А.А.	Провер.	Инж. В.В.В.	Дата	15.04.95

АПР 082.00.000-01

Вал

Станд. АОР ГОСТ 4543-71 АДНТЗТМ-ПД

Лист 1 из 1

695.4

15

63 (✓)

6,3 ✓ (✓)

ZY 52.65.00.000

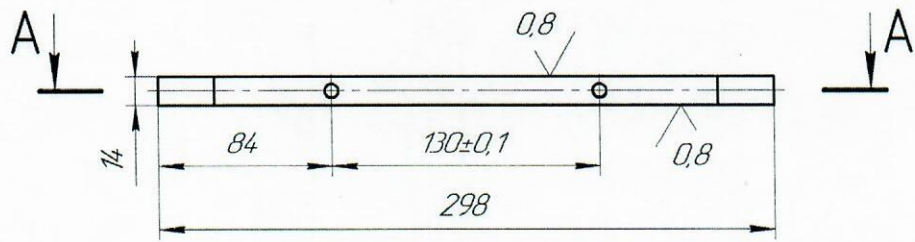
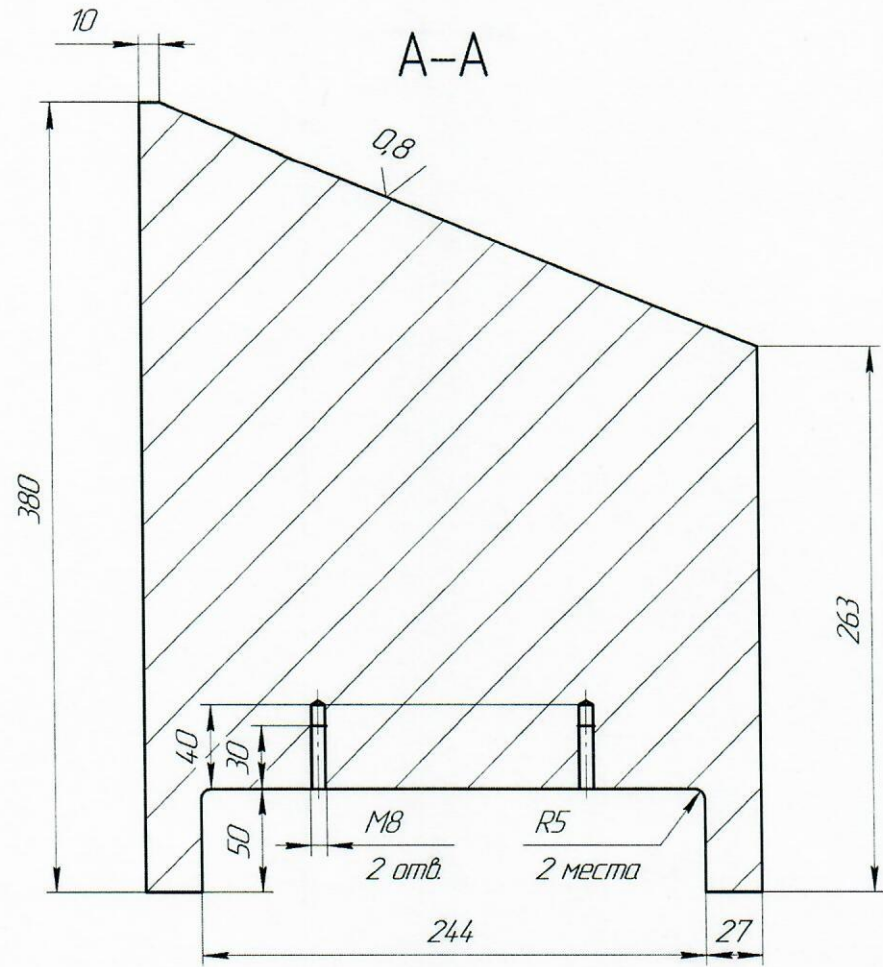

1 53...57 HRC.

2 Неуказанные предельные отклонения по ОСТ 37.001246-82.

Перед. примен.
Стрел. №
Подп. и дата.
Инд. № дел.
Взам. инд. №
Подп. и дата.
Инд. № подл.

					ZY 52.65.00.000			
Изм.	Лист	№ докум.	Подп.	Дата	Нож	Лит.	Масса	Масштаб
Разработ.	Асадуллин						9,2	1:2,5
Проект.	Алсуфьев					Лист	Листов 1	
Т.контр.						Сталь 6ХВ2С ГОСТ 5950-2000 А0"НТЗ"ТЭМ-ПО"		
Н.контр.					Копировал			Формат А3
Утв.	Скачков							