

ТИТ74.41.00.001

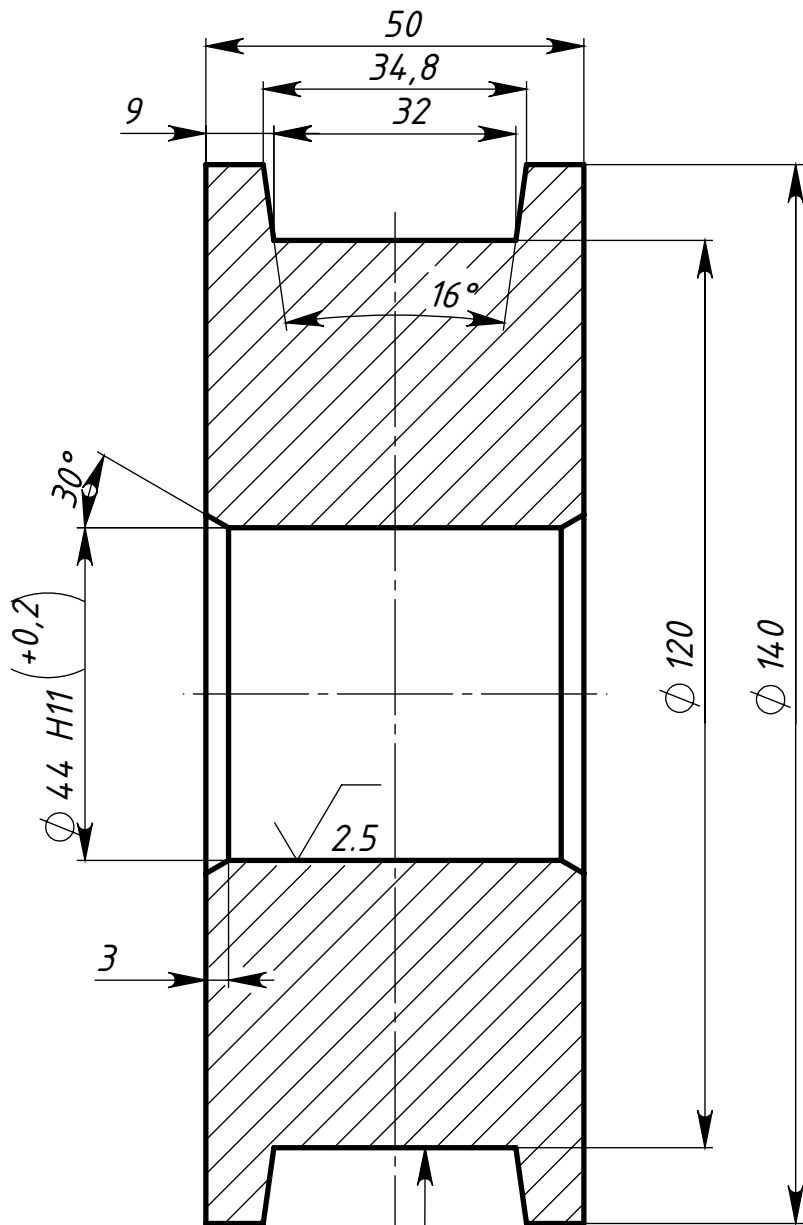
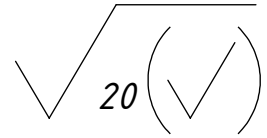

Поверхностная закалка - ТВЧ
h 0.8...1.5 HRC 38..50

1. *-Размеры для справок.
2. Общие допуски по ГОСТ 30893.1: H14, h14, ±IT14/2.
3. Покрытие: Ц 20..40.

Перв. применение	Кол-во
Лебедка	2

Подпись и дата	Инв. № дубл.	Взам. инв. №	Подпись и дата	Инв. № подл.

Изм.	Лист	№ докум.	Подп.	Дата
Разраб.		Боришкевич		30.07.2019
Пров.				
Т. контр.				
Н. контр.				
Утв.		Алексеевко		

ТИТ74.41.00.001				
Колесо лебёдки		Лит.	Масса	Масштаб
Сталь 40Х ГОСТ 1050-88			4.37	1:1
Лист 1		Листов 1		
PANDA LIFT				