

ТИТ74.41.00.006

√20 (✓)

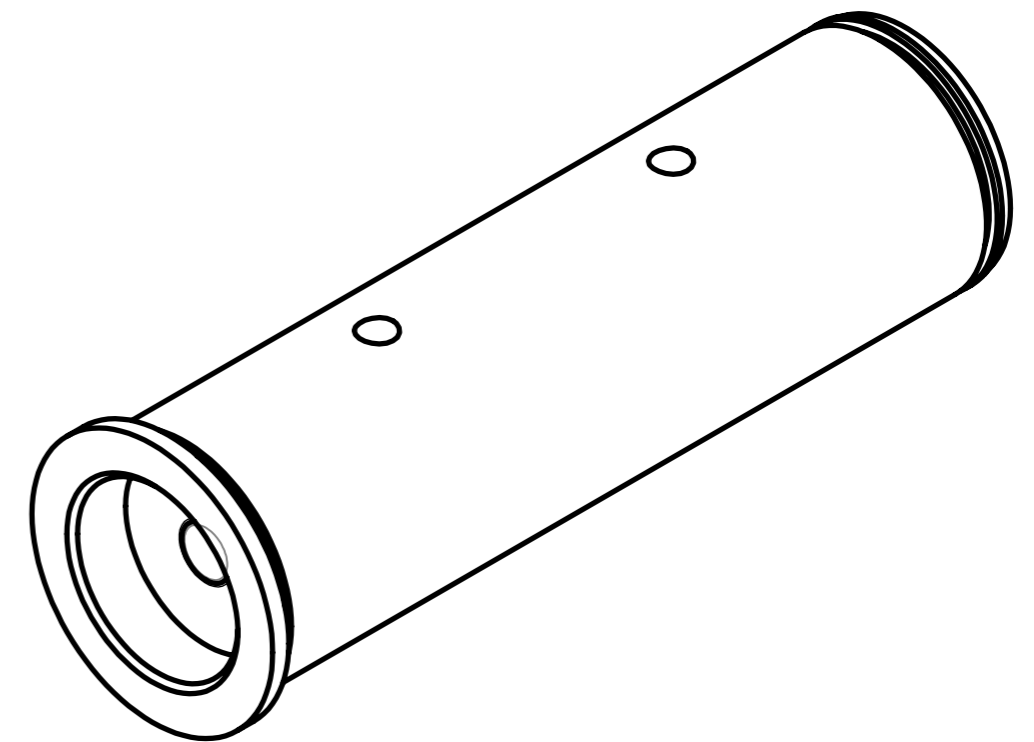

A (5 : 1)

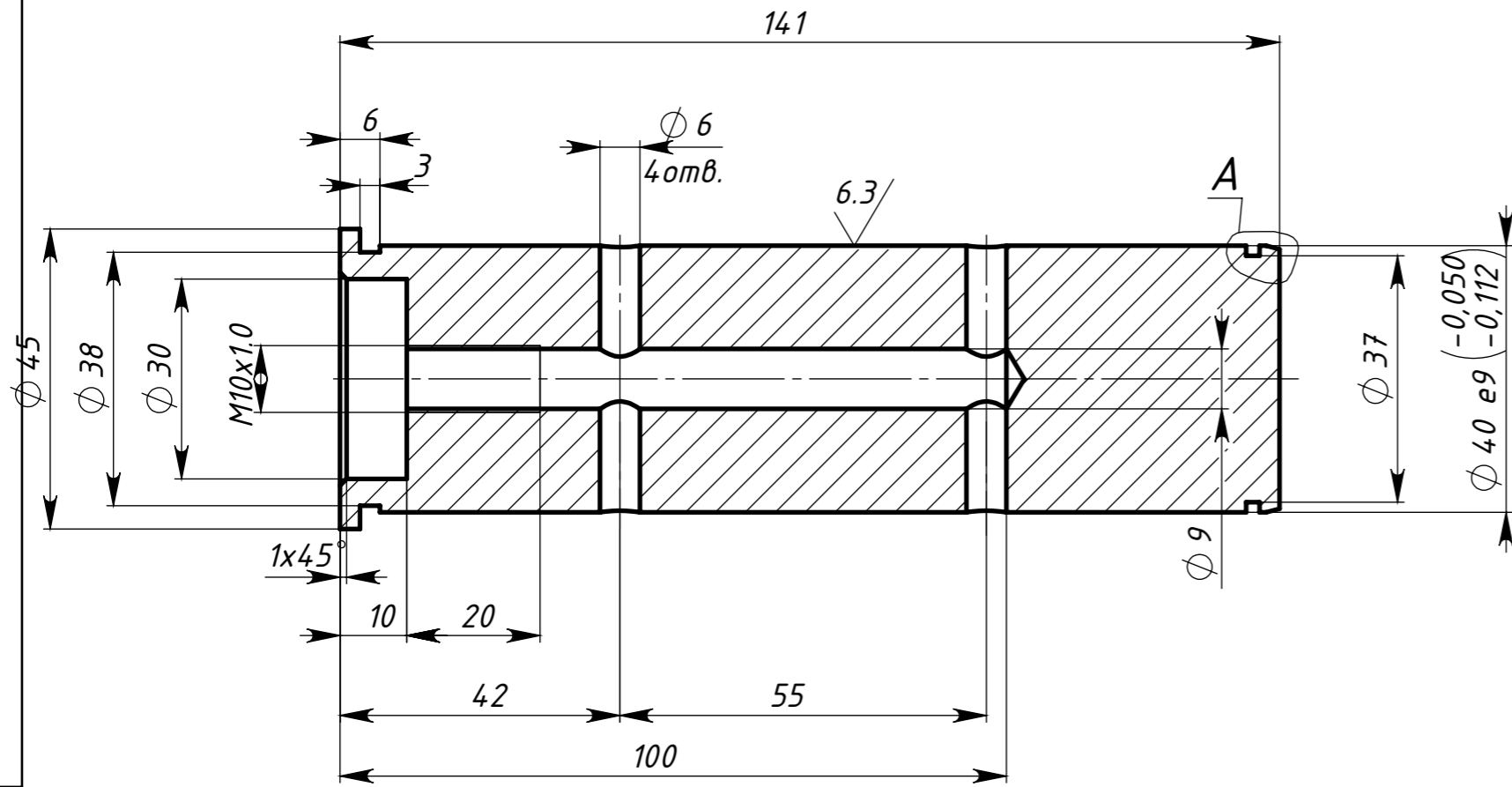
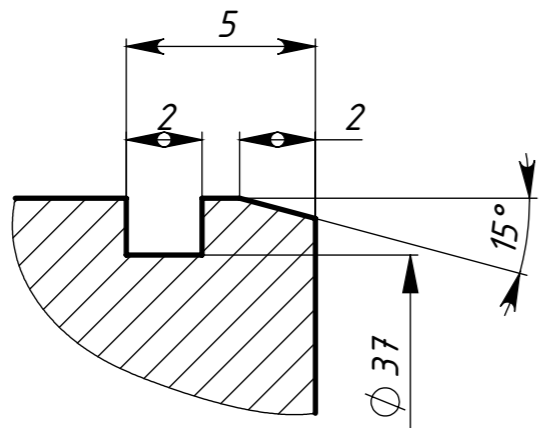

1. HRC 38...42.
2. Неуказанные предельные отклонения размеров: H14, h14, ±IT14/2.
3. Покрытие: Ц 20..40.

Перв. применение	Кол-во
Лебедка	2

ТИТ74.41.00.006						
Изм. Лист	№ докум.	Подп.	Дата	Лит.	Масса	Масштаб
Разраб.	Боришкевич		30.07.2019	Лист 1	Листов 1	
Пров.						
Т. контр.						
Н. контр.						
Утв.	Алексеевко			Сталь 40Х ГОСТ 1050-88	PANDA LIFT	

Инв. № подл.	Подпись и дата
Взам. инв. №	Подпись и дата
Инв. № дубл.	Подпись и дата