

ТИТ74.31.01.301

√20 (√)

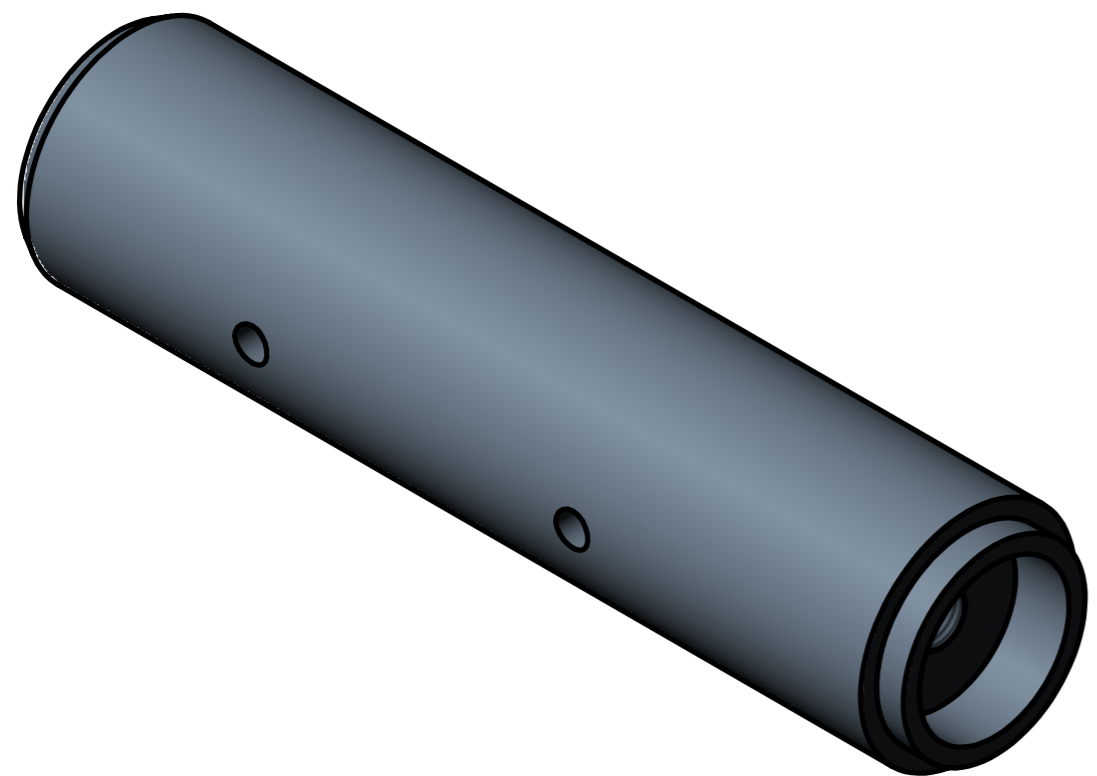
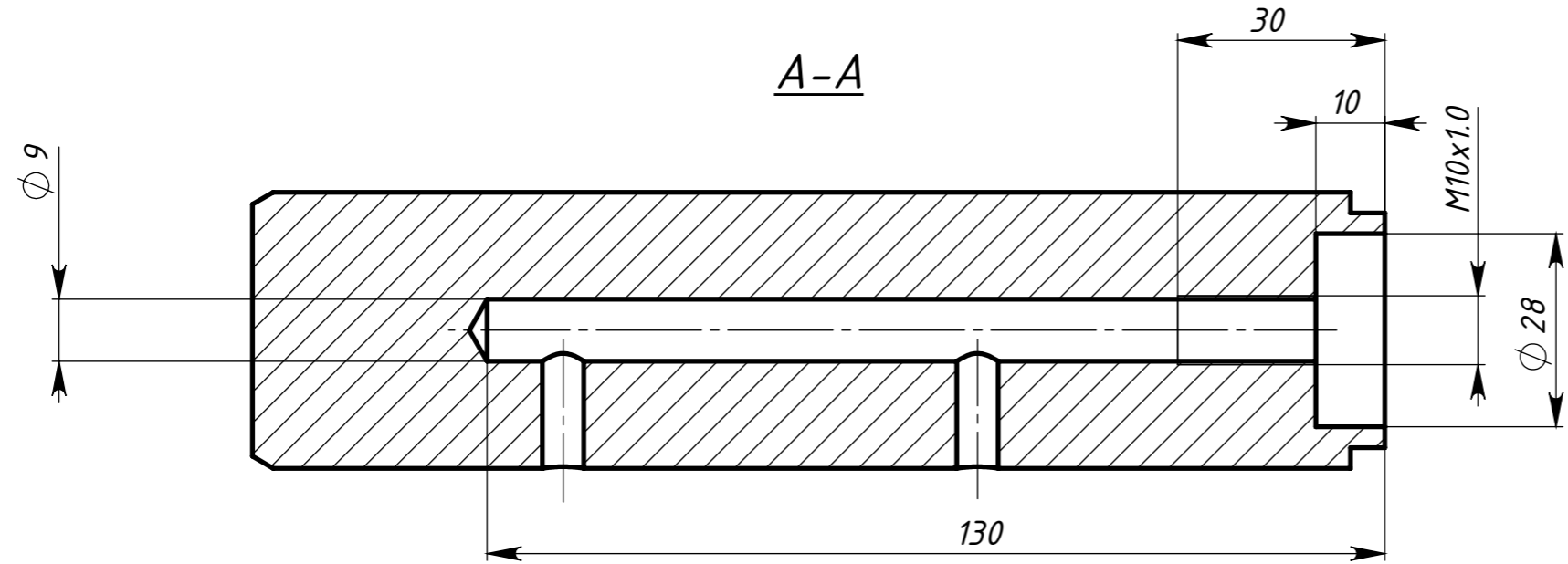
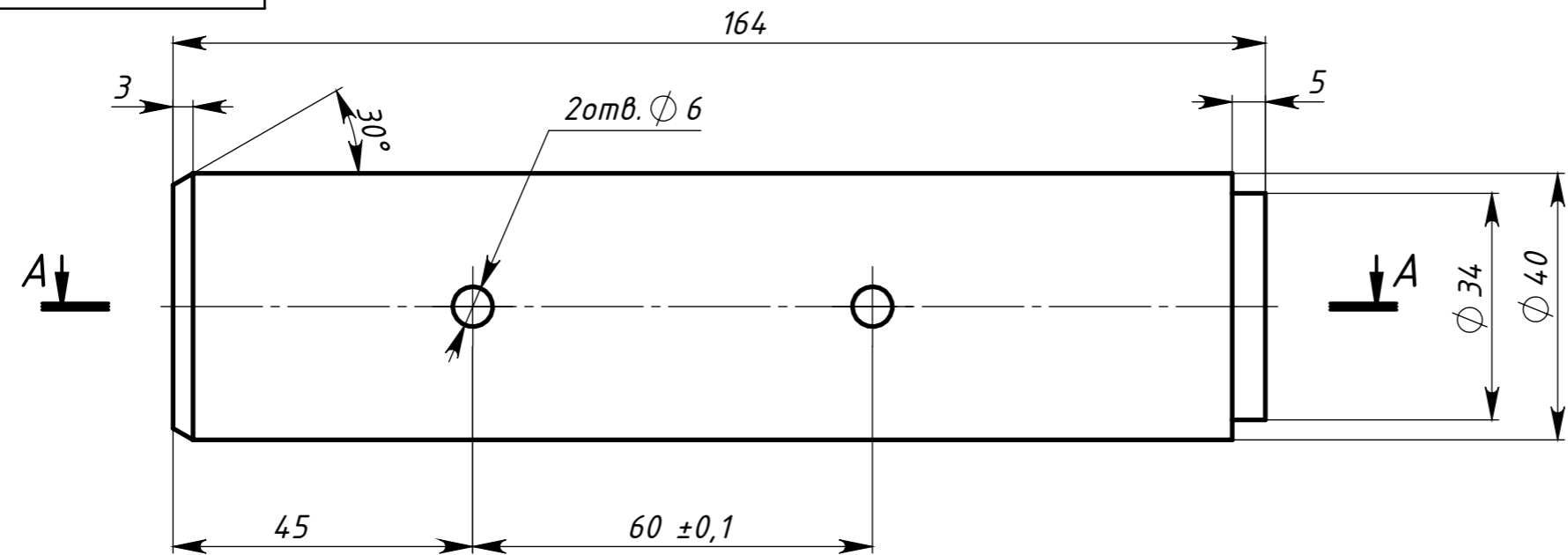

1. HRC 38...42.
2. Неуказанные предельные отклонения размеров: H14, h14, ±IT14/2.
3. Покрытие: Ц 20..40.

Перв. применение	Кол-во
Платформа	8

ТИТ74.31.01.301			
Ось	Лит.	Масса	Масштаб
		1.5	1:1
	Лист 1	Листов 1	
	Сталь 40X ГОСТ 4543-71		
Изм./Лист	№ докум.	Подп.	Дата
Разраб.	Боришкевич		30.07.2019
Пров.			
Т. контр.			
Н. контр.			
Утв.	Алексеевко		

Инв. № подл. | Подпись и дата | Взам. инв. № | Инв. № дубл. | Подпись и дата