

| | | | | |
|--------------|---------------|--------------|--------------|--------------|
| Инв. № подл. | Подп. и дата | Взам. инв. № | Инв. № дубл. | Подп. и дата |
| | | | | |
| Справ. № | Перв. примен. | | | |

H12832.00.02

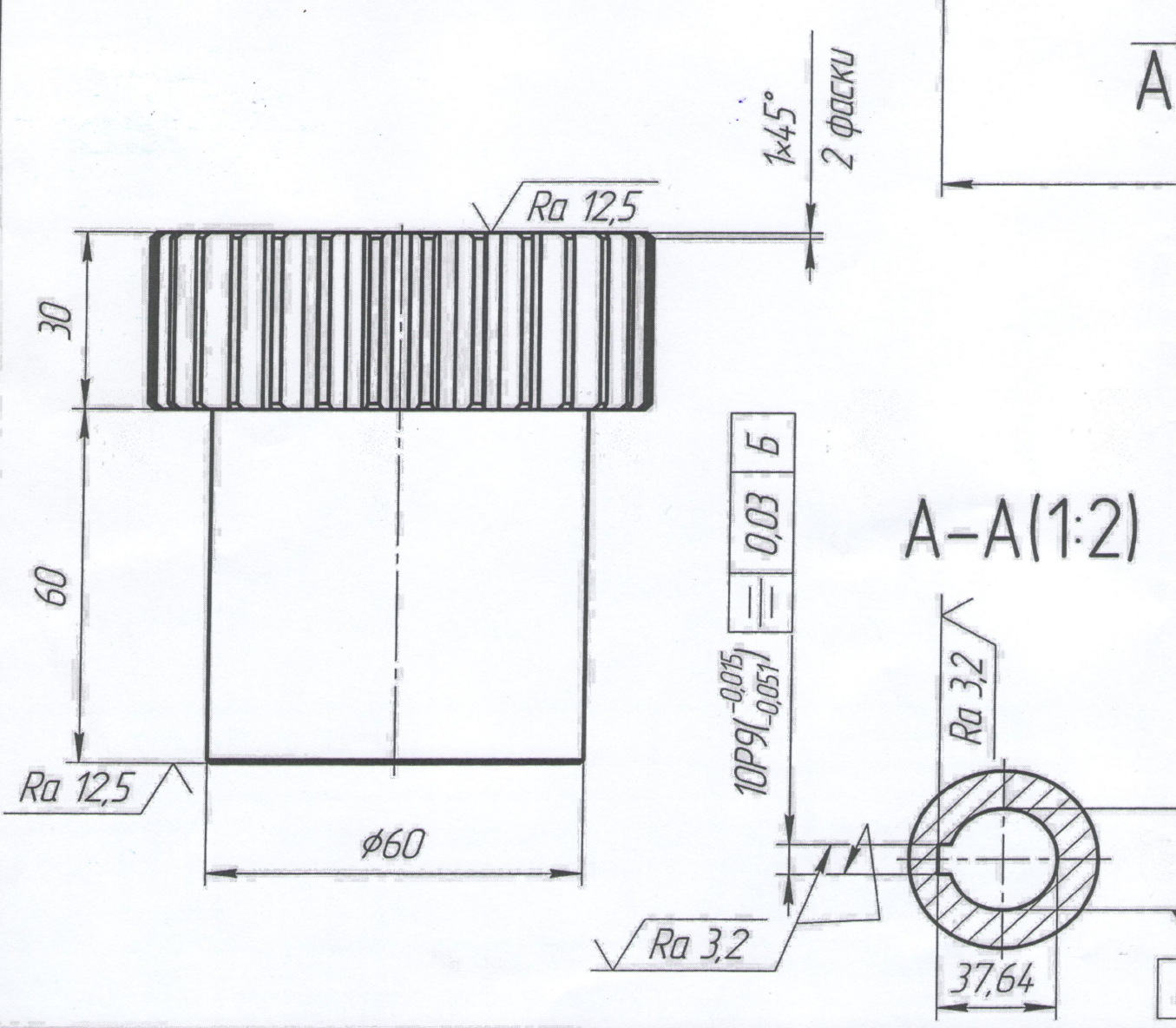
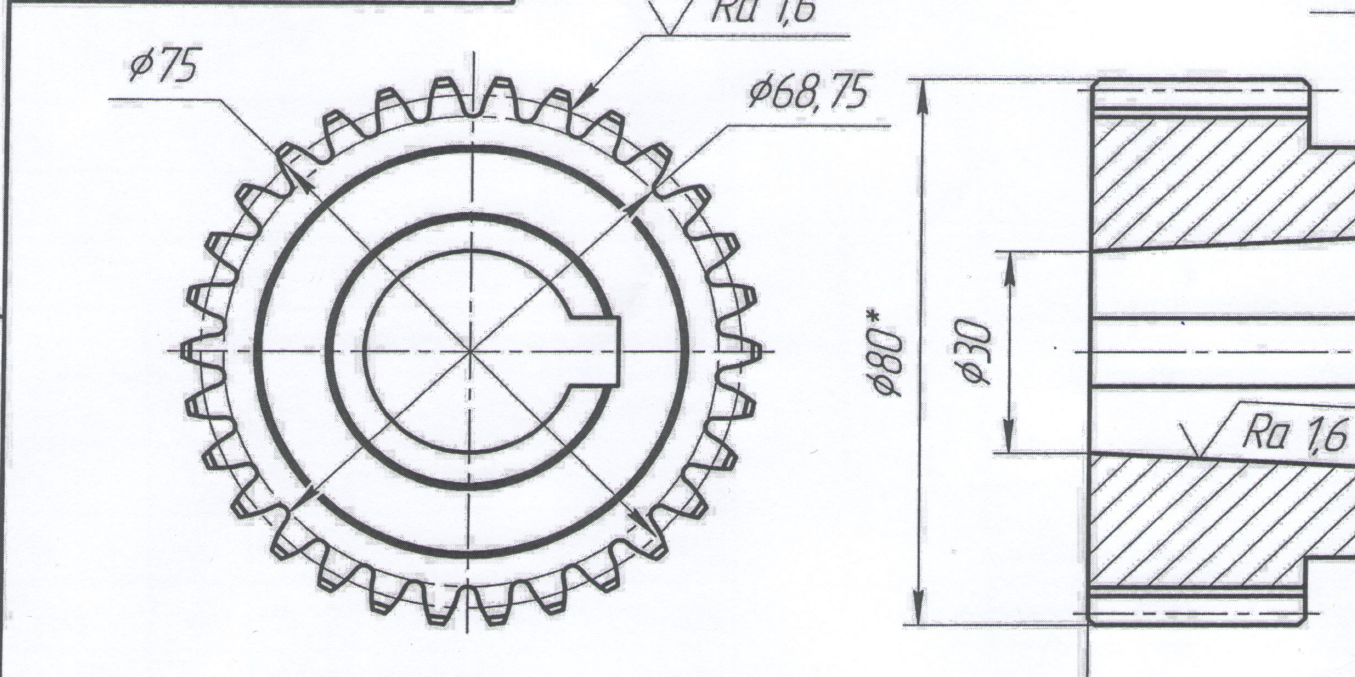

A-A(1:2)

√ Ra 6,3 (√)

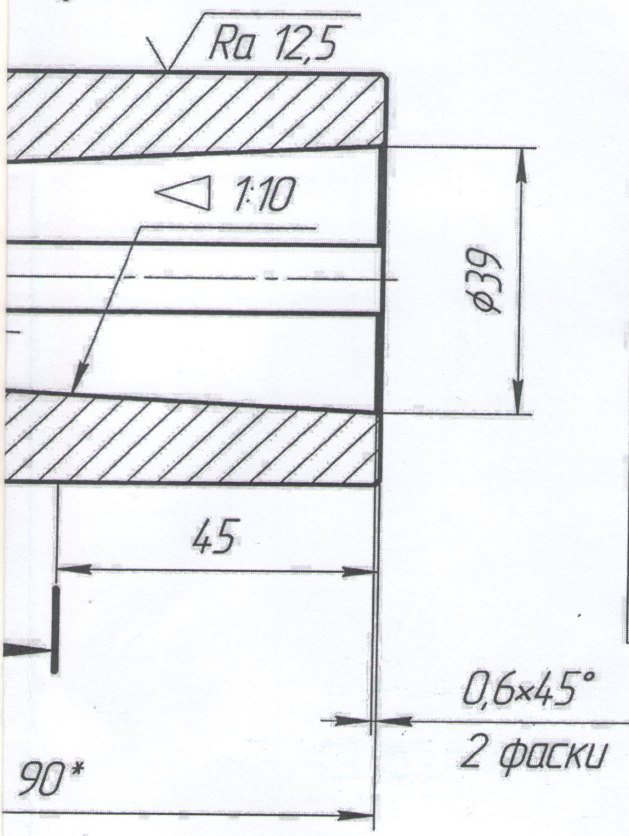

| | | |
|--|----------------|---------------|
| Число зубьев | z | 30 |
| Модуль | m | 2,5 |
| Исходный контур | - | ГОСТ 13755-81 |
| Коэффициент смещения исходного контура | x | 0 |
| Степень точности по ГОСТ 1643-81 | - | 7-С |
| Делительный диаметр, мм | d | 75 |
| Диаметр вершин зубьев, мм | d _a | 80 |
| Диаметр впадин зубьев, мм | d _f | 68,75 |
| № чертежа сопрягаемой детали | - | H1.2832.00.03 |

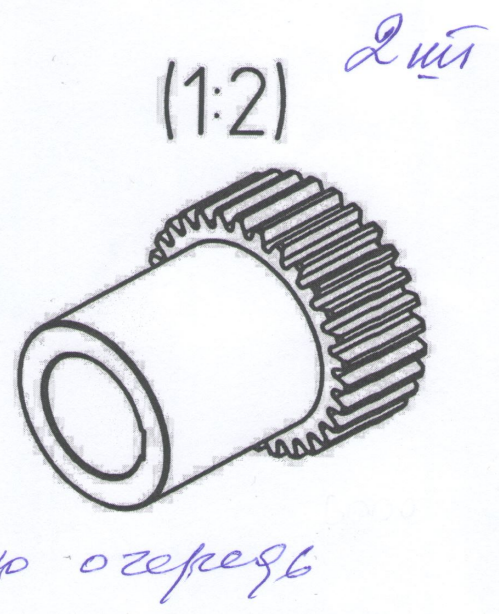

- 1 Зубья HRC₃ 48...58.
- 2 * Размеры для справок.
- 3 H14; h14; ±IT14/2.

φ34,28H7 (+0,025)

H1.2832.00.02

| | | | | | | | | |
|----------|-----------|----------|----------|---------------|--|------|--------|---------|
| | | | | H1.2832.00.02 | | | | |
| Изм. | Лист | № док.м. | Подп. | Дата | Зубчатая полумфта (внутренняя) ред. кр. №23619 | Лист | Масса | Масштаб |
| Разраб. | Юсупов | Федоров | 15.11.19 | 15.11.19 | | 1,67 | 1:1 | |
| Т.контр. | | | | | | Лист | Листов | 1 |
| Согл. | Гапонов | | 15.11.19 | | В1-И-НД-80 ГОСТ 2590-2006 | | | |
| Н.контр. | | | | | Круг 45-2ГП-М1-ТВ2-ТО ГОСТ 1050-88 | | | |
| Утв. | Самородов | | 15.11.19 | | | | | |

Копировал

Формат А3